

CCC
AI
0283

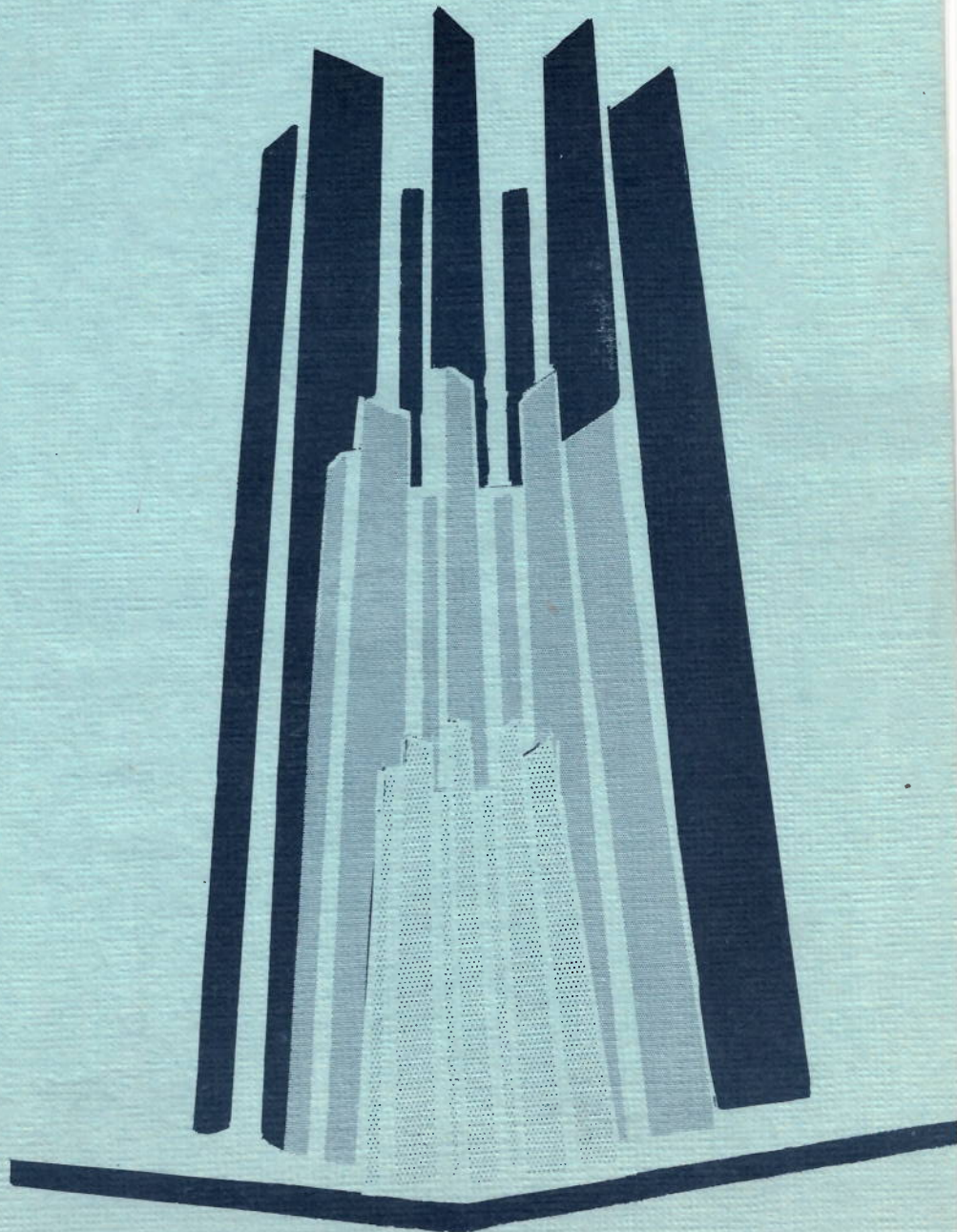

UNIVERSIDAD NACIONAL AUTONOMA DE MEXICO
ESCUELA NACIONAL DE ESTUDIOS PROFESIONALES ARAGON

**Plan de Estudios
de la carrera de
LICENCIADO EN
COMUNICACION
Y PERIODISMO
1993**



TOMO I

**ESCUELA NACIONAL DE ESTUDIOS PROFESIONALES ARAGON
DIVISION DE ESTUDIOS PROFESIONALES**

**PLAN DE ESTUDIOS PARA LA CARRERA DE
LICENCIADO EN COMUNICACION Y
PERIODISMO 1993**

COMITE DE CARRERA

CONTENIDO

Introducción

1. FUNDAMENTACION DEL PROYECTO DE MODIFICACION DEL PLAN DE ESTUDIOS DE LA CARRERA DE PERIODISMO Y COMUNICACION COLECTIVA	1
1.1 Mapa curricular	2
1.2 Definición de áreas de conocimiento del plan y listado de asignaturas	3
1.3 Evaluación del plan	7
1.4 Modificaciones fundamentales al plan	9
1.4.1 Cambio de nombre de la carrera	11
1.4.2 Reformulación de objetivos generales de la carrera	12
1.4.3 Modificaciones a las áreas de conocimiento y conformación de nuevas áreas	13
1.4.4 Prácticas escolares	35
1.5 Argumentos socioeconómicos, técnicos y de avance de la disciplina del plan de estudios de Comunicación y Periodismo	35
1.6 Argumento institucional para el plan de estudios de Comunicación y Periodismo	37
2. METODOLOGIA EMPLEADA EN EL DISEÑO CURRICULAR DE LA CARRERA DE COMUNICACION Y PERIODISMO	38
3. PERFIL DEL EGRESADO DE LA CARRERA DE COMUNICACION Y PERIODISMO	41
3.1 Conocimientos y habilidades	41
3.2 Aptitudes y actitudes	42
3.3 Campo de trabajo	42
4. PERFIL DEL PROFESOR DE LA CARRERA DE COMUNICACION Y PERIODISMO	44
4.1 Perfil del profesor por área de conocimiento	44

INTRODUCCION

Una de las propuestas e inquietudes necesarias que se han manifestado al inicio de la presente década es, sin duda, la de condicionar el proceso educativo a la realidad social.

A la Universidad le interesa formar un profesional apto para analizar, criticar y, sobre todo, proponer y trabajar con los conocimientos adquiridos durante su aprendizaje. Por ello, compete a este tipo de instituciones trazar las acciones, experiencias y contenidos significativos que orienten al alumno hacia las actividades que le permitan entender la información recibida para desarrollar, así, su capacidad y habilidad durante el ciclo de enseñanza-aprendizaje.

De ahí la importancia de que los planes y programas de estudio como proposiciones de instrumentación didáctica, se apoyen en la búsqueda de formar estudiantes con un sentido crítico e intelectual, no enciclopédico y promuevan la práctica así como la reflexión de las nuevas teorías y descubrimientos en materia de comunicación. Con este ejercicio, necesariamente, se llegará a la asimilación del contexto social con sus marcos referenciales.

El ponderar, valorar y, aún más, establecer un plan de estudios resulta una tarea muy laboriosa, máxime en el campo de la comunicación que por su historia y situación actual, como trabajo profesional, ha pasado (desde su inicio hace más de tres décadas) de un mero entrenamiento técnico a una actividad político-social-humanista en la cual se conjugan los aspectos teóricos, metodológicos y estéticos de la comunicación. Y aunque todavía no se logra un acuerdo sobre los medios y requerimientos, es innegable que el quehacer de los profesionistas ha contribuido, de manera determinante, a dilucidar poco a poco el objeto de estudio de la comunicación.

La evolución del plan de la carrera de Periodismo y Comunicación Colectiva de la ENEP Aragón, que data desde hace 16 años, ha sido rebasado en sus aspectos fundamentales.

La necesidad de equiparar la carrera a la realidad trajo como resultado el cambio del nombre de la licenciatura, la reformulación e integración del área propedéutica a las nuevas áreas del conocimiento, la modificación de los contenidos programáticos, la creación de asignaturas obligatorias y optativas, el replanteamiento del perfil del egresado y la incorporación del perfil del profesor, así como la asignación y reajuste de los créditos.

1. FUNDAMENTACION DEL PROYECTO DE MODIFICACION DE LA CARRERA DE PERIODISMO Y COMUNICACION COLECTIVA

El plan de estudios de la carrera de licenciado en Periodismo y Comunicación Colectiva de la ENEP Aragón tiene una vigencia de 16 años sin haber experimentado modificaciones en ese lapso. No obstante que buena parte de la estructura se considera adecuada es de reconocer que sí existen algunos aspectos que necesitan cambios y actualizaciones significativas.

De ahí que el egresado deba estar preparado profesionalmente para enfrentarse a un campo de trabajo en constante desarrollo. En este sentido, el Comité de Carrera realizó una evaluación del plan de Periodismo y Comunicación Colectiva a través del análisis que los profesores encargados de las diferentes áreas de conocimiento hicieron, como trabajo previo a la reestructuración de los planes y programas de estudio, así como encuestas hechas a alumnos, egresados, profesores y empleadores (anexo 8.3, 8.4, 8.5 y 8.6) las cuales se discutieron en las reuniones del comité en donde se manifestaron los aciertos y carencias que finalmente determinaron un cambio substancial en la estructura.

1.2 Definición de áreas de conocimiento del plan de Periodismo y Comunicación Colectiva y listado de asignaturas

En este inciso únicamente se enuncian las áreas, sus objetivos y las asignaturas del plan sin proceder al análisis correspondiente, el cual se encuentra distribuido en los incisos 1.3, 1.4 y 1.4.3.

La carrera de Periodismo y Comunicación Colectiva se compone de ocho semestres y 38 materias estructuradas en tres etapas fundamentales:

a) Propedéutica: Se imparte durante los dos primeros semestres, consta de 10 materias obligatorias que constituyen el Tronco Común que comparten, además, las carreras de Sociología y Relaciones Internacionales.

b) Formativa: Se inicia a partir del tercer semestre y continúa a lo largo del plan en su dimensión horizontal (materias que se imparten simultáneamente), así como en su dimensión vertical (materias que se imparten en forma sucesiva).

c) De Opción Vocacional: Se da del sexto al octavo semestre. El alumno escoge obligatoriamente una materia y puede cursarla durante los tres semestres.

Todas las materias de la carrera tienen ocho créditos cada una excepto, Matemáticas I y II y Redacción y Técnicas de Investigación Documental que tienen 10 cada una, haciendo un total de 310 créditos.

Las asignaturas de la carrera de Periodismo y Comunicación Colectiva están agrupadas en siete áreas de conocimiento:

AREAS	CREDITOS
1. Propedéutica	86
2. Teórica	72
3. Metodológica	24
4. Técnica	64
5. Administrativa	24
6. De Opción Vocacional	24
7. Seminario de Tesis Profesional	16
	310

AREA PROPEDEUTICA

Constituye una introducción al estudio de las ciencias sociales con una vinculación directa de las áreas específicas de la carrera. En el área Propedéutica se encuentran materias de las cinco áreas restantes.

ASIGNATURA

- Estadística Aplicada a la Comunicación
- Métodos de Investigación en Comunicación Colectiva I. Análisis Morfológico y de Contenido.
- Métodos de Investigación en Comunicación Colectiva II. Muestreo, encuestas y sondeos.

SEMESTRE

Tercero

Cuarto

Quinto

AREA METODOLOGICA

Dota al alumno de los instrumentos necesarios para la investigación, análisis y evaluación de los fenómenos comunicativos, así como los conocimientos indispensables en la realización de su tesis.

ASIGNATURA

- Redacción Periodística I. Nota Informativa y Crónica Noticiosa
- Redacción Periodística II. Entrevista
- Redacción Periodística III. Reportaje
- Redacción Periodística IV. Editorial, Artículo de Fondo, Comentario y Crítica
- Trabajo Editorial y de Imprenta
- Técnicas de Información I. Periodismo Gráfico
- Técnicas de Información II. Radio, Televisión y Cine.
- Técnicas de Información III. Agencias Informativas.

SEMESTRE

Tercero

Cuarto

Quinto

Sexto

Séptimo

Sexto

Séptimo

Octavo

AREA TECNICA

Proporciona al alumno los conocimientos y aptitudes necesarias en su práctica profesional: estilo periodístico, diseño gráfico, nota informativa, etc.

AREA ADMINISTRATIVA

Enseña a los estudiantes la administración y organización de empresas públicas y privadas de los medios de comunicación impresos y audiovisuales.

ASIGNATURA

- Seminario de Apoyo a la Elaboración de Tesis I: Diseño y recopilación de datos.
- Seminario de Apoyo a la Elaboración de Tesis II: Análisis y Redacción.

SEMESTRE

Séptimo

Octavo

1.3 Evaluación del plan

Los elementos que se tomaron en consideración para la evaluación del plan de Periodismo y Comunicación Colectiva fueron:

- Objetivos de la carrera
- Areas de conocimiento
- Perfil del egresado
- Campo de trabajo
- Nombre de la carrera
- Asignaturas

OBJETIVOS DE LA CARRERA

Los objetivos generales del plan de Periodismo y Comunicación Colectiva son:

- Explicar científicamente la comunicación social
- Investigar científicamente los fenómenos de la comunicación social
- Proyectar medidas de acción para los problemas de la comunicación social
- Evaluar acciones de instituciones de comunicación
- Informar adecuadamente a la sociedad
- Organizar y/o administrar científicamente instituciones de comunicación

Los objetivos generales del plan consideran los aspectos fundamentales de la comunicación al desglosar las actividades del egresado de la carrera. Sin embargo, contemplan parcialmente a la comunicación al considerar sólo el aspecto social. De igual manera, redundan en el manejo del mismo rubro en varios objetivos.

ASIGNATURAS

- En la mayoría de las asignaturas, el título no está acorde con los objetivos ni con los contenidos.
- Los contenidos de algunas asignaturas son repetitivos; por ejemplo, Desarrollo de los Medios de Comunicación en México con los primeros semestres de la asignatura Seminario de Opción Vocacional Radio y Televisión.
- En ocasiones, los temarios son ambiciosos y extensos que no logran cubrirse en un semestre, por ejemplo Opinión Pública, Publicidad y Propaganda, el cual por su amplitud requeriría dos semestres para cursarlo.
- Algunas asignaturas requieren agregar otros temas, ya que resultan incompletos.
- No hay claridad ni correspondencia entre los objetivos y los temas de muchas asignaturas.
- Algunas teorías y métodos de análisis manejados se encuentran desfasados o han sido superados por otros más actuales.
- Las asignaturas de tronco común no están enfocadas a los requerimientos de la carrera, por ejemplo, Matemáticas I y II no tienen ningún tema relacionado con la comunicación y el periodismo.
- Varias asignaturas se muestran aisladas de otras, no hay correspondencia ni continuidad entre ellas. Prevalece el desorden en la jerarquización de los temas.
- Existe imprecisión en el carácter de las asignaturas; por ejemplo, los Seminarios de Opción Vocacional Radio, Televisión, Prensa y Cine, han devenido en talleres.
- Se observa una inadecuada distribución de algunas asignaturas, dado que no existe correlación vertical y horizontal.
- La bibliografía no corresponde a las innovaciones teóricas y metodológicas actuales.

1.4 Modificaciones fundamentales al plan

Los principales cambios hechos al plan de Periodismo y Comunicación Colectiva como consecuencia de las necesidades detectadas en la evaluación son:

- a) Cambio del nombre de la carrera de Periodismo y Comunicación Colectiva.
- b) Reformulación de los objetivos generales de la carrera.
- c) Modificaciones e integración de nuevas áreas de conocimiento.
- d) Mayor correlación entre asignaturas antecedentes y consecuentes de la carrera (anexo No. 8.8)
- e) Reestructuración de las asignaturas, ampliando los tiempos y los contenidos que lo requieran.

1.4.1 Cambio de nombre de la carrera

El Comité de Carrera expone a continuación los argumentos que justifican el cambio de nombre de la carrera de licenciado en Periodismo y Comunicación Colectiva a licenciado en Comunicación y Periodismo. La determinación obedece a los siguientes criterios:

- Análisis de los planes de estudio de otras entidades educativas
- El perfil profesional que requiere el campo laboral
- Las investigaciones teórico-prácticas sobre la disciplina
- La experiencia docente
- La realidad comunicativa del medio social contemporáneo.

Sintomático de este cambio es que en las universidades y escuelas donde se estudia comunicación y periodismo, el énfasis está puesto en la primera, tanto en el nombre como en los contenidos programáticos.

Originalmente el estudio de esta disciplina estaba orientado hacia el periodismo; sin embargo, las exigencias actuales han llevado a profundizar en los fenómenos de la comunicación en un afán por desarrollarla en un nuevo contexto.

Ubicar en primer término "Periodismo" y en segundo "Comunicación" implica la prioridad del primero sobre el segundo, como si fuera más amplio el periodismo que la comunicación. Dicho equívoco lo repiten los alumnos al llamarse a sí mismos comúnmente con el título de "periodistas".

Invertiendo los términos queda claro que el estudio y trabajo genérico del profesor y el estudiante es la comunicación y que una suerte de especialización en todo caso es el periodismo.

El plan de Periodismo y Comunicación Colectiva, como consecuencia del título ya usado, conserva la tónica de la formación de periodistas, limitando el campo a una sola área de comunicación. Comunicar es mucho más que hacer periodismo, la modificación desarrolla un universo mucho más amplio, aportando múltiples posibilidades de estudio, investigación, aplicación y desempeño laboral.

En consecuencia, se ha eliminado el adjetivo "colectiva", con el objeto de no restringir el estudio de la comunicación en un sólo sentido, sino ampliarlo a los diferentes planos en que se da la comunicación.

El "boom" de los medios de comunicación colectiva volvió una moda la atención sobre los medios electrónicos. Pero al analizar los aportes de los especialistas, se llega a la conclusión que la comunicación es también un evento personal, grupal, etc.

Comunicación es, por tanto, un término mucho más amplio que "comunicación colectiva"; lo abarca y aborda, pero no excluye las otras instancias.

- Elaborar material con carácter periodístico para difundirlo en cualquiera de los medios de comunicación impresos o audiovisuales.
- Aplicar aquellos procesos inherentes a la organización y/o administración de diarios, revistas e instituciones de comunicación audiovisual públicas y/o privadas.

1.4.3 Modificaciones a las áreas de conocimiento vigentes y conformación de nuevas áreas

El plan de Periodismo y Comunicación Colectiva está estructurado en tres etapas fundamentales que son: la Propedéutica, la Formativa y la de Opción Vocacional, conformadas por 38 asignaturas distribuidas en siete áreas de conocimiento: Propedéutica, Teórica, Metodológica, Técnica, Administrativa, Opción Vocacional y Seminario de Tesis Profesional.

En el plan de estudios de Comunicación y Periodismo se proponen dos etapas: La Formativa y la de Preespecialización, así como cinco áreas de conocimiento: Teórico-Metodológica, Teórica, Técnica, Teórico-Técnica y Administrativa.

La eliminación de la etapa y el área Propedéutica, se hizo en virtud de que las carreras de Ciencias Políticas: Relaciones Internacionales, Sociología y Periodismo y Comunicación Colectiva se independizaron; sin embargo, se retomaron las asignaturas que tienen relación directa con la formación de la carrera, incorporándose al área correspondiente (ver cuadro, página 33).

Se propone el cambio de nombre de la etapa de Opción Vocacional por el de Preespecialización, que no sólo incluye las asignaturas del área de Opción Vocacional, las cuales se consideran ahora como Seminario-Taller, sino además las nuevas asignaturas optativas, (ver cuadro, página 34). Por lo tanto, también desaparece como área de Opción Vocacional.

En el plan de Periodismo y Comunicación Colectiva, la etapa Formativa está comprendida a partir del tercer semestre, en tanto que en el nuevo se inicia desde el primer semestre lo que permite una formación integral.

En lo que se refiere a las áreas de conocimiento permanecen, con algunas modificaciones, las siguientes: Teórica, Técnica, Administrativa y Metodológica y desaparecen: la Propedéutica, la de Opción Vocacional, así como la de Seminario de Tesis; la eliminación de ésta última respondió a la necesidad de ubicar sus asignaturas, en el área metodológica, puesto que en ésta se capacita al estudiante en las tareas básicas de análisis e investigación.

Para conseguir una congruencia entre los contenidos programáticos de las asignaturas y los objetivos de las áreas, se requirió reubicar algunas asignaturas inicialmente contempladas en las áreas Propedéutica, Teórica, Técnica, Metodológica, de Opción Vocacional y de Seminario de Tesis Profesional a su colocación correcta en las áreas Teórico-Técnica y Teórico-Metodológica del plan propuesto.

ASIGNATURA	SEMESTRE
-Técnicas de Estudio e Investigación Documental.	Primero
-Epistemología de las Ciencias Sociales y la Comunicación	Segundo
-Estadística Aplicada a la Comunicación	Tercero
-Métodos de Investigación en Comunicación I	Cuarto
-Métodos de Investigación en Comunicación II	Quinto
-Métodos de Investigación en Comunicación III	Sexto
-Seminario de Tesis I	Séptimo
-Seminario de Tesis II	Octavo
-Apreciación Cinematográfica	
-Comunicación Educativa (Optativa)	Sexto u Octavo

La organización del área Teórico-Methodológica responde al criterio básico de racionalizar las materias del Plan de Estudios a partir de sus coincidencias en los aspectos metodológicos.

En el plan de Periodismo y Comunicación Colectiva estas asignaturas se tenían dispersas en tres áreas:

La Propedéutica o Tronco Común, la Metodológica y la de Seminario de Tesis. Esta dispersión ocasionaba fragmentación en el proceso de enseñanza-aprendizaje, además de redundancias en los contenidos programáticos. Por ejemplo, si la esencia de las materias Métodos de Investigación y Seminario de Tesis es la metodología de la investigación, estas materias lógicamente deben ubicarse en una sola área y no abrir, de manera ficticia, una sobre métodos y técnicas y otra de seminario de tesis.

Por lo tanto, en el plan de Comunicación y Periodismo se agrupan el área denominada Teórico-Methodológica, porque aunado a los aspectos metódicos, en la impartición y práctica de las asignaturas no se puede eludir el aspecto teórico como una forma de fundamentar su esencia metodológica.

Las asignaturas que integran el área Teórico-Methodológica responden al propósito esencial de capacitar al estudiante en tareas básicas de análisis e investigación

Enseguida se exponene las asignaturas del área:

- Técnicas de Estudio e Investigación Documental.

Acerca de las técnicas de estudio se encontró que era un elemento olvidado en el plan de Periodismo y Comunicación Colectiva necesario de cubrir; por tal motivo, esta asignatura se integra a la investigación documental para reforzar las actividades de estudios.

ESCUELA NACIONAL DE ESTUDIOS PROFESIONALES ARAGON
LICENCIADO EN COMUNICACION Y PERIODISMO

MODIFICACIONES A LAS ASIGNATURAS DEL AREA: PROPEDEUTICA

ASIGNATURAS DE PERIODISMO Y COMUNICACION COLECTIVA	ASIGNATURAS DE COMUNICACION Y PERIODISMO	TIPO DE MODIFICACIONES
- Matemáticas I (10)	-	6,8
- Matemáticas II (10)	-	6,8
- Redacción y Técnicas de Investigación Documental	- Redacción (8) - Técnicas de Estudio e Investigación Documental. (8)	4,9,10, Téc. 4,9,10 T.M.
- Lógica de la Investigación Científica (8)	- Epistemología de las Ciencias Sociales y la Comunicación (8)	3,10 T.M.
- Economía I (8)	- Teoría Económica (8)	2,3,7,10, Teó
- Economía II (8)	- Problemas Económicos Contemporáneos (8)	2,3,10 Teó
- Ciencia Política (8)	- Ciencia Política (8)	1, 10 Teó
- Derecho Constitucional (8)	-	6,8,
- Introducción a la Sociología (8)	-	6.8
- Sociedad y Política del México Actual (8)	- Sociedad y Política del México Actual (8)	2,10 Teó

*El número entre paréntesis corresponde a los créditos de la asignatura.
TIPOS DE MODIFICACIONES AL PLAN DE ESTUDIOS DE PERIODISMO Y COMUNICACION COLECTIVA

- | | |
|---|---|
| 1. Ajustes menores | 8. Incorporación de contenidos a otra asignatura |
| 2. Reestructuración del programa | 9. Desincorporación del contenido de una asignatura para formar dos diferentes. |
| 3. Cambio de nombre | 10. Cambio de área de conocimiento |
| 4. Ajuste al programa por cambio de créditos | |
| 5. Asignatura nueva | NUEVAS AREAS DE CONOCIMIENTO |
| 6. Desaparece asignatura | T.M.: Teórico metodológica |
| 7. Incorporación de contenidos de dos asignaturas en una asignatura | T.T: Teórico-técnica |
| | Téc: Técnica |
| | Teó: Teórica |
| | A: Administrativa. |

ESCUELA NACIONAL DE ESTUDIOS PROFESIONALES ARAGON
LICENCIADO EN COMUNICACION Y PERIODISMO

MODIFICACIONES A LAS ASIGNATURAS DEL AREA: SEMINARIO DE TESIS

ASIGNATURAS DE PERIODISMO Y COMUNICACION COLECTIVA	ASIGNATURAS DE COMUNICACION Y PERIODISMO	TIPO DE MODI- FICACIONES
- Seminario de investigación de apoyo a la elaboración de tesis DYRD (8)	- Seminario de tesis I (8)	2,10 T.M
- Seminario de investigación de apoyo a la elaboración de tesis AYR (8)	- Seminario de tesis II (8)	2,10, T.M

*El número entre paréntesis corresponde a los créditos de la asignatura.
TIPOS DE MODIFICACIONES AL PLAN DE ESTUDIOS DE PERIODISMO Y COMUNICACION COLECTIVA

- | | |
|---|---|
| 1. Ajustes menores | 8. Incorporación de contenidos a otra asignatura |
| 2. Reestructuración del programa | 9. Desincorporación del contenido de una asignatura para formar dos diferentes. |
| 3. Cambio de nombre | 10. Cambio de área de conocimiento |
| 4. Ajuste al programa por cambio de créditos | |
| 5. Asignatura nueva | NUEVAS AREAS DE CONOCIMIENTO |
| 6. Desaparece asignatura | T.M.: Teórico metodológica |
| 7. Incorporación de contenidos de dos asignaturas en una asignatura | T.T: Teórico-técnica |
| | Téc: Técnica |
| | Teó: Teórica |
| | A: Administrativa. |

Ciencias Políticas, que se reestructura y actualiza.

- Problemas Económicos Contemporáneos

Cambia el nombre de la asignatura Economía I por el de Problemas Económicos Contemporáneos, así como el contenido en su totalidad. El objeto de esta asignatura es estudiar los cambios económicos internacionales y sus diversos efectos en los países en vías de desarrollo especialmente en México.

- Sociología de la Comunicación

El temario se reestructura por encontrarse repetitivo, impreciso e incompleto. Se suprime en el nombre de la asignatura del plan de Periodismo y Comunicación Colectiva la palabra colectiva.

- Teoría y Medios de Comunicación I, II y III

El desfase de las asignaturas: La Teoría y Medios de Comunicación Colectiva I, II y III del plan de Periodismo y Comunicación Colectiva en relación con las de Métodos de Investigación en Comunicación Colectiva I y II radica en que se estudian en el mismo semestre, lo cual impide la congruencia secuencial entre la teoría y su aplicación metodológica. La propuesta establece que las teorías antecedan a los métodos. Se suprimió la palabra colectiva en dichas asignaturas.

-Desarrollo y Régimen Legal de los Medios de Comunicación en México I y II

Dada la interrelación de contenidos de las asignaturas del plan de Periodismo y Comunicación Colectiva Desarrollo de los Medios de Comunicación en México y Régimen Legal de los Medios de Comunicación en México, se vio la pertinencia de fusionarlos, ya que en la práctica docente al impartir el régimen legal se ve parte de la historia de los medios. Sin embargo, en virtud de lo extenso de ambos programas, también se dividieron los contenidos fusionados, donde se estudiará la historia, el marco jurídico de la prensa y el cine en el primer semestre, y de la radio y la televisión en el segundo.

- Psicología de la Comunicación

Constituye una de las asignaturas propiamente formativas del comunicador y periodista, la cual sufrió cambios que no alteran su esencia y se suprime la palabra colectiva en el nombre de la asignatura.

- Opinión Pública

Fue necesario dividir el temario de la asignatura Opinión Pública, Publicidad y Propaganda del plan de Periodismo y Comunicación Colectiva e independizarlo en dos asignaturas :

a) Opinión Pública

b) Publicidad y Propaganda

El programa de Opinión Pública es incompleto, inadecuado e impreciso por lo que requiere una reestructuración y actualización en sus contenidos y en la bibliografía.

AREA TECNICA

Proporciona al alumno los conocimientos y aptitudes para la producción y transmisión de los mensajes en los medios impresos y electrónicos, así como los elementos necesarios para desarrollar el estilo periodístico en beneficio del desempeño profesional.

ASIGNATURAS	SEMESTRE
- Redacción	Primero
- Nota Informativa y Crónica Noticiosa	Segundo
- Entrevista	Tercero
- Reportaje	Cuarto
- Géneros de Opinión	Quinto
- Trabajo Editorial, de Imprenta y Corrección de Estilo	Sexto
- Estilos Periodísticos y Literarios	Séptimo
- Introducción a la Computación	Segundo
- Computación Aplicada a la Comunicación	Tercero
- Comunicación Gráfica y Audiovisual	Cuarto
- Guionismo en Radio y Televisión	Quinto
- Laboratorio de Docencia (optativa)	Sexto u Octavo
- Laboratorio de Fotografía (optativa)	Sexto u Octavo

En este tema, la creación, modificación y eliminación de algunas asignaturas de la carrera de Periodismo y Comunicación Colectiva del área se sustenta en fomentar y mantener el criterio de responsabilidad social, por un lado, y por otro trazar las acciones, experiencias y contenidos significativos que conduzcan al alumno hacia las actividades que le permitan entender la información recibida y despliegue su capacidad profesional para que responda a los requerimientos que la realidad exige. Así se tiene que :

- Redacción

La asignatura Redacción y Técnicas de Investigación Documental que pertenece al área Propedéutica del plan de Periodismo y Comunicación Colectiva, no presenta objetivos ni generales ni específicos, no hay coherencia en el orden de los temas; el temario sólo contempla tres temas que hacen referencia a la redacción y no son los necesarios; en cuanto a los temas relativos a las técnicas de investigación documental, únicamente aparecen dos y mal estructurados; es por ello que la asignatura se divide en: Redacción; del área Técnica y Técnicas de Estudio e Investigación Documental, del área Teórico- Metodológica, además de reestructurar sus temas y cambiar su nombre.

- Nota Informativa y Crónica Noticiosa

La asignatura Redacción Periodística I: Nota Informativa y Crónica Noticiosa, del programa de Periodismo y Comunicación Colectiva, presenta repetición de contenidos con otras asignaturas relativas a la redacción; es un programa demasiado extenso y se recomienda la reestructuración del programa. Elimina de su nombre el término: Redacción Periodística I.

Con carácter obligatorio:

- Estilos Periodísticos y Literarios
- Introducción a la Computación
- Computación Aplicada a la Comunicación

Con carácter opcional:

- Laboratorio de Docencia
- Laboratorio de Fotografía

AREA TEORICO - TECNICA

El alumno podrá vincular, de acuerdo a sus preferencias y necesidades, la teoría y la práctica en los diversos medios de comunicación, en los niveles del conocimiento y la producción.

ASIGNATURA	SEMESTRE
- Seminario-Taller Prensa I	Sexto
- Seminario-Taller Radio I	Sexto
- Seminario-Taller Televisión I	Sexto
- Seminario-Taller Prensa II	Séptimo
- Seminario-Taller Radio II	Séptimo
- Seminario-Taller Televisión II	Séptimo
- Seminario-Taller Prensa III	Octavo
- Seminario-Taller Radio III	Octavo
- Seminario-Taller Televisión III	Octavo
- Actualización Periodística (optativa)	Sexto u Octavo
- Seminario de Comunicación y Literatura Contemporánea	Octavo
- Publicidad y Propaganda	Séptimo

Uno de los resultados de las encuestas aplicadas a empleadores, institutos de educación superior, estudiantes, egresados y maestros (anexos 8.3, 8.4, 8.5, 8.6), fue la preocupación de muchos de ellos por la falta de vinculación entre teoría y práctica en la formación de los estudiantes de comunicación. Debido a lo anacrónico del plan de estudios de Periodismo y Comunicación Colectiva, en el caso de nuestra escuela, nos hemos encontrado con que los contenidos de las asignaturas están desactualizados, por tanto, estos mismos han provocado una separación entre la información académica y las exigencias de la profesión.

Existe en este plan un área que pretende encaminar al estudiante hacia una especialización en los medios: área de Opción Vocacional. Dos razones impiden que ésta atienda al problema de la relación entre la teoría y la práctica. En primer lugar se trata de un área que comprende sólo los cuatro medios tradicionales de comunicación masiva (cine, prensa, radio y televisión) que fue pensada en relación con la vocación del estudiante y en un aspecto particular de la carrera: el trabajo en los medios. En segundo lugar, por una indefinición de origen, los Seminarios de Opción Vocacional han devenido en talleres, lo cual ha anulado su posible carácter teórico y afirmado sólo su aspecto práctico.

Como se puede observar, se ha vuelto indispensable la existencia de un área donde se vincule, de manera programada, la teoría con la práctica. Para ello, el comité de revisión del plan de estudios reunió aquellas asignaturas que tendrían tal naturaleza, para fortalecer este carácter y conformar el área teórico-técnica en sustitución del área de opciones vocacionales y una parte del área teórica.

Es importante hacer notar que no es el caso de la desaparición ni de la invención de un área. Existen dos nuevas materias Seminario de Comunicación y Literatura Contemporánea y Actualización Periodística y las otras han sido reestructuradas. Se trata, por tanto, de un replanteamiento académico, de una nueva organización de acuerdo a las nuevas exigencias de la profesión.

ESCUELA NACIONAL DE ESTUDIOS PROFESIONALES ARAGON
LICENCIADO EN COMUNICACION Y PERIODISMO

MODIFICACIONES A LAS ASIGNATURAS DEL AREA: OPCION VOCACIONAL

ASIGNATURAS DE PERIODISMO Y COMUNICACION COLECTIVA	ASIGNATURAS DE COMUNICACION Y PERIODISMO	TIPO DE MODIFICACIONES
- Seminario de opción vocacional Prensa I (8)	- Seminario-taller Prensa I (8)	2,3,10, T.T.
- Seminario de opción vocacional Radio I (8)	- Seminario-taller Radio I (8)	2,3,10, T.T.
- Seminario de opción vocacional Televisión I (8)	- Seminario-taller Televisión I (8)	2,3,10, T.T.
-*Seminario de opción vocacional Cine I (8)		6,8,
- Seminario de opción vocacional Prensa II (8)	- Seminario-taller Prensa II (7)	2,3,4,10, T.T.
- Seminario de opción vocacional Radio II (8)	- Seminario-taller Radio II (7)	2,3,4,10, T.T.
- Seminario de opción vocacional Televisión II (8)	- Seminario-taller Televisión II (7)	2,3,4,10, T.T.
-*Seminario de opción vocacional Cine II (8)		6,8,
- Seminario de opción vocacional Prensa III (8)	- Seminario-taller Prensa III (6)	2,3,4,10 T.T.
- Seminario de opción vocacional Radio III (8)	- Seminario-taller Radio III (6)	2,3,4,10, T.T.
- Seminario de opción vocacional Televisión III (8)	- Seminario -taller Televisión III(6)	2,3,4,10, T.T.
-*Seminario de opción vocacional Cine III (8)		6,8
*Desaparecen los seminarios de cine y son sustituidos por una materia obligatoria del área teórico-metodológica: Apreciación cinematográfica.	- Apreciación cinematográfica (8)	5,10 T.M
	- Publicidad y Propaganda (8)	2,9,10, T.T.
	- Seminario de Comunicación y Literatura Contemporánea (8)	5, T.T.
	- Actualización Periodística (optativa) (4)	5, T.T.

*El número entre paréntesis corresponde a los créditos de la asignatura.

TIPOS DE MODIFICACIONES AL PLAN DE ESTUDIOS DE PERIODISMO Y COMUNICACION COLECTIVA.

1. Ajustes menores
2. Reestructuración del programa
3. Cambio de nombre
4. Ajuste al programa por cambio de créditos
5. Asignatura nueva
6. Desaparece asignatura
7. Incorporación de contenidos de dos asignaturas en una asignatura
8. Incorporación de contenidos a otra asignatura
9. Desincorporación del contenido de una asignatura para formar dos diferentes.
10. Cambio de área de conocimiento

NUEVAS AREAS DE CONOCIMIENTO

T.M.: Teórico metodológica

T.T: Teórico-técnica

Téc: Técnica

Teó: Teórica

A: Administrativa.

-Comunicación Organizacional y

-Relaciones Humanas para el Desarrollo Profesional.

Por lo anteriormente expuesto, el área Administrativa se reestructura y crea nuevas asignaturas logrando un mejor equilibrio de sus contenidos programáticos, dándoles una secuencia coherente, congruente y factible, en relación al plan de estudios integral y a los objetivos de la currícula en general.

ETAPAS DE ESTUDIO DE LA CARRERA DE LICENCIADO

EN COMUNICACION Y PERIODISMO

ANTERIORES	NUEVAS
PROPEDEUTICA	
FORMATIVA	FORMATIVA
OPCION VOCACIONAL	PREESPECIALIZACION

1.4.4 Prácticas escolares

El plan de Periodismo y Comunicación Colectiva no contempla como actividad formal llevar a cabo prácticas de campo, por lo que debido al eminente carácter teórico-práctico que tiene la licenciatura y considerando que la realización de Prácticas Escolares de Campo reafirman y complementan los conocimientos adquiridos por los estudiantes, coadyuvando a su desarrollo académico, es pertinente incluirlas en las actividades de evaluación y como métodos de enseñanza en las diversas asignaturas que forman el plan de estudios, pero sobre todo en aquéllas que integran las áreas técnica, teórico-técnica, teórico-metodológica y el seminario-taller.

Los criterios que normarán administrativa y académicamente dichas prácticas escolares están contenidas en el Reglamento Interno de Prácticas Escolares de la ENEP Aragón, siendo el Comité de Prácticas Escolares de Apoyo a la Formación Profesional el que determine su aprobación, las cuales de acuerdo con el Marco Constitucional de Docencia (Apartado III, punto 14) no tendrán valor alguno para los créditos de las respectivas asignaturas.

Las prácticas se efectuarán cuando el profesor estime que son necesarias para reafirmar los conocimientos impartidos y cuando los objetivos de la asignatura las justifiquen. Asimismo, quedará a criterio del docente las formas y métodos de evaluación de dichas actividades.

1.5 Argumentos socioeconómicos, técnicos y de avance de la disciplina del plan de estudios de Comunicación y Periodismo

"Dar al estudiante la formación ética y cultural, capacitarlo científica y técnicamente dentro del campo de estudios correspondiente, con el fin de que como técnico, profesional, profesor o investigador pueda prestar servicios útiles a la sociedad". (2). Es el vértice en el que se sustenta el quehacer universitario.

Sin embargo, la Universidad se enfrenta hoy al reto de adecuar de manera más coherente la formación profesional a la realidad nacional.

La expansión desmedida de la educación básica a partir de los años cincuenta rebasó toda expectativa de previsión de recursos humanos y provocó una abrumadora demanda por cursar estudios profesionales. En la década de los sesenta se inicia una serie de acciones encaminadas a racionalizar el campo educativo en función del campo laboral; esto significó generar trabajos que posibilitaron la transformación de las estructuras académicas (curriculares, pedagógicas e institucionales) congruentes con la razón de ser de la Universidad y las necesidades del contexto social.(3)

Lo anterior nos lleva a señalar el objetivo que persigue la Escuela Nacional de Estudios Profesionales Aragón al redefinir el plan de estudios de la licenciatura de Periodismo y Comunicación Colectiva.

Dada la amplia gama que requiere esta era de la información-comunicación, será necesario formar profesionistas especializados y con capacidad técnica, que les permita desempeñar actividades transformadoras cotidianas, permanentes y dinámicas.

1.6 Argumento institucional para el plan de estudios de Comunicación y Periodismo

Para la impartición de la carrera se poseen instalaciones y servicios que responden a las necesidades de la misma: una biblioteca que se encuentra en constante adquisición de los diversos materiales documentales, indispensables para ser consultados por los estudiantes de los diferentes semestres de la carrera; un Centro de Lenguas Extranjeras que proporciona a los alumnos conocimientos para el dominio o la comprensión de los idiomas requeridos en el plan de estudios de Comunicación y Periodismo; 32 aulas suficientes para la impartición de las materias, tanto en el turno matutino como vespertino; Talleres de Radio, Televisión, Redacción y Fotografía, equipados con los elementos mínimos necesarios; de esta manera, el aprendizaje de los alumnos se complementa con el aspecto técnico. Además de que existe un Centro de Cómputo con terminales disponibles para ser utilizadas por los estudiantes que se encuentren cursando las asignaturas de computación.

Asimismo, la jefatura de carrera pendiente del constante desarrollo académico de los estudiantes, periódicamente programa diferentes cursos intersemestrales, sobre los temas que exigen mayor demanda y preparación de los futuros comunicólogos. Uno de los eventos más importantes, sin lugar a dudas, lo constituye la Semana de la Comunicación, en donde se intenta que el estudiante conozca de cerca la problemática de esta disciplina a través de conferencias y mesas redondas donde participan destacadas personalidades de la comunicación y el periodismo.

Su estructura organizativa está compuesta por una jefatura de carrera, una jefatura de sección académica y una secretaría técnica; una planta de 17 profesores definitivos y 61 de asignatura, 3 profesores de carrera, 8 responsables de los talleres mencionados, así como prestadores de servicio social y ayudantes de profesor.

La estabilidad del personal académico es una de las prioridades a cumplir para lograr una plantilla docente calificada y apta en la impartición de las diferentes asignaturas de la carrera, de ahí la importancia de que la ENEP Aragón convoque periódicamente a los profesores que reúnan los requisitos necesarios a participar en los concursos de oposición y logren obtener su definitividad, de acuerdo con el Programa de Regularización y Estabilidad del personal Académico; sin embargo, debido al acelerado crecimiento que ha tenido la carrera en los últimos años, se hace necesario prever la ampliación de las instalaciones distintas al servicio de estudiantes y profesores e incrementar la planta docente para que no se demerite el nivel académico que la disciplina exige.

Por lo anteriormente expuesto, se considera que existe viabilidad para implantar un nuevo plan de estudios, al contar con los recursos materiales y humanos indispensables.

- Distribución del trabajo para la reformulación del plan de estudios.
- Recopilación de documentos que permitan el trabajo de revisión.
- Presentación del cuadro comparativo de planes y programas de estudio de la carrera de Periodismo y Comunicación Colectiva que imparten las Universidades del área metropolitana.

SEGUNDA ETAPA: OPERATIVA O PRACTICA

Objetivos específicos :

- Evaluar el plan de estudios.
- Investigar las necesidades de la población docente, estudiantil y laboral.
- Construir la estructura teórica del plan.

Actividades:

- Analizar y dictaminar congruencias e incongruencias del plan de estudios de Periodismo y Comunicación Colectiva, en cuanto a:

- Relación del título de la materia con los objetivos generales y particulares.
- Relación de los objetivos con los contenidos programáticos.
- Redundancia posible entre objetivos y contenido de materias de una misma área y con otras.
- Coherencia y continuidad de contenidos por programa

- Diseñar cuestionarios para diferentes instancias

- Alumnos
- Profesores
- Egresados
- Empleadores

- Distribución y aplicación de cuestionarios a partir de la selección de una muestra de cada instancia.

- Interpretación de resultados.

- Fundamentación teórica del plan de estudios:

- Organización del plan
- Reestructuración de áreas

3. PERFIL DEL EGRESADO DE LA CARRERA DE COMUNICACION Y PERIODISMO

La carrera de licenciado en Comunicación y Periodismo de la ENEP Aragón formará profesionales conscientes de su responsabilidad social frente a las diversas tareas que habrá de realizar, de acuerdo a sus habilidades y aptitudes, que a saber son: el analizar, comprender y manejar de manera crítica las principales teorías y corrientes ideológicas en comunicación, de igual modo, será capaz de aplicar sus conocimientos teórico-metodológicos para la investigación de los fenómenos de la comunicación y, sobre todo, proponer posibles soluciones.

El egresado estará capacitado para elaborar, producir y emitir mensajes a través de los distintos medios de comunicación masiva y contribuirá, con ello, a la oportuna y veraz información de la sociedad. Asimismo, podrá trabajar como docente e impartir, actualizar y transmitir a nuevas generaciones los cambios en los conocimientos de la disciplina, (ver inciso 3.3 Campo de trabajo).

El profesional en Comunicación y Periodismo estará preparado para enfrentar el reto de discernir la complejidad de acciones que entraña el quehacer económico, social y político de la realidad nacional, sin desvincular el ejercicio periodístico de la actividad integral de la comunicación.

3.1 Conocimientos y habilidades

Al finalizar la carrera de Comunicación y Periodismo, el egresado podrá:

- Conocer las principales teorías de la comunicación y el periodismo en general.
- Aplicar las metodologías de investigación científica para el análisis y evaluación de acontecimientos y fenómenos relacionados con la comunicación social, del pasado y del presente.
- Utilizar los métodos y las técnicas del ejercicio periodístico.
- Valorar la importancia de la lengua como instrumento fundamental del acto comunicativo y emplearla con precisión, al producir y emitir mensajes, atendiendo a las características de los diversos medios de comunicación que utilice.
- Manejar los principales equipos y aparatos indispensables para la producción y exposición de mensajes impresos y audiovisuales.
- Elaborar técnicas de comunicación que permitan mejorar y transformar los sistemas ya existentes para favorecer el desarrollo de la opinión pública.
- Conocer las estructuras administrativas y organizacionales de los medios de difusión y empresas relacionadas, así como las leyes y reglamentos que las rigen, con el fin de lograr su desenvolvimiento óptimo en los sectores públicos y privados de la comunicación.
- Comprender dos idiomas extranjeros, uno obligatorio (inglés) y otro optativo, que le permitan expresarse de manera básica.

propaganda, las cuales, de acuerdo con sus intereses, someten a los solicitantes a diversos exámenes (anexo 8.6).

La industria editorial también es área de trabajo del comunicólogo y del periodista, así como las agencias de información del sector público y descentralizado. Dado que en muchas instituciones privadas se elaboran publicaciones especializadas, se considera este campo de potencial desarrollo para el egresado de esta carrera. Puede, asimismo, realizar tareas de docencia e investigación científica o aplicada -dentro de los centros de información públicos y privados- como analista de contenido y diseñador de información.

FUNCIONES

El egresado de esta licenciatura debe reunir ciertas características (anexo 8.6) que le permitan realizar cabalmente las funciones de :

- Reportero en medios impresos y electrónicos
- Redactor en medios impresos y electrónicos
- Editorialista y articulista
- Corrector de estilo
- Editor
- Asesor
- Conductor de programas de radio y televisión
- Guionista
- Investigador
- Analista de textos en instituciones públicas y privadas
- Agregado de prensa
- Comentarista
- Corresponsal
- Publicista
- Agente de relaciones públicas
- Profesor
- Administrador de los medios de comunicación impresos y audiovisuales
- Fotógrafo
- Asistente en la producción de medios electrónicos
- Productor de programas audiovisuales

Teórica

En esta área se encuentran agrupadas las asignaturas donde el profesor proveyerá a los alumnos de los elementos para el análisis y crítica interdisciplinaria de los diversos ámbitos históricos, económicos, políticos y sociales del fenómeno de la comunicación.

Técnica

Al considerar la magnitud del desafío que representa el ejercicio docente de esta área, el profesor deberá hacer énfasis en el estudio y práctica de las estructuras fundamentales de los géneros periodísticos y literarios, así como en los elementos para la producción y transmisión de los mensajes audiovisuales.

Teórico-Técnica

Esta área por tener el carácter de preespecialización, requiere que el profesor conozca y coordine de acuerdo con los requerimientos teóricos y técnicos de cada medio de comunicación, la producción de materiales impresos y audiovisuales.

Administrativa

El profesor deberá poseer conocimientos de administración general que pueda aplicar a diferentes niveles jerárquicos y a los diversos ámbitos empresariales vinculados con la comunicación, así como actividades de liderazgo y habilidades de dirección.

- Métodos de Investigación en Comunicación I	8	Cuarto
- Métodos de Investigación en Comunicación II	8	Quinto
- Métodos de Investigación en Comunicación III	8	Sexto
- Seminario de Tesis I	8	Séptimo
- Seminario de Tesis II	8	Octavo

AREA TEORICA

- Sociedad y Política del Mexico Actual	8	Primero
- Teoría Económica	8	Primero
- Problemas Económicos Contemporáneos	8	Segundo
- Ciencia Política	8	Primero
- Sociología de la Comunicación	8	Segundo
- Desarrollo y Régimen Legal de los Medios de Comunicación en México I	8	Tercero
- Desarrollo y Régimen Legal de los Medios de Comunicación en México II	8	Cuarto
- Psicología de la Comunicación	8	Quinto
- Opinión Pública	8	Sexto
- Teoría y Medios de Comunicación I	8	Tercero
- Teoría y Medios de Comunicación II	8	Cuarto
- Teoría y Medios de Comunicación III	8	Quinto

AREA ADMINISTRATIVA

- Administración de Empresas de Medios de Comunicación	8	Sexto
- Organización de Agencias Informativas, Oficinas de Prensa y Relaciones Públicas	8	Séptimo
- Comunicación Organizacional (optativa)	4	Sexto u Octavo
- Relaciones Humanas para el Desarrollo Profesional (optativa)	4	Sexto u Octavo

5.3 Requisitos de Ingreso

Los requisitos de ingreso a la carrera no se modifican. El antecedente académico es el bachillerato.

5.4 Duración de la Carrera

El plan de estudios de la carrera de Comunicación y Periodismo mantendrá la misma duración de 8 semestres.

5.5 Total de créditos de la carrera

El plan de estudios tendrá 315 créditos en total.

5.6 Límite de tiempo para estar inscrito

El artículo 19 del Reglamento General de Inscripciones de la UNAM, estipula que el límite de tiempo para estar inscrito en el plan de estudios será de doce semestres.

Los alumnos que no terminen sus estudios en los plazos señalados serán reinscritos y sólo podrán acreditar las asignaturas faltantes por medio de exámenes extraordinarios.

5.7 Requisitos para la titulación

Tomando en consideración los artículos 21 y 22 del Reglamento de Estudios Técnicos y Profesionales de la UNAM, los requisitos para obtener el título de licenciado en Comunicación y Periodismo son:

a) Aprobar el total de créditos del plan de estudios de acuerdo con su estructura, requerimientos obligatorios y optativos.

b) Cumplir con el servicio social obligatorio.

c) Haber presentado el examen de comprensión de 2 idiomas extranjeros, uno obligatorio (inglés) y otro optativo.

d) Elaborar un trabajo escrito de investigación fundamentado teórica y metodológicamente, complementado, si es el caso, con material literario, auditivo, visual o ambos. (éstos últimos). Esta investigación deberá estar vinculada directamente en fondo y forma con la carrera.

e) Presentar una prueba oral sobre su trabajo de investigación.

Cualquier proposición no contemplada en estos incisos deberá ser turnada, mediante una justificación, al Consejo Técnico de esta escuela.

7. MECANISMOS PARA SU EVALUACION Y ACTUALIZACION

El Comité de Carrera, en colaboración con la Jefatura de Comunicación y Periodismo, realizará en forma permanente actividades de análisis e investigación para evaluar y actualizar el plan de estudios como sigue:

- Análisis de la vigencia de los objetivos con respecto a los avances de la disciplina y los cambios tecnológicos y sociales.
- Actualización de contenidos y bibliografía de las diferentes asignaturas.
- Análisis de la secuencia de interrelación de las asignaturas.
- Evaluación del perfil del egresado con base en su desempeño profesional.
- Investigación de la evaluación del mercado de trabajo y sus perspectivas.

De tal manera se utilizarán los siguientes mecanismos:

- a) Encuestas y entrevistas a egresados de Comunicación y Periodismo
- b) Encuestas a empresas en las que se desempeñen egresados de Comunicación y Periodismo
- c) Encuestas de opinión de los profesores y alumnos de la carrera
- d) Realización de conferencias y mesas redondas con destacados profesionales de la comunicación y el periodismo
- e) Análisis permanente de documentos relacionados con la situación actual y de avances tecnológicos del área, producto de congresos, ciclos de conferencias y encuentros organizados por las asociaciones de periodistas y comunicólogos
- f) Mantener comunicación con centros de investigación y desarrollo de tecnología
- g) Analizar planes y programas de estudio de otras escuelas y facultades donde se imparte la carrera de licenciado en Comunicación y Periodismo y carreras afines
- h) El Comité de Carrera de Comunicación y Periodismo deberá reunirse permanentemente, como mínimo dos veces por mes, para realizar su labor de análisis, evaluación y formulación de propuestas de actualización al plan de estudios de la licenciatura.

ANEXO 8.2 ANALISIS COMPARATIVO DEL TOTAL DE CREDITOS DE LAS CARRERAS QUE SE IMPARTEN EN LA ENEP-ARAGON CON RELACION AL RESTO DEL SISTEMA UNIVERSITARIO

CARRERA	CREDITOS									
	ENEP-ARAGON	ENEP-ACATLAN	FES-CUAUTLAN	FACULTAD DE ARQUITECTURA	FACULTAD DE CIENCIAS POLITICAS	FACULTAD DE FILOSOFIA Y LETRAS	FACULTAD DE INGENIERIA	FACULTAD DE ECONOMIA	FACULTAD DE DERECHO	S. U. A.
ARQUITECTO	425	388		360(Pl.76) 347(Pl.81)						
LIC. DISEÑO INDUSTRIAL	360			365						
LIC. PERIODISMO Y COMUNIC. COLECTIVA	310	346			322					322
LIC. RELACIONES INTERNACIONALES	310	340			322					322
LIC. SOCIOLOGIA	310	320			300					300
LIC. DERECHO	372	389						300	380	380
LIC. ECONOMIA	300	---						300		300
ING. CIVIL	382	394					403 *			
ING. COMPUTACION	418						418 *			
ING. MECANICO ELECTRICISTA										
ING. ELECT. MECANIC.	411-417		415-417				417 *			
AREAS	411-417		415-417				413 *			
ING. INDUSTRIAL	411-417		415-417				415 *			
ING. MECANICA	411-417		415-417							
LIC. PEDAGOGIA	224	316				200				302
LIC. PLANIFICACION P/ DES. AGROPEC.	422									

UNIVERSIDAD NACIONAL AUTONOMA DE MEXICO
ESCUELA NACIONAL DE ESTUDIOS PROFESIONALES ARAGON
PERIODISMO Y COMUNICACION COLECTIVA

ANEXO 8.3 TABULACION DE CUESTIONARIOS APLICADOS A ALUMNOS DE
PRIMER SEMESTRE

3) ¿Qué es el Periodismo?

	PORCENTAJE
A) Todo lo que se refiere a los medios masivos de comunicación	44.73%
B) Un proceso de alta complejidad que requiere de profesionales bien capacitados, cuyo servicio se encuentra abierto en diversos campos de la sociedad, además de los mass-media.	39.47%
C) No existe un previo análisis al respecto.	15.78%
TOTAL	99.98%

UNIVERSIDAD NACIONAL AUTÓNOMA DE MÉXICO
 ESCUELA NACIONAL DE ESTUDIOS PROFESIONALES ARAGÓN
 PERIODISMO Y COMUNICACIÓN COLECTIVA

ANEXO 8.3 EVALUACIÓN DE CUESTIONARIOS APLICADOS A ALUMNOS DE
TERCER SEMESTRE

3) ¿Por qué son indispensables las materias del Tronco Común para tu formación profesional?

	PORCENTAJE
A) Son las que proporcionan bases fundamentales para el desarrollo profesional del egresado de cualquier carrera.	35.59
B) Son las que se relacionan más directamente con la carrera de Periodismo y Comunicación Colectiva.	49.15
C) Todas las materias de Tronco Común son importantes en el desempeño práctico de los futuros periodistas.	15.25
TOTAL	99.99

4) ¿Qué materias del Tronco Común consideras innecesarias para tu formación profesional?

	PORCENTAJE *
Ciencia Política	28.81
Economía	27.11
Derecho Constitucional	27.11
Sociología	22.03
Lógica de la Investigación Científica	22.03
Matemáticas	20.33

*Los alumnos optaron por más de dos materias.
 Sólo se tabularon las de mayor frecuencia

UNIVERSIDAD NACIONAL AUTONOMA DE MEXICO
 ESCUELA NACIONAL DE ESTUDIOS PROFESIONALES ARAGON
 PERIODISMO Y COMUNICACION COLECTIVA

ANEXO 8.3 EVALUACION DE CUESTIONARIOS APLICADOS A ALUMNOS
DE TERCER SEMESTRE

7) ¿Por qué son innecesarias algunas materias del Tronco Común?

	PORCENTAJE
A) Falta actualización en sus programas de estudio	44.06%
B) Existen deficiencias académicas por parte de los profesores.	8.47%
C) No existe relación directa en la formación profesional	40.67%
D) No saben por qué	6.77%
TOTAL	99.97%

8) ¿Consideras que debe haber un cambio en Tronco Común?

	PORCENTAJE
A) SI	94.91%
B) NO	5.08%
TOTAL	99.99%

UNIVERSIDAD NACIONAL AUTONOMA DE MEXICO
 ESCUELA NACIONAL DE ESTUDIOS PROFESIONALES ARAGON
 PERIODISMO Y COMUNICACION COLECTIVA

ANEXO 8.3 EVALUACION DE CUESTIONARIOS APLICADOS A ALUMNOS DE
QUINTO SEMESTRE

1) ¿Qué asignaturas de las que has cursado consideras innecesarias para tu formación profesional?

	PORCENTAJE*
A) Estadística	13.43%
B) Materias de Tronco Común	38.80%

* Sólo se tabularon las respuestas de mayor frecuencia.

2) ¿Por qué son innecesarias para tu formación profesional las materias que mencionaste en el inciso anterior?

	*PORCENTAJE
A) Se requiere mayor práctica y no están acordes a los objetivos de la carrera	47.76%
B) Maestros carentes de vocación	14.92%
c) Materias repetitivas	16.41%

* Sólo se tabularon las respuestas de mayor frecuencia.

UNIVERSIDAD NACIONAL AUTONOMA DE MEXICO
 ESCUELA NACIONAL DE ESTUDIOS PROFESIONALES ARAGON
 PERIODISMO Y COMUNICACION COLECTIVA

ANEXO 8.3 EVALUACION DE CUESTIONARIOS APLICADOS A ALUMNOS DE
 QUINTO SEMESTRE

5) Además de las opciones de Radio, T.V., Prensa y Cine
 ¿Cuáles otras te gustaría cursar?

	PORCENTAJE *
A) Fotografía y/o Publicidad aplicada (mercadotecnia)	35.82%
B) Computación enfocada a la comunicación	19.40%

*Respuestas de mayor frecuencia

6) ¿Por qué te gustaría cursar las materias que citaste?

	PORCENTAJE *
A) Brindan mayor campo de acción	31.34%
B) Toda la innovación tecnológica es determinante para el desempeño profesional	41.79%

*Respuesta de mayor frecuencia

UNIVERSIDAD NACIONAL AUTONOMA DE MEXICO
 ESCUELA NACIONAL DE ESTUDIOS PROFESIONALES ARAGON
 PERIODISMO Y COMUNICACION COLECTIVA

ANEXO 8.3 EVALUACION DE CUESTIONARIOS APLICADOS ALUMNOS DE
 QUINTO SEMESTRE

9) ¿Conoces el Plan de Estudios de tu carrera?

		PORCENTAJE
A)	Sí	56.71%
B)	No	43.28%
TOTAL		99.99%

10) En caso afirmativo ¿qué opinas de él?

		PORCENTAJE
A)	Atrasado, no está acorde a las exigencias de trabajo	26.31%
B)	Se requiere actualización de planes de estudio	73.68%
TOTAL		99.99%

11) ¿Qué opinas de tu carrera?

		PORCENTAJE *
A)	Interesante	85.07%
B)	Es un servicio fundamental para la sociedad	10.44%

*Respuesta de mayor frecuencia (a veces combinadas)

UNIVERSIDAD NACIONAL AUTONOMA DE MEXICO
 ESCUELA NACIONAL DE ESTUDIOS PROFESIONALES ARAGON
 PERIODISMO Y COMUNICACION COLECTIVA

ANEXO 8.3 EVALUACION DE CUESTIONARIO APLICADO A ALUMNOS DE
 SEPTIMO SEMESTRE

3) ¿Por qué deberían ser reformadas o eliminadas las materias que señalaste en el punto anterior?

	PORCENTAJE
A) Porque sus temas son repetitivos y/o viables de incluirse en otras asignaturas	34.78%
B) Porque no tiene relación directa con el desarrollo profesional de la carrera	27.53%
C) Porque son obsoletas a causa de su contenido y/o una falta de actualización en sus planes y programas de estudio	37.68%
TOTAL	99.99%

4) ¿Qué conocimientos consideras que son necesarios para tu formación profesional y que no se encuentran en los planes de estudio actuales?

	PORCENTAJE *
A) Conocimientos de tipo teórico	17.39%
B) Conocimientos de tipo práctico	89.85%
C) Medios de Comunicación	20.25%
D) Computación	26.08%
E) Fotografía	13.04%
F) Conocimientos a nivel investigación	2.89%

* Los encuestados optaron por más de una respuesta

UNIVERSIDAD NACIONAL AUTONOMA DE MEXICO
 ESCUELA NACIONAL DE ESTUDIOS PROFESIONALES ARAGON
 PERIODISMO Y COMUNICACION COLECTIVA

ANEXO 8.3 EVALUACION DE CUESTIONARIOS APLICADOS A ALUMNOS DE
 SEPTIMO SEMESTRE

7) ¿Qué opinión tienes de tu carrera?

	PORCENTAJE
A) Que es esencial en el desarrollo de toda sociedad. Lo que hace falta, en la ENEP Aragón, es una actualización de los planes y programas de estudio que la hagan más acorde con los requerimientos sociales del momento.	46.37%
B) Es una carrera de especial importancia social, con grandes perspectivas de superación profesional, siempre y cuando se esté dispuesto a aprovecharla y a comprometerse con ella y su porvenir.	40.57%
C) Existe excepticismo por parte de los alumnos con respecto a este punto (hay decepción en relación a su carrera)	13.04%
TOTAL	99.99%

UNIVERSIDAD NACIONAL AUTONOMA DE MEXICO
 ESCUELA NACIONAL DE ESTUDIOS PROFESIONALES ARAGON
 PERIODISMO Y COMUNICACION COLECTIVA

ANEXO 8.4 TABULACION DE CUESTIONARIOS APLICADOS A
 EGRESADOS DE LA CARRERA

1) De acuerdo a tu experiencia como egresado, cita las deficiencias que tiene el Plan de Estudios de Periodismo y Comunicación Colectiva.

	PORCENTAJE *
A) Carencia de práctica	82.35%
B) El personal docente carece de experiencia en los medios, y por otra parte necesitan actualizarse y actuar con responsabilidad.	11.76%
C) Faltan talleres	11.76%

* En ocasiones los egresados emitieron más de una opinión.

2) Consideras que las materias impartidas en la carrera de Periodismo y Comunicación Colectiva, te han servido para tu desarrollo profesional?

	PORCENTAJE *
A) Sí	94.11%
B) No	5.88%
TOTAL	99.99%

UNIVERSIDAD NACIONAL AUTONOMA DE MEXICO
 ESCUELA NACIONAL DE ESTUDIOS PROFESIONALES ARAGON
 PERIODISMO Y COMUNICACION COLECTIVA

ANEXO 8.4 TABULACION DE CUESTIONARIOS APLICADOS A
 EGRESADOS DE LA CARRERA

5) Enumera las materias que en tu opinión son indispensables para la carrera de Periodismo y Comunicación Colectiva

	PORCENTAJE *
A) Redacción periodística	64.70%
B) Práctica de Talleres de Opción Vocacional	47.05%
C) Métodos de Investigación	23.52%
D) Técnicas de Información	23.52%
E) Prácticas de fotografía	17.64%

*Los encuestados mencionaron más de una materia

6) ¿Los principales obstáculos a que te has enfrentado en el mercado laboral son producto de una formación deficiente?

	PORCENTAJE
A) Sí	29.41%
B) No	70.58%
TOTAL	99.99%

UNIVERSIDAD NACIONAL AUTONOMA DE MEXICO
 ESCUELA NACIONAL DE ESTUDIOS PROFESIONALES ARAGON
 PERIODISMO Y COMUNICACION COLECTIVA

ANEXO 8.4 TABULACION DE CUESTIONARIOS APLICADOS A
 EGRESADOS DE LA CARRERA

9) ¿Cuál es tu opinión de las actividades extracurriculares organizadas por la escuela, tales como: prácticas de campo, películas, conferencias, etc?

	PORCENTAJE *
A) <u>Indispensables.</u> Ponen al estudiante en contacto con su realidad, acrecentan el currículum y relacionan al estudiante con los medios.	58.82%
B) <u>Insuficiente.</u> Algunas no se preparan adecuadamente	29.41%
C) <u>Inexistentes.</u> Durante su formación carecieron de ellas.	23.52%
D) <u>Ridículas.</u> Su organización es superficial y mal planeada	5.88%

* Los encuestados emitieron más de una opinión

10) ¿Cuál es tu opinión de la carrera de Periodismo y Comunicación Colectiva?

	PORCENTAJE *
A) Ofrece buenos resultados en el campo de la investigación, docencia y prensa	17.64%
B) Muy completa. Mezcla aspectos humanísticos, técnicos, críticos y creativos	23.52%
C) Interesante	17.64%
D) Versátil	29.41%
E) Saturada	5.88%
F) Difícil	11.76%
G) Brinda satisfacciones pero no da para comer	5.88%

* Los encuestados emitieron más de una opinión

UNIVERSIDAD NACIONAL AUTONOMA DE MEXICO
 ESCUELA NACIONAL DE ESTUDIOS PROFESIONALES ARAGON
 PERIODISMO Y COMUNICACION COLECTIVA

ANEXO 8.5 TABULACION DE LA ENCUESTA APLICADA A PROFESORES DE
 PERIODISMO Y COMUNICACION COLECTIVA

1) ¿Conoce el Plan de Estudios de la Carrera?

		PORCENTAJE
A) SI		94.73%
B) NO		5.26%
	TOTAL	99.99%

2) En caso afirmativo, ¿qué deficiencias le encuentra?

		PORCENTAJE
A) No hay equilibrio entre teoría y práctica		22.22%
B) No corresponde a la realidad actual		38.88%
C) Aglomeración de tópicos en diversas asignaturas (repetitivos)		16.66%
D) Ninguna/ sin respuesta		22.22%
	TOTAL	99.99%

UNIVERSIDAD NACIONAL AUTONOMA DE MEXICO
 ESCUELA NACIONAL DE ESTUDIOS PROFESIONALES ARAGON
 PERIODISMO Y COMUNICACION COLECTIVA

ANEXO 8.5 TABULACION DE LA ENCUESTA APLICADA A PROFESORES
 DE PERIODISMO Y COMUNICACION COLECTIVA

6) ¿Cuántas materias imparte o ha impartido en la carrera de Periodismo y Comunicación Colectiva en nuestra escuela?

	PROCENTAJE
A) Dos materias	21.05%
B) Tres materias	21.05%
C) Cuatro materias	15.78%
D) Cinco materias	5.26%
E) Seis materias	15.78%
F) Siete materias	10.52%
G) Ocho materias	5.26%
H) Nueve materias	5.99%
TOTAL	99.99%

7) ¿Cuál es su opinión sobre los contenidos del programa oficial de sus materias?

	PORCENTAJE*
A) No están actualizados	47.36%
B) Falta vinculación con la realidad	10.52%
C) Los contenidos son repetitivos	21.05%
D) Falta de prácticas	10.52%
E) No profundizan en la materia, son incompletos y/o desequilibrados	15.78%

*Algunas veces se mencionaron más de dos puntos.

UNIVERSIDAD NACIONAL AUTONOMA DE MEXICO
 ESCUELA NACIONAL DE ESTUDIOS PROFESIONALES ARAGON
 PERIODISMO Y COMUNICACION COLECTIVA

ANEXO 8.5 TABULACION DE LA ENCUESTA APLICADA A PROFESORES
 DE PERIODISMO Y COMUNICACION COLECTIVA

10) ¿Ha elaborado y aplicado su propio programa?

	PORCENTAJE
SI	84.21%
NO	15.78%
TOTAL	99.99%

11) En caso afirmativo ¿por qué modificó el programa?

	PORCENTAJE
A) Porque los programas oficiales están mal estructurados	6.25%
B) Porque hay puntos que resultan obsoletos	6.25%
C) Faltan prácticas y contenido	37.50%
D) Falta actualización	31.25%
E) El programa oficial es deficiente en su totalidad	12.50%
F) El docente puede organizar sus cursos según sus intereses y preocupaciones	6.25%
TOTAL	100%

UNIVERSIDAD NACIONAL AUTONOMA DE MEXICO
 ESCUELA NACIONAL DE ESTUDIOS PROFESIONALES ARAGON
 PERIODISMO Y COMUNICACION COLECTIVA

ANEXO 8.5 TABULACION DE LA ENCUESTA APLICADA A PROFESORES DE
 PERIODISMO Y COMUNICACION COLECTIVA

14) ¿Cuál es el mayor impedimento que encuentra para la óptima impartición de su(s) materia(s)?

	PORCENTAJE
A) Grupos muy numerosos	10.52%
B) Ninguno	5.26%
C) No hay suficiente material de apoyo (didáctico, equipos audiovisuales, etc.)	36.84%
D) Deficiencias en el programa de la carrera	15.78%
E) Apatía de los alumnos	15.78%
F) Problemas administrativos	5.26%
G) No contestó, Ninguno	10.52%
TOTAL	99.99%

15) En cuanto a la formación profesional de sus alumnos, ¿cuáles son las mayores deficiencias que observa en ellos?

	PORCENTAJE*
A) Bajo nivel académico y cultural	15.78%
B) Falta de motivación	5.26%
C) Problemas de redacción	36.84%
D) Faltas de ortografía	36.84%
E) Incapacidad de análisis y síntesis	5.26%
F) Inconstancia, apatía o irresponsabilidad en los estudios	31.57%
G) Manejo inadecuado del idioma	5.26%
H) Falta de bases metodológicas para investigar	10.52%
I) Falta de preparación de los profesores	5.26%
J) Incertidumbre de lo que se hará en el campo de trabajo	5.26%
K) No contestó	5.26%

*Los profesores optaron por más de una opción.

UNIVERSIDAD NACIONAL AUTONOMA DE MEXICO
 ESCUELA NACIONAL DE ESTUDIOS PROFESIONALES ARAGON.
 PERIODISMO Y COMUNICACION COLECTIVA

ANEXO 8.5 TABULACION DE LA ENCUESTA APLICADA A
 PROFESORES DE PERIODISMO Y COMUNICACION COLECTIVA

18) ¿Considera apropiado establecer la seriación de algunas materias?

	PORCENTAJE*
A) SI	52.63%
B) NO	47.36%
TOTAL	99.99%

19) ¿Cuales materias deberían seriasse?

	PORCENTAJE*
A) Seminario de Tesis o/y opciones vocacionales	10.52%
B) Redacción Periodística	10.52%
C) Las que tengan relación más estrecha	21.05%
D) No contestó	26.31%

* Se mencionaron más de dos opciones

20) ¿Por qué deberían seriasse algunas materias?

	PORCENTAJE
A) Porque algunas necesitan de bases o antecedentes para su mejor aprovechamiento	22.22%
B) Para enriquecer los conocimientos	22.22%
C) Sin respuesta	55.55%
TOTAL	99.99%

UNIVERSIDAD NACIONAL AUTONOMA DE MEXICO
 ESCUELA NACIONAL DE ESTUDIOS PROFESIONALES ARAGON
 PERIODISMO Y COMUNICACION COLECTIVA

ANEXO 8.5 TABULACION DE LA ENCUESTA APLICADA A PROFESORES
 DE PERIODISMO Y COMUNICACION COLECTIVA

24) ¿Considera necesario modificar el nombre de la carrera?

		PORCENTAJE*
A) SI		42.10%
B) NO		57.89%
TOTAL		99.99%

25) ¿Por qué es necesario modificar el nombre de la carrera?

		PORCENTAJE*
A) Se tienen que abarcar todos los aspectos de la comunicación		37.50%
B) Para que no exista confusión en las funciones del egresado		25.00%
C) No contestó		37.50%
TOTAL		100%

26) ¿Qué nombre sugiere?

		PORCENTAJE*
Lic. en Ciencias de la Comunicación		37.50%
Lic. en Ciencias de la Comunicación Social		12.50%
Lic. en Periodismo		12.50%
Lic. en Periodismo y Comunicación		12.50%
No contestó		25.00%
TOTAL		100%

ESCUELA NACIONAL DE ESTUDIOS PROFESIONALES ARAGON
 DIVISION DE ESTUDIOS PROFESIONALES

ANEXO 8.6 TABULACION DE CUESTIONARIOS APLICADOS A EMPLEADORES
 CARRERA DE PERIODISMO Y COMUNICACION COLECTIVA

3) Características que deben poseer los egresados de
 Periodismo y Comunicación Colectiva

	PORCENTAJE*
a) Cultura general	97.43%
b) Dominio de la redacción y la ortografía	61.53%
c) Conocimiento y manejo técnico de los medios de comunicación	48.71%
d) Conocimientos editoriales y de publicidad	46.71%
e) Seguridad	46.15%
f) Iniciativa	41.02%
g) Amplio conocimiento del acontecer nacional e internacional	28.20%
h) Responsabilidad	23.07%
i) Buen manejo del lenguaje	20.51%
j) Presentación	17.94%
k) Creatividad	12.82%
l) Dinamismo	12.82%
m) Experiencia	12.82%
n) Sociabilidad	12.82%
ñ) Capacidad	12.82%
o) Honestidad	5.12%
p) Dominio de uno o más idiomas extranjeros	5.12%
q) Conocimientos de mercadotecnia	5.12%

* Los empleadores mencionaron dos o más características deseables en los periodistas.

Estadística Aplicada a la Comunicación	4	0	8	Teórico- Metodológica
Teoría y Medios de Comunicación I	4	0	8	Teórica
Desarrollo y Régimen Legal de los Medios de Comunicación en México I	4	0	8	Teórica
OBLIGATORIAS				
CUARTO SEMESTRE				
Reportaje	4	0	8	Técnica
Comunicación Gráfica y Audiovisual	3	1	7	Técnica
Métodos de Investigación en Comunicación I	4	0	8	Teórico- Metodológica
Teoría y Medios de Comunicación II	4	0	8	Teórica
Desarrollo y Régimen Legal de los Medios de Comunicación en México II	4	0	8	Teórica
OBLIGATORIAS				
QUINTO SEMESTRE				
Géneros de Opinión	4	0	8	Técnica
Guionismo en Radio y Televisión	4	0	8	Técnica
Métodos de Investigación en Comunicación II	4	0	8	Teórico- Metodológica

Relaciones Humanas para el Desarrollo Profesional	2	0	4	Administrativa
---	---	---	---	----------------

OBLIGATORIAS

SEPTIMO SEMESTRE

Estilos Periodísticos y Literarios	4	0	8	Técnica
Seminario de Tesis I	4	0	8	Teórico- Metodológica
Organización de Agencias Informativas, Oficinas de Prensa y Relaciones Públicas	4	0	8	Administrativa
Publicidad y Propaganda	4	0	8	Teórico- Técnica

OPTATIVAS DE PREESPECIALIZACION
Seminario-Taller de:

Radio II	3	1	7	Teórico-Técnica
Prensa II	3	1	7	
Televisión II	3	1	7	

OBLIGATORIAS

OCTAVO SEMESTRE

Seminario de Comunicación y Literatura Contemporánea	4	0	8	Teórico- Técnica
Seminario de Tesis II	4	0	8	Teórico- Metodológica
Apreciación Cinematográfica	4	0	8	Teórico- Metodológica

OPTATIVAS DE PREESPECIALIZACION
Seminario-Taller de:

Radio III	2	2	6	Teórico-Técnica
Prensa III	2	2	6	
Televisión III	2	2	6	

LICENCIADO EN COMUNICACION Y PERIODISMO

ANEXO 8.8 LISTADO DE ASIGNATURAS ANTECEDENTES DE CARACTER INDICATIVO

ASIGNATURA	ASIGNATURAS ANTECEDENTES
Sociedad y Política del México Actual	
Técnicas de Estudio e Investigación Documental	
Teoría Económica	
Ciencia Política	
Redacción	
Nota Informativa y Crónica Noticiosa	Redacción
Introducción a la Computación	
Epistemología de las Ciencias Sociales y la Comunicación	Técnicas de Estudio e Investigación Documental
Problemas Económicos Contemporáneos	Ciencia Política Teoría Económica
Sociología de la Comunicación	Sociedad y Política del México Actual
Entrevista	Redacción Nota Informativa y Crónica Noticiosa
Computación Aplicada a la Comunicación	Introducción a la Computación Ciencia Política
Teoría y Medios de Comunicación I.....	Técnicas de Estudio e Investigación Documental Epistemología de las Ciencias Sociales y la Comunicación. Problemas Económicos

Géneros de Opinión	Computación. Redacción. Nota Informativa y Crónica Noticiosa. Entrevista. Reportaje.
Guionismo en Radio y Televisión	Comunicación Gráfica y Audiovisual
Métodos de Investigación en Comunicación II	Métodos de Investigación en Comunicación I. Epistemología de las Ciencias Sociales y la Comunicación. Teoría y Medios de Comunicación I y II. Técnicas de Estudio e Investigación Documental.
Teoría y Medios de Comunicación III.....	Ciencia Política Técnicas de Estudio e Investigación Documental. Epistemología de las Ciencias Sociales y la Comunicación. Sociedad y Política del México Actual. Sociología de la Comunicación. Teoría y Medios de Comunicación I y II.
Psicología de la Comunicación	Ciencia Política Sociología de la Comunicación. Teoría y Medios de Comunicación I y II.
Trabajo Editorial, de Imprenta y Corrección de Estilo	Redacción, Nota Informativa y Crónica Noticiosa. Entrevista. Reportaje. Géneros de Opinión.
Métodos de Investigación en Comunicación III.....	Ciencia Política. Sociedad y Política

Seminario-Taller de Televisión I	Desarrollo y Régimen Legal de los Medios de Comunicación en México II. Guionismo en Radio y Televisión. Comunicación Gráfica y Audiovisual.
Estilos Periodísticos y Literarios	Redacción. Nota Informativa y Crónica Noticiosa. Entrevista. Reportaje. Géneros de Opinión. Trabajo Editorial, de Imprenta y Corrección de Estilo. Teoría y Medios de Comunicación III.
Seminario de Tesis I	Técnicas de Estudio e Investigación Documental. Epistemología de las Ciencias Sociales y la Comunicación. Teoría y Medios de Comunicación I, II y III. Métodos de Investigación en Comunicación I, II y III. Estadística Aplicada a la Comunicación. Apreciación Cinematográfica. * Comunicación Educativa (optativa).
Organización de Agencias Informativas, Oficinas de Prensa y Relaciones Públicas	Administración de Empresas de Medios de Comunicación. Opinión Pública
Publicidad y Propaganda	Técnicas de Estudio e Investigación Documental. Sociología de la Comunicación. Comunicación Gráfica y Audiovisual.

Seminario de Tesis II	Técnicas de Estudio e Investigación Documental. Epistemología de las Ciencias Sociales y la Comunicación. Estadística Aplicada a la Comunicación. Teoría y Medios de Comunicación I,II y III. Métodos de Investigación en Comunicación I,II y III.
Apreciación Cinematográfica.....	Seminario de Tesis I. Desarrollo y Régimen Legal de los Medios de Comunicación en México I. Teoría y Medios de Comunicación I,II y III. Métodos de Investigación en Comunicación I,II y III. Seminario de Tesis I
Seminario-Taller de Radio III	Desarrollo y Régimen Legal de los Medios de Comunicación en México II. Guionismo en Radio y Televisión. Seminario-Taller de Radio I y II. Publicidad y Propaganda. Comunicación Gráfica y Audiovisual.
Seminario-Taller de Prensa III	Seminario-Taller de Prensa I y II. Redacción. Nota Informativa y Crónica Noticiosa. Entrevista. Reportaje. Géneros de Opinión. Desarrollo y Régimen Legal de los Medios de Comunicación en México I. * Actualización

Laboratorio de Docencia
Laboratorio de FotografíaComunicación Gráfica
y Audiovisual.

Relaciones Humanas para el
Desarrollo Profesional** Administración de
Empresas de Medios de
Comunicación.
** Organización de
Agencias Informativas
Oficinas de Prensa y
Relaciones Públicas.

** Comunicación
Organizacional.

* Siempre y cuando el alumno curse la asignatura optativa
en sexto semestre.
** Siempre y cuando el alumno curse la asignatura optativa
en octavo semestre.

ESCUELA NACIONAL DE ESTUDIOS PROFESIONALES ARAGON
 DIVISION DE ESTUDIOS PROFESIONALES

8.9 TABLA DE EQUIVALENCIAS
 CARRERA: COMUNICACION Y PERIODISMO

PLAN ANTERIOR CLAVE	PLAN ANTERIOR CREDITOS	ASIGNATURA	AREA DE CONOCIMIENTO	CLAVE	PLAN NUEVO CREDITOS	ASIGNATURA	AREA DE CONOCIMIENTO
1425	8	ECONOMIA Y MEDIOS DE COMUNICACION	TEORICA	1101	8	TEORIA ECONOMICA	TEORICA
1321	8	ESTADISTICA APLICADA A LA COMUNICACION	METODOLOGICA	1330	8	ESTADISTICA APLICADA A COMUNICACION	TEORICO- METODOLOGICA
0326	8	INTRODUCCION A LA SOCIOLOGIA	TEORICA	1202	8	SOCIOLOGIA DE LA COMUNICACION	TEORICA
0447	8	LOGICA DE LA INVESTIGA- CION CIENTIFICA	METODOLOGICA	1205	8	EPISTEMOLOGIA DE LAS CIENCIAS SOCIALES Y LA COMUNICACION	TEORICO- METODOLOGICA
0489	10	MATEMATICAS I	METODOLOGICA	1204	8	INTRODUCCION A LA COMPU- TACION	TECNICA
0490	10	MATEMATICAS II	METODOLOGICA	1329	7	COMPUTACION APLICADA A LA COMUNICACION	TECNICA

ESCUELA NACIONAL DE ESTUDIOS PROFESIONALES ARAGON
 DIVISION DE ESTUDIOS PROFESIONALES

8.9 TABLA DE EQUIVALENCIAS
 CARRERA: COMUNICACION Y PERIODISMO

PLAN ANTERIOR CLAVE	CREDITOS	ASIGNATURA	AREA DE CONOCIMIENTO	PLAN NUEVO CLAVE	CREDITOS	ASIGNATURA	AREA DE CONOCIMIENTO
1823	8	ORGANIZACION DE OFICINAS DE PRENSA Y RELACIONES PUBLICAS	ADMINISTRACION	1728	8	ORGANIZACION DE AGEN- CIAS INFORMATIVAS, OFI- CIMAS DE PRENSA Y RELA- CIONES PUBLICAS.	ADMINISTRA- TIVA
1422	8	PSICOLOGIA DE LA COMUNI- CACION COLECTIVA	TEORICA	1526	8	PSICOLOGIA DE LA COMUNI- CACION.	TEORICA
1423	8	REDACCION PERIODISTICA I	TECNICA	1203	8	NOTA INFORMATIVA Y CRONI- CA NOTICIOSA.	TECNICA
1423	8	REDACCION PERIODISTICA II	TECNICA	1328	8	ENTREVISTA.	TECNICA
1523	8	REDACCION PERIODISTICA III	TECNICA	1428	8	REPORTAJE.	TECNICA

ESCUELA NACIONAL DE ESTUDIOS PROFESIONALES ARAGON
 DIVISION DE ESTUDIOS PROFESIONALES

8.9 TABLA DE EQUIVALENCIAS
 CARRERA: COMUNICACION Y PERIODISMO

PLAN ANTERIOR CLAVE	CREDITOS	ASIGNATURA	AREA DE CONOCIMIENTO	CLAVE	PLAN NUEVO CREDITOS	ASIGNATURA	AREA DE CONOCIMIENTO
1622	8	SEMINARIO DE OPCION VOCACIONAL I PRENSA	OPCION VOCACIONAL	1635	8	SEMINARIO-TALLER PRENSA I	TEORICO- TECNICA
1622	8	SEMINARIO DE OPCION VOCACIONAL I RADIO	OPCION VOCACIONAL	1634	8	SEMINARIO-TALLER RADIO I	TEORICO- TECNICA
1622	8	SEMINARIO DE OPCION VOCACIONAL I T.V.	OPCION VOCACIONAL	1633	8	SEMINARIO-TALLER T.V. I	TEORICO- TECNICA
1622	8	SEMINARIO DE OPCION VOCACIONAL I CINE	OPCION VOCACIONAL	1826	8	APRECIACION CINEMATOGRA- FICA	TEORICO- METODOLOGICA

ESCUELA NACIONAL DE ESTUDIOS PROFESIONALES ARAGON
 DIVISION DE ESTUDIOS PROFESIONALES

8.9 TABLA DE EQUIVALENCIAS
 CARRERA: COMUNICACION Y PERIODISMO

PLAN ANTERIOR CLAVE	CREDITOS	ASIGNATURA	AREA DE CONOCIMIENTO	CLAVE	PLAN NUEVO CREDITOS	ASIGNATURA	AREA DE CONOCIMIENTO
1822	8	SEMINARIO DE OPCION VOCACIONAL III T.V.	OPCION VOCACIONAL	1831	6	SEMINARIO-TALLER DE T.V. III	TEORICO-TECNICA
1822	8	SEMINARIO DE OPCION VOCACIONAL III CINE	OPCION VOCACIONAL	1826	8	APRECIACION CINEMA- TOGRAFICA	TEORICO-METODO- LOGICO
0792	8	SOCIEDAD Y POLITICA DEL MEXICO ACTUAL	TEORICA	0792	8	SOCIEDAD Y POLITICA DEL MEXICO ACTUAL	TEORICA
1322	8	SOCIOLOGIA DE LA CO- MUNICACION COLECTIVA	TEORICA	1202	8	SOCIOLOGIA DE LA COMUNICACION	TEORICA
1621	8	TECNICAS DE INFORMA- CION I	TECNICA	1429	7	COMUNICACION GRAFICA. Y AUDIOVISUAL	TECNICA

ESCUELA NACIONAL DE ESTUDIOS PROFESIONALES ARAGON
 DIVISION DE ESTUDIOS PROFESIONALES

8.9 TABLA DE EQUIVALENCIAS
 CARRERA: COMUNICACION-Y PERIODISMO

PLAN ANTERIOR CLAVE	CREDITOS	ASIGNATURA	AREA DE CONOCIMIENTO	PLAN NUEVO CLAVE	CREDITOS	ASIGNATURA	AREA DE CONOCIMIENTO
1723	8	TRABAJO EDITORIAL Y DE IMPRESA	TECNICA	1627	8	TRABAJO EDITORIAL, DE IMPRESA Y CORRECCION DE ESTILO	TECNICA
				1001	4	LABORATORIO DE DOCENCIA (OP)	TECNICA
				1002	4	LABORATORIO DE FOTOGRAFIA (OP)	TECNICA
				1003	4	COMUNICACION EDUCATIVA (OP)	TEORICO-METODOLÓGICA
				1628	8	MÉTODOS DE INVESTIGACIÓN EN COMUNICACIÓN III LÓGICA	TEORICO-METODOLOGICA
				1827	8	SEMINARIO DE COMUNICACION Y LITERATURA CONTEMPORANEA	TEORICO-TECNICA
				1104	4	ACTUALIZACION PERIODISTICA (OP)	TEORICO-TECNICA

8.10 REFERENCIAS

(1)Esquema de Relación de Materias del Plan de Estudios Vigente, Escuela Nacional de Estudios Profesionales Aragón,p.35.

(2)UNAM.Reglamento general de estudios técnicos y profesionales de la Universidad Nacional Autónoma de México,México, Bodoni 1982, p. 105.

(3),(4),(5)*Diagnóstico de la Enseñanza de la Comunicación Social en México.* México,Comité de Asuntos Académicos CONEICC, 1981.

(6)"El Perfil Terminal del Estudiante Universitario". *Revista Mexicana de Ciencia Política.* UNAM, México, 1987.

Fernández Christlieb, Fátima (compiladora). *Antología sobre la perspectiva de la Comunicación Social.* México, UNAM, 1987.

Comunicación Social

(Compilación de conferencias)

UAM-Xochimilco,1988

Sánchez Ruiz, Enrique (compilador)

La Investigación de la Comunicación en México.

México, Ediciones de Comunicación, S.A. de C.V., 1988.

Fuentes Navarro, Raúl

La Investigación de Comunicación en México.

México, Ediciones de Comunicación, S.A. de C.V. 1988

"Cuanto cuesta estudiar en las escuelas públicas en México"

Revista del Consumidor, México, INCO, agosto de 1991.

Granados Roldán, Otto

"Futuro de la Comunicación Social"

Discurso pronunciado en la apertura de cursos de la

Universidad Anáhuac, México, agosto de 1991.

Revista Mexicana de la Comunicación, septiembre-octubre 1990.

**COMITE DE CARRERA DE PERIODISMO Y
COMUNICACION COLECTIVA DE LA ENEP ARAGON**

Presidente: LIC. LILIA TERESA SOTO MARTINEZ

Decano: LIC. MOISES CHAVEZ GUZMAN

Asesores Académicos: ING. JORGE F. PANIAGUA BALLINAS
LIC. GUILLERMINA SANCHEZ HINOJOSA
LIC. VIRGINIA DAVALOS OSORIO
LIC. LAURA ALICIA MARQUEZ ALGARA

Secretario de Actas: LIC. MA. CONCEPCION ESTRADA GARCIA

Alumnos: RAFAEL ORTIZ HERNANDEZ
RICARDO GARCIA SANTACRUZ
MA. CRISTINA CARRASCO LEDESMA
NORMA PAZ MENDOZA
RAUL REA JIMENEZ

AREAS DE CONOCIMIENTO:

Teórico-Metodológica: LIC. JORGE MARTINEZ FRAGA
LIC. EDITH ACOSTA REYES
LIC. SALVADOR MENDIOLA MEJIA
LIC. JOSE LUIS QUEZADA CATALAN
LIC. ALEJANDRO AGUILAR ZAFRA
LIC. DORA LUZ TREJO CERVANTES
LIC. MARIO MONROY SANTOS
LIC. ANTONIO CARRILLO AVELAR

Teórica: LIC. ISABEL LUIS JUAREZ
LIC. RENE RIVAS ONTIVEROS
LIC. EDITH ACOSTA REYES
LIC. SALVADOR MENDIOLA MEJIA
LIC. CRISTINA CAMACHO RAMOS
LIC. ANTONIO SUAREZ DIAZ
LIC. VIRGINIA DAVALOS OSORIO
LIC. FERNANDO MEJIA BARQUERA

**Este texto se terminó de imprimir
en noviembre de 1992.**

**Bajo el cuidado del Area de Publicaciones del
Departamento de Apoyos Educativos a cargo
de la Lic. Alicia Berthier Villaseñor.**

Esta impresión del Tomo I, consta de 200 ejemplares.

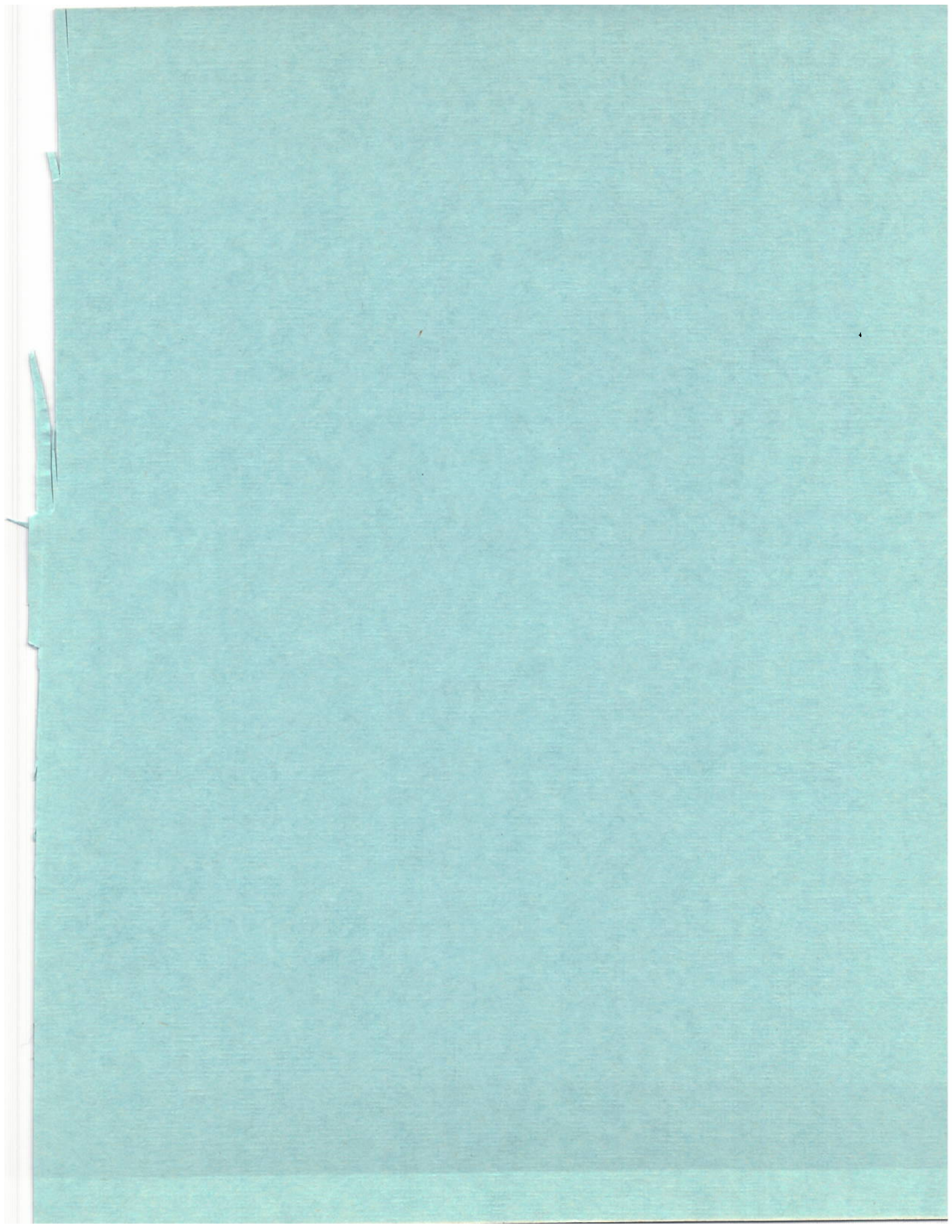



CCC
AI
0283

UNIVERSIDAD NACIONAL AUTONOMA DE MEXICO
ESCUELA NACIONAL DE ESTUDIOS PROFESIONALES ARAGON

Programas de Estudio
de la carrera de
**LICENCIADO EN
COMUNICACION Y
PERIODISMO
1993**

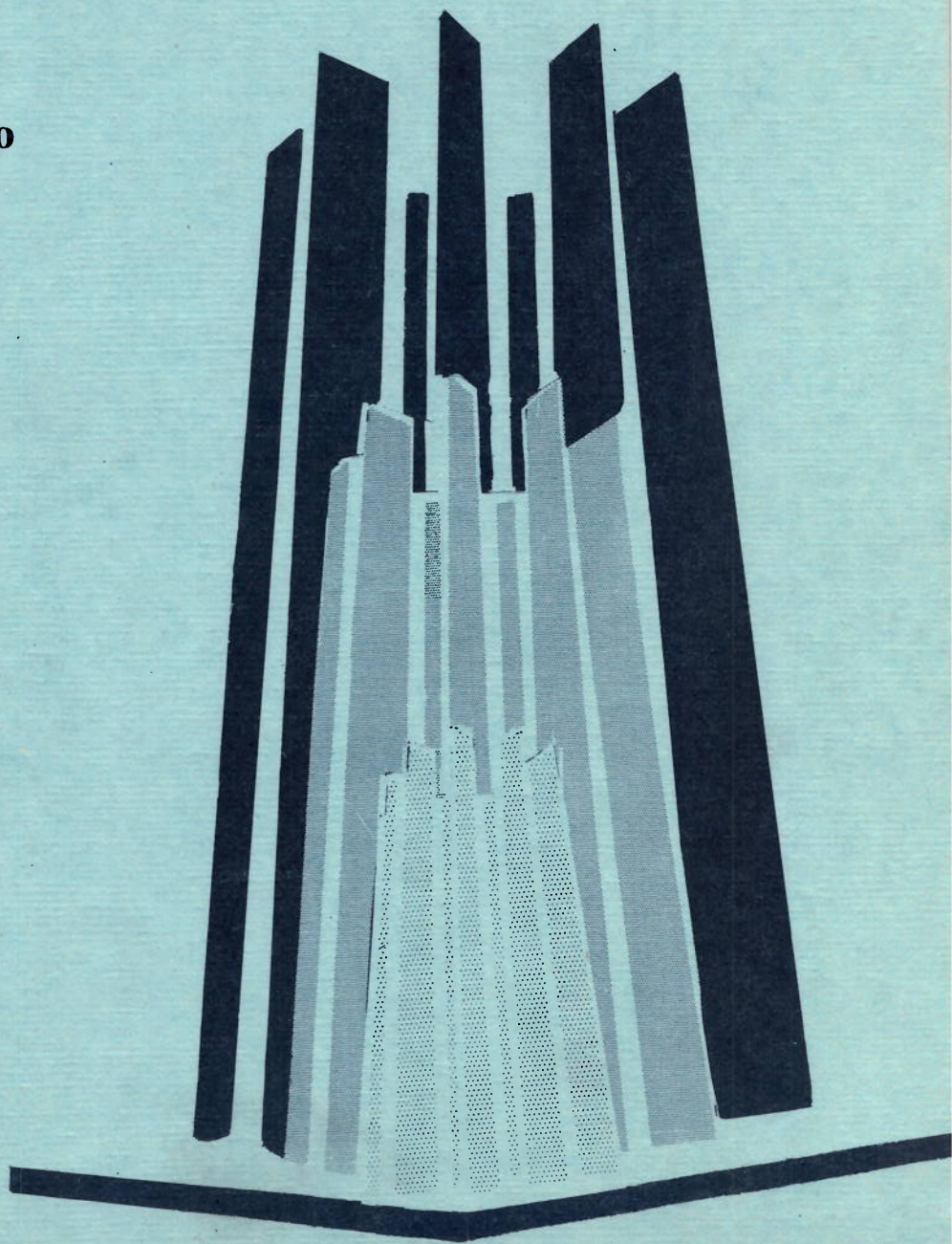

TOMO II

ESCUELA NACIONAL DE ESTUDIOS PROFESIONALES ARAGON
DIVISION DE ESTUDIOS PROFESIONALES

PROGRAMAS DE ESTUDIO PARA LA CARRERA DE
LICENCIADO EN COMUNICACION Y PERIODISMO

1 9 9 3

TOMO II

COMITE DE CARRERA

3

UNIVERSIDAD NACIONAL AUTONOMA DE MEXICO
ENEP-ARAGON
Programa de Asignatura

Area de conocimiento:
TEORICA

Carrera: LICENCIADO EN COMUNICACION Y PERIODISMO

DIVISION DE ESTUDIOS PROFESIONALES

Fecha de aprobación del: Consejo Técnico de la ENEP-Aragón.
Consejo Universitario.

Programa de la asignatura: <u>SOCIEDAD Y POLITICA DEL MEXICO ACTUAL</u>	
Clave: _____	Número de créditos: <u>8</u>
Duración del curso: semanas: <u>16</u>	Asignatura: <u>Obligatoria</u>
horas: <u>64</u>	Semestre: <u>Primero</u>
Horas a la semana: teoría: <u>4</u>	
práctica: <u>0</u>	

ANTECEDENTES:

CONSECUENTES:

Sociología de la Comunicación, Desarrollo y Régimen Legal de los Medios de Comunicación en México I y II, Teoría y Medios de Comunicación III, Opinión Pública, Métodos de Investigación en Comunicación III.

OBJETIVO GENERAL:

Analizar los elementos y procesos más relevantes de la formación social de México en el presente siglo

Interpretar desde el punto de vista científico a la sociedad mexicana en un período determinado

Interpretar las perspectivas de la sociedad en México.

OBJETIVOS PARTICULARES:

Analizar el proceso de destrucción del Estado Porfirista y la formación del Estado pos-revolucionario

Analizar la participación de los diferentes grupos sociales en el período de la reconstrucción económica

Analizar la construcción del Partido Nacional Revolucionario (PNR) en la conformación del nuevo estado

Analizar los factores internos y externos que coadyuvaron en el proceso de industrialización del país

Analizar los efectos socio-políticos de los diferentes modelos de acumulación en México durante 1941-1970

Asignatura : SOCIEDAD Y POLITICA DEL MEXICO ACTUAL

CONTENIDO DE LOS TEMAS :

	Horas
I. LA REVOLUCION MEXICANA Y SUS INTERPRETACIONES	16
1.1 La lucha armada: etapas y tendencias	
1.2 El movimiento campesino y la lucha por la tierra	
1.3 La revolución: esencia e interpretaciones.	
II. LA RECONSTRUCCION ECONOMICA	8
2.1 La renegociación de los términos de la dependencia	
2.2 La intervención del estado en la economía	
2.3 Los efectos de la crisis de 1992/.	
III. RECONSTRUCCION Y CONSOLIDACION DEL NUEVO ESTADO	10
3.1 La fracción dominante y la nueva legalidad	
3.2 Recomposición de grupos y la centralización del poder político	
3.3 Del maximato callista a la política de masas	
3.4 Cardenas y la consolidación del Estado Mexicano.	
IV. EL PROCESO ECONOMICO: AGRICULTURA E INDUSTRIA	8
4.1 Consolidación de los grupos empresariales	
4.2 El desarrollo estabilizador	
V. LA ESTABILIDAD POLITICA Y EL PARTIDO UNICO	8
5.1 El papel y la consolidación del partido del Estado.	
5.2 Presidencialismo y fortalecimiento del sistema político mexicano.	
VI. CRECIMIENTO DE LOS SECTORES MEDIOS Y MOVIMIENTOS SOCIALES	2
6.1 Crecimiento, descenso y desafín de las capas medias.	
6.2 La insurgencia sindical de 1958-59	
6.3 El movimiento estudiantil de 1968 y el autoritarismo oficial.	
VII. LA CRISIS ECONOMICA	4
7.1 La caracterización de la crisis	
7.2 La deuda externa como límite a la autonomía del estado.	

Asignatura: SOCIEDAD Y POLITICA DEL MEXICO ACTUAL

TECNICAS DE ENSEÑANZA :

Exposición oral	(X)
Exposición audiovisual	(X)
Ejercicios dentro de clase	()
Ejercicios fuera del aula	()
Seminarios	()
Lecturas obligatorias	(X)
Trabajos de investigación	(X)
Prácticas de taller o laboratorio	()
Prácticas de campo	()
Otros	

ELEMENTOS DE EVALUACION :

Exámenes parciales	(X)
Exámenes finales	(X)
Trabajos y tareas fuera del aula	(X)
Participación en clase	(X)
Asistencia a prácticas	()

BIBLIOGRAFIA :

Texto:

Temas de la materia para los que se recomienda :

AYALA, JOSE Y BLANCO
 "El nuevo Estado en la expansión de las ma-
 nufacturas en México 1877-1930" en
Desarrollo y crisis de la economía mexicana
 (selección de Rolando Cordera)
 México, Trimestre Económico No. 39
 1985 pp. 11-44

II

BARTRA, ARMANDO
Los herederos de Zapata
 México, Era, 1987,

IX

CAMACHO, MANUEL
 "Los nudos del sistema político mexicano" en
La crisis en el sistema político mexicano
 (1928-1977) El Colegio de México, México,
 El colegio de México, 1977, 220 pp.

VIII

CORDERA, ROLANDO Y TELLO MACIAS, CARLOS
La disputa por la nación
 México, Siglo XXI, 1983, 140 pp.

VIII

Asignatura: SOCIEDAD Y POLITICA DEL MEXICO ACTUAL

BIBLIOGRAFIA :

Texto:	Temas de la materia para los que se recomienda :
<p>GONZALEZ CASANOVA, PABLO. "México ante la crisis mundial" en <u>México ante la crisis (Tomo I)</u> <u>México, Siglo XXI, 1989, pp. 13-28</u></p>	VII
<p>KNIGHT, ALAN "La revolución mexicana: ¿burguesa, nacionalista o simplemente una gran rebelión?" en <u>Cuadernos políticos NO. 48</u> <u>México, FC.P.S, Oct-Dic. 1986 pp. 5-32</u></p>	I
<p>LOPEZ CAMARA, FRANCISCO <u>El desafío de la clase media</u> <u>México. Joaquín Mortíz, 1973,</u> <u>80 pp.</u></p>	VI
<p>LOPEZ VILLAFANE, VICTOR <u>La formación del sistema político Mexicano</u> <u>México, siglo XXI, 1986</u></p>	III
<p>LAYO, AURORA Y POZAS HORCASITAS, RICARDO "La crisis política de 1958 (notas en torno a los mecanismos de control ejercidas por el estado mexicano sobre la clase obrera organizada," en <u>Revista Mexicana de Ciencias Políticas y Sociales No. 89.</u> <u>México, UNAM, 1977 pp. 77-118.</u></p>	VI
<p>RAMIREZ ZAIZ, JUAN MANUEL <u>El movimiento urbano popular en México</u> <u>México, Siglo XXI, 1986, 103 pp.</u></p>	IX
<p>REYNA, JOSE LUIS <u>El control político en México</u> <u>México, El Colegio de México</u></p>	VIII

Asignatura: SOCIEDAD Y POLITICA DEL MEXICO ACTUAL

BIBLIOGRAFIA :

Texto :

Temas de la materia para las que se recomienda :

ZERMEÑO, SERGIO
Movimientos sociales en México
México, UNAM, 1990

I, II, III, IV, V, VI, VII, VIII, IX

Programa de Asignatura

Carrera: LICENCIADO EN COMUNICACION Y PERIODISMO

Area de conocimiento:

TEORICA

DIVISION DE ESTUDIOS PROFESIONALES

Fecha de aprobación del: Consejo Técnico de la ENEP-Aragón.
Consejo Universitario.

Programa de la asignatura:	<u>TEORIA ECONOMICA</u>	
Clave:		Número de créditos: <u>8</u>
Duración del curso: semanas:	<u>16</u>	Asignatura: <u>Obligatoria</u>
horas:	<u>64</u>	Semestre: <u>Primero</u>
Horas a la semana: teoría:	<u>4</u>	
práctica:	<u>0</u>	

ANTECEDENTES:

CONSECUENTES:

Problemas Económicos Contemporáneos
Desarrollo y Régimen Legal de los Medios de Comunicación en México I y II

OBJETIVO GENERAL:

Comprender los elementos teórico-metodológicos e históricos de la economía como ciencia

Adquirir las nociones de economía necesarias para la comprensión de los fenómenos sociales

Establecer las relaciones existentes entre la ciencia económica y el estudio académico de la comunicación.

OBJETIVOS PARTICULARES:

Reconocer la importancia de la ciencia de la economía en las diversas sociedades

Explicar científicamente la relación entre economía y política

Explicar las diferencias y características económicas de las doctrinas principales

Asignatura : TEORIA ECONOMICA

CONTENIDO DE LOS TEMAS :

Horas

I.	INTRODUCCION GENERAL A LA CIENCIA ECONOMICA	12
	1.1 El concepto "economía"	
	1.2 El concepto "economía política"	
	1.3 La economía como ciencia	
	1.3.1 Situación de la economía en la sociedad contemporánea	
	1.3.2 Relaciones de la economía con otras ciencias	
II	LAS CORRIENTES ECONOMICAS	12
	2.1 Antecedentes	
	2.2 El mercantilismo	
	2.3 El liberalismo	
	2.4 Los clásicos	
	2.5 La crítica de la economía política	
	2.6 El keynesianismo	
	2.7 El neoliberalismo	
	2.8 Las teorías sobre el subdesarrollo	
	2.9 La situación de la economía contemporánea	
III	MICROECONOMIA	20
	3.1 Teoría de la oferta y la demanda	
	3.2 La demanda desde el punto de vista del vendedor	
	3.3 La oferta y los precios de mercado	
	3.4 Las formas de competencia y el precio del mercado	
	3.5 Equilibrio a corto y largo plazo de una industria o empresa.	
	3.6 La competencia no basada en los precios	
	3.7 Teoría general del equilibrio en caso de competencia perfecta	
	3.8 Salarios, interés, renta y ganancias	

Asignatura: TEORIA ECONOMICA**TECNICAS DE ENSEÑANZA :**

Exposición oral	(X)
Exposición audiovisual	()
Ejercicios dentro de clase	()
Ejercicios fuera del aula	(X)
Seminarios	(X)
Lecturas obligatorias	(X)
Trabajos de investigación	(X)
Prácticas de taller o laboratorio	()
Prácticas de campo	()
Otros	

ELEMENTOS DE EVALUACION :

Exámenes parciales	(X)
Exámenes finales	(X)
Trabajos y tareas fuera del aula	(X)
Participación en clase	(X)
Asistencia a prácticos	()

BIBLIOGRAFIA :

Texto:

Temas de la materia para los que se recomienda :

ARAGONES ANA MA., et. al
Antología de la historia económica general
 México, ENEP- Acatlán, UNAM, 1990

II

ARROW KENNETH Y. Y SCITOVSKY TIBOR
La economía del bienestar
 México, F.C.E.

III

DABB, MAURICIO
Estudios sobre el desarrollo del capitalismo
 México, Ed. Siglo XXI, 1989

II

DALLEMANGE, JEAN-LUC
La política económica burguesa
 México, Ed. Siglo XXI,

II, III

DILLAR, DUDDLEY
La teoría económica de J.M. Keynes
 Madrid, Ed. Aguilar, 1981

I, II

SUGERENCIAS PARA IMPARTIR LA ASIGNATURA :

Lectura de diarios.- Particularmente se recomienda el Financiero

Elaborar un glosario de términos económicos con el propósito de manejarlos en la vida cotidiana y poder interpretar el estado económico

Se proponen los seminarios para analizar y discutir los diversos temas al finalizar cada unidad

ANTECEDENTES:

CONSECUENTES:

OBJETIVO GENERAL:

Analizar la interpretación de la ciencia política a través de los principales pensadores políticos
Identificar los diferentes métodos de la ciencia política

OBJETIVOS PARTICULARES:

Conocer la perspectiva del pensamiento político desde Grecia hasta la Edad Media, relacionándola con las formas de organización política en dicho período
Ubicar históricamente la vinculación existente entre la aparición del Estado Moderno y el surgimiento de la ciencia política
Analizar las teorías fundamentales de la sociedad burguesa antes y después de las revoluciones
Analizar los efectos de la revolución industrial en el proceso de consolidación del Estado capitalista.

Asignatura : CIENCIA POLITICA

OBJETIVOS PARTICULARES :

Investigar la crítica socialista y anarquista del Estado.

Investigar el enfoque de la ciencia política a finales del siglo XX.

TEMAS :

- I CONCEPCION GENERAL DE LA CIENCIA POLITICA Y LA SOCIEDAD
- II GENESIS DEL PENSAMIENTO POLITICO PRECIENTIFICO
- III NACIMIENTO DEL ESTADO MODERNO Y LA CIENCIA POLITICA
- IV EL ESTADO CONTEMPORANEO Y LA JUSTIFICACION DE LA DEMOCRACIA
- V REVOLUCION Y CONTRAREVOLUCION EN EL ESTADO CAPITALISTA
- VI PANORAMA DE LA CIENCIA POLITICA EN LA PRIMERA MITAD DEL SIGLO XX
- VII LA ESCUELA DE FRANCFORT
- VIII LA CIENCIA POLITICA A FINAL DEL SIGLO XX

Asignatura : CIENCIA POLITICA

CONTENIDO DE LOS TEMAS :

Horas

VI	PANORAMA DE LA CIENCIA POLITICA EN LA PRIMERA MITAD DEL SIGLO XX	12
6.1	El pensamiento hasta la primera Guerra Mundial: liberalismo social, democracia y comunismo	
6.2	Max Weber: El estado nacional y los tipos de dominación	
6.3	El estado socialista y el problema de la revolución en la fase imperialista	
6.4	La crisis económica de 1929 y sus repercusiones	
6.5	El estado fascista. El nacionalismo	
VII	LA ESCUELA DE FRANCFORT	8
7.1	Adorno Theodor	
7.2	Horkheimer	
7.3	Marcuse	
7.4	Habermas	
VIII	LA CIENCIA POLITICA A FINES DEL SIGLO XX	8
8.1	La Perestroika y Glaznot	
8.2	U R S S	
8.3	La globalización política económica y la modernidad.	
8.4	El neonacionalismo	

Asignatura : CIENCIA POLITICA

BIBLIOGRAFIA :

Texto:

Temas de la materia para las que se recomienda :

DE LA CUEVA, MARIO
La idea del Estado
México, UNAM, 1980.

I, II, III, IV

ENGELS, FREDERICH
Introducción a la dialéctica de la naturaleza
Moscú, Ed. Progreso, Obras completas.

I

GUILLEN, ARTURO
Planificación central
México, UNAM, 1986

VII

HABERMAS, JURGEN
Conocimiento e interés
México, Ed. Taurus, 1989

LENIN, VLADIMIR
El estado y la revolución
Varias ediciones.

VI

LENIN, VLADIMIR
El imperialismo fase superior del capitalismo
Obras completas, varias ediciones

vi

LOCKE, J.
Ensayo sobre el gobierno civil
España, Ed. Aguilar, 1976

IV

MAQUIAVELO, N.
El príncipe
México, Ed. Porrúa, 1991

III

MARX, CARL
Crítica del programa de Gotha
Varias ediciones

V

Asignatura : CIENCIA POLITICA

SUGERENCIAS PARA IMPARTIR LA ASIGNATURA :

- 1) Se sugiere llevar como texto básico "Historia de las ideas políticas" de Jean Touchard.
- 2) Realizar plenarias con el objeto de remarcar las diferencias entre uno y otro tema.

REDACCION

Nombre de la redacción: _____

Clase: _____

Fecha de entrega: _____

Temas a tratar: _____

Objetivos: _____

Metodología: _____

Recursos: _____

ANTECEDENTES:

CONSEJOS: Trabajo Editorial, de imprenta y corrección de estilo. Notas informativas, artículos, entrevistas, reportajes, Gacetas de Opinión, Estilos periodísticos y otros. Seminario de comunicación y literatura contemporánea. Seminario Taller de la actualización periodística.

OBJETIVO GENERAL:

Analizar los elementos gramaticales, sintácticos, ortográficos y discursivos básicos de la redacción.

OBJETIVOS PARTICULARES:

Redactar de acuerdo con las funciones gramaticales.

Emplear adecuadamente los elementos ortográficos básicos.

Distinguir las distintas formas del discurso.

Redactar de acuerdo con las diferentes formas de discurso.

OBJETIVOS PARTICULARES:

1	1.1	1.1.1	1.1.2	1.2	1.3	1.3.1	1.3.2	1.3.3
		Funciones	Clases de sustantivos	Verbo	Adjetivo	Clases de adjetivo	Función	Conjugación

TEMAS :

I	LAS FUNCIONES GRAMATICALES	
II	LA PRECISION SINTACTICA	
III	FUNDAMENTOS ORTOGRAFICOS BASICOS	
IV	LAS FORMAS DEL DISCURSO	

Asignatura : REDACCION

CONTENIDO DE LOS TEMAS :**Horas****2.5 Vicios sintácticos**

- 2.5.1 El gerundio
- 2.5.2 El hipérbaton
- 2.5.3 La anfibología
- 2.5.4 El pleonasma
- 2.5.5 Uso incorrecto de las palabras, cosa, que, algo, esto, eso, hasta.

III FUNDAMENTOS ORTOGRAFICOS BASICOS**16****3.1 La sílaba,**

- 3.1.1 Diptongos
- 3.1.2 Triptongos

3.2 Acentuación

- 3.2.1 Acento ortográfico, acento prosódico
- 3.2.2 Acento diacrítico, acento enfático
- 3.2.3 Clasificación de las palabras según el acento
- 3.2.4 Reglas de acentuación

3.3 Mayúsculas y minúsculas**3.4 Puntuación**

- 3.4.1 El punto
- 3.4.2 La coma
- 3.4.3 El punto y coma
- 3.4.4 Los dos puntos
- 3.4.5 La raya
- 3.4.6 El guión
- 3.4.7 Los puntos suspensivos
- 3.4.8 El paréntesis
- 3.4.9 Los corchetes
- 3.4.10 Las comillas
- 3.4.11 Los signos de interrogación
- 3.4.12 Los signos de admiración
- 3.4.13 El apóstrofe

3.5 Usos y distinciones de las consonantes

- 3.5.1 B, V
- 3.5.2 C, S, Z
- 3.5.3 G, J
- 3.5.4 H
- 3.5.5 R, RR, Y, LL

Asignatura: REDACCION

TECNICAS DE ENSEÑANZA:

Exposición oral (X)
 Exposición audiovisual ()
 Ejercicios dentro de clase (X)
 Ejercicios fuera del aula ()
 Seminarios ()
 Lecturas obligatorias ()
 Trabajos de investigación ()
 Prácticas de taller o laboratorio ()
 Prácticas de campo ()
 Otros

ELEMENTOS DE EVALUACION:

Exámenes parciales (X)
 Exámenes finales (X)
 Trabajos y tareas fuera del aula (X)
 Participación en clase ()
 Asistencia a prácticas ()

BIBLIOGRAFIA:

Texto:	Temas de la materia para los que se recomienda:
BASULTO, HILDA Curso de redacción México, Trillas, 1984, 192 pp.	I, II, III
BASULTO, HILDA Ortografía actualizada México, Mc. Graw-Hill, 1983, 199 pp.	III
HUERTAS GARCIA, ALFREDO Ortografía metódica de la lengua española México, Porrúa, 1984, 358 pp.	III
LOPEZ RUIZ, MIGUEL. Elementos metodológicos y ortográficos básicos para el proceso de investigación México, UNAM, 1989, 162 pp.	III
NUTESA, Norma 6 México, Educación Santillana, 1983, 158 pp.	I, II, III

Asignatura : REDACCION

SUGERENCIAS PARA IMPARTIR LA ASIGNATURA :

Con el objeto de lograr un mejor aprovechamiento de la información, es indispensable la aplicación de dos o cuatro ejercicios mínimos por inciso.

Se recomienda, también, brevedad en el uso de definiciones teóricas.

Se podría evaluar por ejercicio y con exámenes (prácticas) al término de cada tema.

La exposición de las definiciones es recomendable que las dé el profesor.

Asignatura : TECNICAS DE ESTUDIO E INVESTIGACION DOCUMENTAL

OBJETIVOS PARTICULARES:

Estudiar los elementos que intervienen en la preparación y presentación de exámenes a fin de obtener mejores resultados

Diseñar un plan para organizar y evaluar el material relativo a la actividad de la investigación documental

Conocer las bibliotecas y centros de documentación como medios de enlace entre los autores, el saber acumulado y el investigado

Manejar adecuadamente la serie de locuciones latinas para dar crédito fiel a las fuentes consultadas

Orientar al alumno técnica y metodológicamente para que informe -con una redacción correcta- los resultados de estudio e investigación

Conocer las características de las diferentes modalidades que pueden adoptar los informes escritos de investigación

TEMAS :

- I. ¿QUE ES ESTUDIAR?
- II. LA CONCENTRACION Y LA MEMORIA
- III. LA LECTURA
- IV. LOS INFORMES ESCRITOS Y ORALES
- V. LA PREPARACION DE EXAMENES
- VI. LA INVESTIGACION DOCUMENTAL
- VII. EL USO DE LAS BIBLIOTECAS Y CENTROS DE DOCUMENTACION
- VIII. EL APARATO CRITICO O CREDITO A LAS FUENTES
- IX. REDACCION FINAL Y PREPARACION DEL INFORME
- X. MODALIDADES QUE ADOPTA EL INFORME ESCRITO DE INVESTIGACION

Asignatura: TECNICAS DE ESTUDIO E INVESTIGACION DOCUMENTAL

CONTENIDO DE LOS TEMAS :

Horas

VI. LA INVESTIGACION DOCUMENTAL 14

- 6.1 El tema y la recopilación de datos
 - 6.1.1 Elección del tema
 - 6.1.2 Delimitación del problema
- 6.2 El esquema preliminar
- 6.3 Organización del material
- 6.4 Técnicas de investigación documental
 - 6.4.1 Bibliografía
 - 6.4.2 Hemerografía
 - 6.4.3 Audiografía
 - 6.4.4 Videografía
 - 6.4.5 Iconografía

VII. EL USO DE LAS BIBLIOTECAS Y CENTROS DE DOCUMENTACION 8

- 7.1 Los catálogos públicos: autor, tema, títulos
- 7.2 La ficha de registro bibliográfica: sus datos
- 7.3 La hemeroteca y otros centros de documentación
- 7.4 Los sistemas computarizados en los centros de documentación; bancos de datos
- 7.5 La ficha de registro hemerográfica, sus datos
- 7.6 Las fichas de registro audiográficas y video-gráficas: sus datos
- 7.7 Las fichas de trabajo
 - 7.7.1 Ficha textual
 - 7.7.2 Ficha resumida
 - 7.7.3 Ficha de opinión o crítica

VIII. EL APARATO CRITICO O CREDITO A LAS FUENTES 4

- 8.1 Locuciones latinas y su uso
- 8.2 Citas bibliográficas y hemerográficas
- 8.3 Notas de contenido
- 8.4 Notas de referencia cruzada

IX. REDACCION FINAL Y PREPARACION DEL INFORME 6

X MODALIDADES QUE ADOPTA EL INFORME ESCRITO DE INVESTIGACION 6

Asignatura: TECNICAS DE ESTUDIO E INVESTIGACION DOCUMENTAL.

BIBLIOGRAFIA :

Texto:

Temas de la materia para los que se recomienda :

- | | |
|---|--------------------------|
| <p>DURRA, RAUL
 <u>Guía de procedimientos y recursos para técnicas de investigación</u>
 México, Ed. Trillas, 1977; 74 pp.</p> | <p>VI, VII</p> |
| <p>ESCAMILLA, GLORIA
 <u>Manual de metodología y técnicas bibliográficas</u>
 México, UNAM, 1973; 112 pp</p> | <p>VI, VII, VIII</p> |
| <p>GARZA MERCADO, A.
 <u>Manual de técnicas de investigación documental</u>
 México, El Colegio de México, 1971; 187 pp</p> | <p>VI, VII, VIII</p> |
| <p>GONZALEZ REYNA, SUSANA
 <u>Manual de redacción e investigación documental</u>
 México, Ed. Trillas, 1979; 175 pp</p> | <p>IX,</p> |
| <p>LADRON DE GUEVARA, MOISES
 <u>La lectura</u>
 México, Ediciones El Caballito, SEP, 1985; 158 pp.</p> | <p>III,</p> |
| <p>MADDOX, HARRY
 <u>¿Cómo estudiar?</u>
 Barcelona, Oikos-Tan , 1968; 243 pp</p> | <p>I, II, III, IV, V</p> |
| <p>MIRA Y LOPEZ, EMILIO
 <u>Cómo estudiar y cómo aprender</u>
 Buenos Aires Ed. Kapelusz, 1967; 109 pp</p> | <p>I, II, III</p> |
| <p>PARDINAS, FELIPE
 <u>Metodología y técnicas de investigación en ciencias sociales</u>
 México, Ed. Siglo XXI, 1970; 188 pp</p> | <p>VI, IX</p> |
| <p>STATON, THOMAS F.
 <u>Cómo estudiar</u>
 México, Ed. Trillas, 1970; 79 pp</p> | <p>I, II, III</p> |

Asignatura : TECNICAS DE ESTUDIO E INVESTIGACION DOCUMENTAL

SUGERENCIAS PARA IMPARTIR LA ASIGNATURA :

Enfocar el proceso de enseñanza-aprendizaje a problemas concretos (estudio de caso) y procurar, al final del curso, que el alumno entregue un informe de investigación sobre un problema específico

Es importante enfatizar que el uso racional y óptimo de la bibliografía corresponde a la experiencia académica del profesor, independientemente de los temas para los que se sugiere aquella. Asimismo, la asignación de las horas para la impartición de cada tema dependerá, en última instancia, de la dinámica en el proceso de enseñanza-aprendizaje para cada grupo.

Area de conocimiento:

Carrera: LICENCIADO EN COMUNICACION Y PERIODISMO

TEORICA

DIVISION DE ESTUDIOS PROFESIONALES

Fecha de aprobación del: Consejo Técnico de la ENEP-Aragón.
Consejo Universitario.

Programa de la asignatura:	<u>PROBLEMAS ECONOMICOS CONTEMPORANEOS</u>		
Clave:	_____	Número de créditos:	<u>8</u>
Duración del curso: semanas:	<u>16</u>	Asignatura:	<u>Obligatoria</u>
horas:	<u>64</u>	Semestre:	<u>Segundo</u>
Horas a la semana: teoría:	<u>4</u>		
práctica:	<u>0</u>		

ANTECEDENTES:
Ciencia Política, Teoría Económica.

CONSECUENTES:
Desarrollo y Régimen Legal de los Medios de Comunicación en México I, II
Teoría y Medios de Comunicación, I, II y III. Opinión Pública.

OBJETIVO GENERAL:

Investigar la economía internacional, analizando los cambios económicos internacionales y sus efectos económicos, sociales y políticos en países latinoamericanos particularmente en México.

Proporcionar elementos de análisis que permitan identificar la vinculación entre economía y comunicación

OBJETIVOS PARTICULARES:

Determinar el rol de la información de acuerdo a las condiciones económico-políticas de latinoamérica y Europa en México.

Analizar la situación del avance de la tecnología y su relación con la economía, particularmente en México

Explicar científicamente la evolución de los cambios económicos, políticos, sociales y culturales en los países subdesarrollados.

Asignatura: PROBLEMAS ECONOMICOS CONTEMPORANEOS

CONTENIDO DE LOS TEMAS :

Horas

- | | | |
|------|---|-----------|
| I. | ECONOMIA Y COMUNICACION | 8 |
| | 1.1 Economías capitalistas | |
| | 1.1.1 Características económicas, políticas, sociales y culturales | |
| | 1.2 Economías latinoamericanas | |
| | 1.2.1 Características económicas, políticas, sociales y culturales | |
| | 1.3 Comunicación y desarrollo | |
| | 1.4 Comunicación masiva y dependencia económica de los países latinoamericanos | |
| II. | INVESTIGACION CIENTIFICA Y TECNOLOGICA EN LA COMUNICACION | 8 |
| | 2.1 Relaciones tecnológico-industrial entre países capitalistas y países latinoamericanos | |
| | 2.2 Reflexiones sobre medios de comunicación y dependencia tecnológica | |
| | 2.3 Incorporación mecanicista de las modernas tecnologías en los países latinoamericanos | |
| III. | ESTADO , ECONOMIA Y SOCIEDAD | 10 |
| | 3.1 Estado neoliberal | |
| | 3.1.1 Consecuencias económico - sociales | |
| | 3.1.2 Consecuencias políticas | |
| | 3.1.3 Consecuencias culturales | |
| | 3.2 Sistema político y crisis de representatividad | |
| | 3.2.1 Clase gobernante | |
| | 3.2.2 Sectores privilegiados | |
| | 3.2.3 Sectores de oposición | |

Asignatura : PROBLEMAS ECONOMICOS CONTEMPORANEOS

CONTENIDO DE LOS TEMAS :

Horas

- 6.4 Apertura comercial de la economía
 - 6.4.1 Objetivo de la integración económica
 - 6.4.2 Importancia del ILC en la economía mexicana
- 6.5 Necesidades de financiamiento externo
 - 6.5.1 Deuda externa y su negociación internacional
 - 6.5.2 Reprivatización de la banca mexicana
 - 6.5.3 Inversión extranjera directa en el contexto internacional
- 6.6 Costo social del programa de ajuste económico
 - 6.6.1 Tensiones sociales
 - 6.6.2 Conflictos políticos
 - 6.6.3 Crisis de legitimidad del sistema político mexicano
- 6.7 El programa nacional de solidaridad
 - 6.7.1 Análisis de resultados

VII CICLOS ECONOMICOS

10

- 7.1 Etapas del ciclo
- 7.2 Crisis coyunturales
- 7.3 Crisis estructurales
- 7.4 Crisis generales del capitalismo
- 7.5 Causas económicas y políticas de la crisis
- 7.6 Efectos económicos, sociales y políticos de los ciclos económicos.

Asignatura: PROBLEMAS ECONOMICOS CONTEMPORANEOS

BIBLIOGRAFIA :

Texto:

Temas de la materia para los que se recomienda:

CAZAREZ ARRANGAIZ, PABLO Y CHARLES
 CREEL MERCEDES
La comunicación social en México, diagnóstico y propuesta
 México, UAM Xochimilco, Ed. Míneo, 1988

II y III

CUELLAR ROMERO, RICARDO
La crisis y la política del capital en México
 Instituto de Investigaciones Económicas
 México, UNAM, 1988

IV

ESTEVA, GUSTAVO
El Estado y la comunicación
 México, Ediciones Nueva Política, 1979

I

GETINO, OCTAVIO
Comunicación, cultura y desarrollo en América Latina
 Fern. Ed. Edimex, 1989

III

GONZALEZ CASANOVA, PABLO
 AGUILAR CAMIN, HECTOR
México ante la crisis
 México, Ed. Siglo XXI, 1991

I

SPANADOS CHAPA, MIGUEL ANGEL
Derecho a la información: crónica de un despropósito en comunicación y política
 México, Ed. Océano, 1986

II

GUTIERPEZ ESPINDOLA, JOSE LUIS
Política de comunicación del gobierno de Miguel de la Madrid
 México, UAM Xochimilco, Ed. Míneo, 1986

I y III

KALECKI, MICHAJ
Economía socialista y mixta
 México, F.C.E., 1978

V

Asignatura : PROBLEMAS ECONOMICOS CONTEMPORANEOS

SUGERENCIAS PARA IMPARTIR LA ASIGNATURA :

Los alumnos deberán realizar un ejercicio de análisis y seguimiento informativo de un problema económico nacional e internacional, para lo que es necesario consultar un medio de comunicación impreso (revistas y periódicos) durante un período de tiempo (15 días o un mes).

Realizar mesas de discusión de formas específicas con el propósito de analizar la problemática económica nacional e internacional en el salón de clase.

NOTA: Las propuestas sobre la distribución y sugerencias para impartir la asignatura son responsabilidad del profesor.

Asignatura : SOCIOLOGIA DE LA COMUNICACION.

OBJETIVOS PARTICULARES :

TEMAS :

- I LA CIENCIA Y LA SOCIOLOGIA
- II ALCANCES Y FINES DE LA COMUNICACION DE MASAS
- III LAS TEORIAS DE LA COMUNICACION DE MASAS
- IV INVESTIGACIONES SOBRE LAS FUNCIONES DE LA COMUNICACION DE MASAS.
- V ESTUDIOS SOBRE EFECTOS DE LA COMUNICACION DE MASAS
- VI ESTUDIOS SOBRE COMUNICACION DE MASAS EN EUROPA.
- VII LA COMUNICACION MASIVA COMO DISCURSO DEL PODER.

Asignatura: SOCIOLOGIA DE LA COMUNICACION

CONTENIDO DE LOS TEMAS :

Horas

- 5.2 Eficacia y poder de persuasión de los medios masivos de comunicación.
- 5.3 Consecuencias generales de los medios masivos en el auditorio.
- 5.4 Edgar Morin y El espíritu del tiempo II

VI ESTUDIOS SOBRE COMUNICACION DE MASAS EN EUROPA

8

- 6.1 Los países socialistas marxismo y administración
- 6.2 Polonia
- 6.3 Finlandia
- 6.4 Gran Bretaña
- 6.5 Alemania
- 6.6 Italia

VII LA COMUNICACION MASIVA COMO DISCURSO DE PODER

8

- 7.1 Política y sociología de la comunicación
- 7.2 La comunicación de masas en las campañas políticas: información, gratificación y persuasión
- 7.3 Las mass-media y las elecciones
- 7.4 Gobbels y sus principios propagandísticos
- 7.5 El secreto del éxito de Hitler
- 7.6 Las campañas electorales.
- 7.7 La televisión y las elecciones

Asignatura:

BIBLIOGRAFIA :

Texto:

Temas de la materia para los que se recomienda .

- | | |
|---|------------------------|
| Mc QUAIL, DENNIS
<u>Sociología de los medios masivos</u>
Buenos Aires, Ed. Paidós, 1985 | V, VII |
| MORAGAS SPA, MIGUEL DE LA
<u>Teorías de la comunicación</u>
Barcelona, GG Mass Media, 1985 | III |
| MORAGAS SPA, MIGUEL DE LA
<u>Sociología de la comunicación de masas</u>
Vols. I, II y III
Barcelona, GG Mass Media, 1985 | I, II, III, IV, V, VII |
| WRIGHT, CHARLES
<u>Comunicación de masas una perspectiva socio-
lógica</u>
Buenos Aires, Ed. Paidós, 1983 | VII |
| WEBER, MAX
<u>Ensayos sobre metodología sociológica</u> | I |
| TIMASHEFF, NICOLAI
<u>La teoría sociológica</u>
México, F.C.E. 1986 | I |

Programa de Asignatura

Área de conocimiento:

Carrera: LICENCIADO EN COMUNICACION Y PERIODISMOTECNICA

DIVISION DE ESTUDIOS PROFESIONALES

Fecha de aprobación del: Consejo Técnico de la ENEP-Aragón.
Consejo Universitario.Programa de la asignatura: NOTA INFORMATIVA Y CRONICA NOTICIOSAClave: _____ Número de créditos: 8Duración del curso: semanas: 16 Asignatura: Obligatoriahoras: 64 Semestre: SegundoHoras a la semana: teoría: 4práctica: 0**ANTECEDENTES:**Redacción**CONSECUENTES:**Entrevista. Reportaje. Géneros de Opinión. Trabajo Editorial, de Imprenta y Corrección de Estilo. Estilos Periodísticos y Literarios. Seminario-Taller de Prensa I, II y III. Actualización Periodística (optativa)**OBJETIVO GENERAL:**

Comprender el lenguaje periodístico

Conocer los elementos básicos de la nota informativa y la crónica noticiosa.

OBJETIVOS PARTICULARES:

Identificar las características de los hechos noticiosos

Distinguir la estructura de la nota informativa y la crónica noticiosa

Utilizar los elementos del lenguaje periodístico

Redactar notas informativas y crónicas noticiosas para medios impresos y electrónicos.

Asignatura : NOTA INFORMATIVA Y CRONICA NOTICIOSA

CONTENIDO DE LOS TEMAS :

	Horas
I. EL EJERCICIO PERIODISTICO	4
1.1 Semblanza histórica	
1.2 Etica periodística	
II. CARACTERISTICAS DEL HECHO NOTICIOSO	16
2.1 Actualidad	
2.2 Novedad	
2.3 Proximidad	
2.4 Trascendencia social	
2.5 Elementos que lo integran	
2.5.1 El hecho	
2.5.2 El sujeto	
2.5.3 El tiempo	
2.5.4 El lugar	
2.5.5 La finalidad	
2.5.6 La forma	
III. LA NOTA INFORMATIVA	16
3.1 Definición	
3.2 Características	
3.2.1 Cabeza o titular	
3.2.2 Sumario o cabeza secundaria	
3.2.3 Entrada	
3.2.3.1 Cómo redactarla	
3.2.3.2 Tipos de entrada	
3.2.4 Cuerpo	
3.2.4.1 Funciones	
3.2.4.2 Estructura	
3.2.5 Remate	
LA CRONICA NOTICIOSA	16
4.1 Definición	
4.2 Estilo y técnica	
4.3 Tipología	

Asignatura: NOTA INFORMATIVA Y CRONICA NOTICIOSA

TECNICAS DE ENSEÑANZA:

Exposición oral	(X)
Exposición audiovisual	()
Ejercicios dentro de clase	(X)
Ejercicios fuera del aula	(X)
Seminarios	()
Lecturas obligatorias	(X)
Trabajos de investigación	()
Prácticas de taller o laboratorio	()
Prácticas de campo	()
Otros	

ELEMENTOS DE EVALUACION:

Exámenes parciales	()
Exámenes finales	()
Trabajos y tareas fuera del aula	(X)
Participación en clase	(X)
Asistencia a prácticas	()

BIBLIOGRAFIA:

Texto:

Temas de la materia para los que se recomienda:

ALONSO, MARTIN
Ciencia del lenguaje y arte del estilo
Madrid, 1971; 1683 pp

I, II

BRAJNOVIC, LUKA
Deontología periodística
Pamplona, Universidad de Navarra,
1978, 358 pp

I

CHARNLEY, MITCHEL, V.
Periodismo informativo
Buenos Aires, Ed. Troquel, 1971

I, II, III, IV

DONIFAT, EMIL
Periodismo
México, Ed. UTHEA, 1959

I, II

FONTCUBERTA, M.
Estructura de la noticia periodística
Barcelona, Ed. A.T.E., 1980, 182 pp

III

Asignatura: NOTA INFORMATIVA Y CRONICA NOTICIOSA

BIBLIOGRAFIA :

Texto :

Temas de la materia para los que se recomienda :

WOOD WILLIAN, A.
Periodismo electrónico
México, Ed. Letras, 1969

V

UNIVERSIDAD NACIONAL AUTONOMA DE MEXICO
ENEP-ARAGON

69

Programa de Asignatura

Carrera: LICENCIADO EN COMUNICACION Y PERIODISMO

Area de conocimiento:
TECNICA

DIVISION DE ESTUDIOS PROFESIONALES

Fecha de aprobación del: Consejo Técnico de la UENEP-Aragón.
Consejo Universitario.

Programa de la asignatura: INTRODUCCION A LA COMPUTACION

Clave: _____

Número de créditos: 8

Duración del curso: semanas: 16

Asignatura: Obligatoria

horas: 64

Semestre: Segundo

Horas a la semana: teoría: 4

práctica: 0

ANTECEDENTES:

CONSECUENTES:

Computación Aplicada a la Comunicación.

OBJETIVO GENERAL:

Comprender el funcionamiento de la computadora, su importancia histórica y práctica para su persona y para la sociedad.

Analizar los fundamentos elementales de la programación que le permitan hacer de ella una herramienta eficaz en la solución de problemas relacionados con la Comunicación y el Periodismo.

OBJETIVOS PARTICULARES:

Exponer al estudiante, una perspectiva de la evolución histórica de la computación, así como sus principales características.

Conocer las principales partes y componentes de un computador así como su funcionamiento.

Conocer los principales lenguajes computacionales, sus características y los elementos básicos en la programación de sistemas.

Aprender la estructuración de un programa así como el manejo y programación del Lenguaje Pascal, para resolver problemas previamente planteados.

Conocer los principales paquetes o sistemas existentes y su uso específico en problemas relacionados con la carrera.

Asignatura: INTRODUCCION A LA COMPUTACION

CONTENIDO DE LOS TEMAS :		Horas
I.	ANTECEDENTES HISTORICOS DE LA COMPUTACION	8
	1.1 Las primeras computadoras, sus orígenes	
	1.2 Primera generación	
	1.3 Segunda generación	
	1.4 Tercera generación	
	1.5 Cuarta generación	
II	COMPONENTES, ESTRUCTURA Y FUNCIONAMIENTO DE UNA COMPUTADORA	14
	2.1 Componentes de una computadora	
	2.2 El Hardware	
	2.2.1 Caja negra, C.P.U. Unidad de control	
	2.2.2 Dispositivos de entrada-salida	
	2.2.3 Equipo periférico	
	2.2.4 Memoria	
	2.2.4.1 Memoria principal (RAM)	
	2.2.4.2 Memoria secundaria (ROM)	
	2.3 El Software	
	2.3.1 Sistema operativo	
	2.3.2 Sistema binario	
	2.3.3 Ensambladores	
	2.3.4 Proceso de comunicación	
III	LA PROGRAMACION DE SISTEMAS, LENGUAJES Y ELEMENTOS DE PROGRAMACION	14
	3.1 Lenguaje de máquina	
	3.2 Lenguaje de alto nivel	
	3.2.1 Historia de los lenguajes	
	3.2.2 Fortran	
	3.2.3 Cobol	
	3.2.4 Basic	
	3.2.5 Pascal	
	3.3 Elementos de programación	
	3.3.1 Algoritmos	
	3.3.2 Diagramas de flujo	
	3.3.3 Estructuras	
IV	LA PROGRAMACION ESTRUCTURADA: EL LENGUAJE PASCAL	16
	4.1 Estructura general de un programa	
	4.2 Generalidades del lenguaje	
	4.3 Vocabulario	
	4.4 Declaración de etiquetas	
	4.5 Constantes	

Asignatura: INTRODUCCION A LA COMPUTACION

TECNICAS DE ENSEÑANZA :

Exposición oral	(X)
Exposición audiovisual	()
Ejercicios dentro de clase	(X)
Ejercicios fuera del aula .	(X)
Seminarios	()
Lecturas obligatorias	()
Trabajos de investigación	()
Prácticas de taller o laboratorio	()
Prácticas de campo	()
Otros	

ELEMENTOS DE EVALUACION :

Exámenes parciales	(X)
Exámenes finales	(X)
Trabajos y tareas fuera del aula	(X)
Participación en clase	()
Asistencia a prácticas	()

BIBLIOGRAFIA :

Texto:

Temas de la materia para los que se recomienda :

CUADERNO DE PASCAL
Cuadernos del Programa Universitario de Cómputo,
Serie Textos, UNAM

IV

FARINA, MARIO
Diagramas de Flujo

III

INTRODUCCION A LA COMPUTACION
Cuadernos del Programa Universitario de Cómputo,
Serie Textos, UNAM

I y II

Introducción a la Computación. Programa
Universitario de Cómputo,
Ed. UNAM, Primera Edición 1981
México, Ciudad Universitaria
178 pp.

LEVAINE GUTIERREZ, GUILLERMO
Introducción a la Computación y a la
Programación Estructurada,
México, Ed. Mc Graw Hill, 1984, 284 pp.

II, III y IV

Programa Universitario de Cómputo
Ed. UNAM, Segunda Edición, junio 1984,
Ciudad Universitaria
México, 234 pp.

Asignatura: INTRODUCCION A LA COMPUTACION

SUGERENCIAS PARA IMPARTIR LA ASIGNATURA :

Los temas I, II y III, teóricos en su totalidad, podrían combinarse con exposiciones audiovisuales o visitas a los medios y empresas relacionadas con la comunicación, para ver la forma en la que se aplica la computación en dichas empresas.

Los temas IV y V pueden relacionarse con aplicación práctica de los conocimientos para resolver problemas o trabajos de las diversas materias de la carrera.

Asignatura : EPISTEMOLOGIA DE LAS CIENCIAS SOCIALES Y LA COMUNICACION

OBJETIVOS PARTICULARES :

Analizar las diferentes perspectivas en que se construye el objeto de estudio de las ciencias sociales y la comunicación, en cuanto a su posibilidad de científicidad.

Investigar a la ciencia de la comunicación condicionada dentro del proceso historicista de producción, circulación y consumo de objetos culturales.

Especificar, a partir de la determinación del objeto, las relaciones y procesos de los fenómenos sociales, en general y los comunicacionales, en particular, con el fin de evidenciar el carácter interdisciplinario de la ciencia de la comunicación.

TEMAS :

- I ALGUNOS ASPECTOS INTRODUCTORIOS SOBRE LA TEORIA DEL CONOCIMIENTO
- II CARACTERISTICAS Y PROBLEMAS GENERALES DE LA CIENCIA
- III EL PROBLEMA EPISTEMOLOGICO Y EL OBJETO DE ESTUDIO DE LAS CIENCIAS SOCIALES EN GENERAL, Y DE LA COMUNICACION, EN PARTICULAR
- IV HISTORICIDAD Y COMUNICACION
- V LA INVESTIGACION CIENTIFICA EN CIENCIAS SOCIALES Y LA ESPECIALIZACION EN COMUNICACION

Asignatura: EPISTEMOLOGIA DE LAS CIENCIAS SOCIALES Y LA COMUNICACION

TECNICAS DE ENSEÑANZA:

Exposición oral	(X)
Exposición audiovisual	()
Ejercicios dentro de clase	(X)
Ejercicios fuera del aula	(X)
Seminarios	(X)
Lecturas obligatorias	(X)
Trabajos de investigación	(X)
Prácticas de taller o laboratorio	()
Prácticas de campo	()
Otros	

ELEMENTOS DE EVALUACION:

Exámenes parciales	()
Exámenes finales	()
Trabajos y tareas fuera del aula	(X)
Participación en clase	(X)
Asistencia a prácticos	()

BIBLIOGRAFIA:

Texto:

Temas de la materia para las que se recomienda:

BALCARCEL, J. L, et. al. <u>La filosofía y las ciencias sociales</u> México, Ed. Grijalbo	I, III
BACHELARD, GASTON, <u>La formación del espíritu científico</u> Buenos Aires, Ed. Siglo XXI, 1972, 302 pp	I, II, V
BORDIEU, P.: CHAMBOREDON, J. Y PASSERON, J.C. <u>El oficio de sociólogo</u> México, Ed. Siglo XXI, 1987, 372 pp	I, III
BUNGE, MARIO <u>La ciencia, su método y su filosofía</u> Buenos Aires, Ed. Eudeba, 1973, 455 pp	II
BUNGE, MARIO, <u>La investigación científica,</u> Barcelona, Ed. Ariel, 1975,	II

Asignatura: EPISTEMOLOGIA DE LAS CIENCIAS SOCIALES Y LA COMUNICACION**BIBLIOGRAFIA :**

Texto:

Temas de la materia para los que se recomienda .

- KUHN, THOMAS
La estructura de las revoluciones científicas II, III, V
México, Ed. F.C.E. 1982
- LEFEBVRE, HENRI
Lógica informal, lógica dialéctica I, II, III, V
México, Ed. Siglo XXI, 1972; 346 pp
- PIAGET, JEAN , et. al.
Epistemología de las ciencias humanas II, III, V
Buenos Aires, Ed. Proteo
- POPPER, KARL, et. al.
La lógica de la investigación científica III, V
Madrid, Ed. Tecnos, 1967; 451 pp
- QUEZADA CATALAN, JOSE LUIS
Introducción a los problemas gnoseológicos y epistemológicos del conocimiento científico I, II, III
México, UNAM, ENEP-Aragón, 1987, 24 pp
- RIVADEO F., ANA MARIA (compiladora)
Introducción a la epistemología I, II, III, V
México, UNAM, ENEP- Acatlán, 1988; 333 pp
- RUSSEL, BERTRAND,
La perspectiva científica I, II
Barcelona, Ed. Ariel, 1971, 221 pp
- TORRONI, E., et. al
Comunicación de masas; perspectivas y métodos IV, V
Barcelona, Ed. G. Gilli, 1978, 155 pp
- WEBER, MAX
Sobre la teoría de las ciencias sociales III, V
México, Ed. Premiá, 1981, 114 pp.

ASIGNATURAS DEL TERCER SEMESTRE

DESARROLLO Y REGIMEN LEGAL DE LOS MEDIOS DE
COMUNICACION EN MEXICO I

TEORIA Y MEDIOS DE COMUNICACION I

ENTREVISTA

COMPUTACION APLICADA A LA COMUNICACION

ESTADISTICA APLICADA A LA COMUNICACION

Asignatura : DESARROLLO Y REGIMEN LEGAL DE LOS MEDIOS DE COMUNICACION EN MEXICO I

OBJETIVOS PARTICULARES :

TEMAS :

- I EL DERECHO CONSTITUCIONAL Y SU TRASCENDENCIA EN LA SOCIEDAD Y MEDIOS DE COMUNICACION
- II ORIGEN, DESARROLLO HISTORICO Y REGIMEN DE LA PRENSA EN MEXICO
- III LOS MEDIOS DE COMUNICACION EN EL PORFIRIATO
- IV EL AUGE DE LOS MEDIOS DE COMUNICACION EN EL MEXICO MODERNO

Asignatura : DESARROLLO Y REGIMEN LEGAL DE LOS MEDIOS DE COMUNICACION EN MEXICO I

CONTENIDO DE LOS TEMAS :

Horas

- 4.3 El cine sonoro
- 4.4 El periodo de Lázaro Cárdenas
 - 4.4.1 Creación de PIPSA
- 4.5 La prensa y el cine en el periodo presidencial de Manuel Avila Camacho y Miguel Alemán Valdés
 - 4.5.1 El desarrollo estabilizador
 - 4.5.2 Ley de la Industria Cinematográfica
- 4.6 Los periodos presidenciales de Adolfo Ruiz Cortines y Adolfo López Mateos
 - 4.6.1 La decadencia del cine mexicano
 - 4.6.2 Legislación sobre Derechos de Autor en prensa y cine
- 4.7 El papel de la prensa antes, durante y después del movimiento de 1968
 - 4.7.1 Las revistas de contenido político
- 4.8 Los periodos presidenciales de Luis Echeverría Alvarez y José López Portillo
 - 4.8.1 El problema de la estatificación del cine
 - 4.8.2 El caso, Excélsior
 - 4.8.3 La creación de RTC
 - 4.8.4 El Derecho a la Información
 - 4.8.5 Persecución y asesinato de periodistas
- 4.9 El periodo presidencial de Miguel de la Madrid Hurtado
 - 4.9.1 Creación del IMCINE y del CONACINE
 - 4.9.1 El control estatal sobre la prensa
- 4.10 El periodo presidencial de Carlos Salinas de Gortari
 - 4.10.1 Creación de la Comisión Nacional de Derechos Humanos
 - 4.10.1.1 Agravios a periodistas
 - 4.10.2 Otorgamiento de derechos a periodistas

Asignatura: DESARROLLO Y REGIMEN LEGAL DE LOS MEDIOS DE COMUNICACION EN MEXICO I

BIBLIOGRAFIA :

Texto:	Temas de la materia para los que se recomienda :
BAQUEIRO LOPEZ, OSVALDO <u>La prensa y el Estado</u> México, Ed. Nuestra América, 1986	III IV
BORRAS, LEOPOLDO <u>Historia del periodismo mexicano</u> México, UNAM, 1983. 214 pp.	II III
CASTAÑO, LUIS <u>Régimen legal de la prensa en México,</u> México, Porrúa, 1960	II III IV
DAVALOS, F. Y VAZQUEZ, E. <u>Filmografía general del cine mexicano,</u> (1906-1931), UAP, 1985	III IV
DE LOS REYES, AURELIO <u>Los orígenes del cine en México,</u> México, Ed. UNAM., 1973	III IV
ESTEVA, GUSTAVO <u>El Estado y la Comunicación</u> México, Ed. Nueva Política, 1978	II III
FERNANDEZ, FATIMA <u>Los medios de difusión masiva en México</u> Ed. Juan Pablos, 1982	II III IV
GARCIA, GUSTAVO <u>Cine mudo</u> México, SEP, Colección Imágenes de México, 1982	III
GARCIA RIERA, EMILIO <u>El Cine Mexicano</u> México, Ed. Era, 1963	III IV
GARCIA RIERA, EMILIO <u>Historia Documental del Cine Mexicano</u> México, Ed. Era	III IV

Asignatura: DESARROLLO Y REGIMEN LEGAL DE LOS MEDIOS DE COMUNICACION EN MEXICO I

BIBLIOGRAFIA :

Texto:

Temas de la materia para los que se recomienda :

MEZA, GILBERTO
"El periodismo como historia"
México, La Jornada, 2 de Nov. 1986

II III IV

PINTO MAZAL, JORGE
Régimen Legal de los medios de comunicación colectiva en México,
México, FCP y S, UNAM, 1978

I II III IV

REYES, AURELIO DE LOS
Cine y Sociedad en México
México, UNAM, 1980

III IV

REYES DE LA MAZA, LUIS
El cine sonoro en México,
México, UNAM, 1978

III IV

REYNA, MARIA DEL CARMEN
Prensa Censurada,
México, SEP, 1976

II III IV

RUIZ CASTAÑEDA, MARIA DEL CARMEN
El periodismo político de la Reforma en la Ciudad de México 1854-1861
México, UNAM, Cuadernos de Sociología 1954

II

RUIZ CASTAÑEDA, MARIA DEL CARMEN Y OTROS
Historia del periodismo en México, 450 Años de Historia
México, ENEP-Acatlán, UNAM, 1979, 396 pp.

II III IV

SANCHEZ RUY, ALBERTO
"Cine Mexicano: Producción Social de una Estética"
Historia y Sociedad
No. 18, México, UAM, 1978

III IV

SECANELLA, PETRA MARIA
El periodismo político en México
México, Ed. Prisma, s/f

II III IV

TREJO DELARBRE, RAUL
"Diarios a granel: ¿Democracia de Papel?"
México, La Jornada, 8 de enero 1988

II III IV

Asignatura : DESARROLLO Y REGIMEN LEGAL DE LOS MEDIOS DE COMUNICACION EN MEXICO I

SUGERENCIAS PARA IMPARTIR LA ASIGNATURA :

El profesor deberá sugerir a sus alumnos, sobre todo para los temas del México moderno, investigar hemerográficamente los diferentes puntos considerados.

Dada la extensión del programa se recomienda realizar las actividades combinando la exposición del profesor con la investigación de los alumnos en equipos.

Asignatura : TEORIA Y MEDIOS DE COMUNICACION I

OBJETIVOS PARTICULARES:

TEMAS :

- I SIGNIFICADO DE COMUNICAR (SE)
- II EL PROBLEMA DE LA COMUNICACION:
SUS ELEMENTOS
- III LAS CORRIENTES: EXAMEN CRITICO
- IV PRINCIPALES ESCUELAS DE PENSAMIENTO
DE LA COMUNICACION Y SUS REPRESENTANTES
A TRAVES DE LA HISTORIA

Asignatura : TEORIA Y MEDIOS DE COMUNICACION I

CONTENIDO DE LOS TEMAS :

Horas

- 3.6 Corrientes sociológicas
- 3.7 Corrientes funcionalistas y estructuralistas
- 3.8 Corrientes psicológicas
- 3.9 La ingeniería de la comunicación y la ciber-
nética
- 3.10 Fisiología de la comunicación

IV LAS PRINCIPALES ESCUELAS DE PENSAMIENTO DE LA COMUNICA-
CION Y SUS REPRESENTANTES A TRAVES DE LA HISTORIA

16

Asignatura: TEORIA Y MEDIOS DE COMUNICACION I

BIBLIOGRAFIA :

Texto:

Temas de la materia para los que se recomienda :

DE MORAGAS SPA, MIQUEL
Semiótica y comunicación de masas IV
Barcelona, Ed. Península

EMERSON, RALP WALDO I
Ensayos
México, Ed. Porrúa

FAYE, JEAN-PIERRE II
Los lenguajes totalitarios
Madrid, Ed. Taurus

FERNANDEZ CH., FATIMA Y YEPES, MARGARITA V
Comunicación y teoría social
México, UNAM

GUBERN, ROMAN V
Comunicación y cultura de masas
Barcelona, Ediciones de bolsillo

HALL, EDWARD T II
La dimensión oculta
México, Ed. Siglo XXI

LORITE MENA, JOSE I
El animal paradójico
Madrid, Ed. Alianza

ORTIZ-OSÉS, ANDRES I
Mundo, hombre y lenguaje crítico
Salamanca, Ed. Sígueme

SIMON, JOSEF I
El problema del lenguaje en Hegel
Madrid, Ed. Taurus

UNIVERSIDAD NACIONAL AUTONOMA DE MEXICO
 ENEP-ARAGON
 Programa de Asignatura

Carrera: LICENCIADO EN COMUNICACION Y PERIODISMO

Area de conocimiento:
TECNICA

DIVISION DE ESTUDIOS PROFESIONALES

Fecha de aprobación del: Consejo Técnico de la ENEP-Aragón.
Consejo Universitario.

Programa de la asignatura: <u>ENTREVISTA</u>		Número de créditos: <u>8</u>
Clave: _____		Asignatura: <u>Obligatoria</u>
Duración del curso: semanas: <u>16</u>		Semestra: <u>Tercer</u>
horas: <u>64</u>		
Horas a la semana: teoría: <u>4</u>		
práctica: <u>0</u>		

ANTECEDENTES:

Redacción. Nota Informativa y Crónica Noticiosa

CONSECUENTES:

Reportaje. Géneros de opinión. Trabajo Editorial y de Imprenta y Corrección de Estilo.
Estilos Periodísticos y Literarios.

OBJETIVO GENERAL:

Conocer la estructura y la técnica de la entrevista

OBJETIVOS PARTICULARES:

- Identificar los elementos de la entrevista.
- Distinguir los distintos tipos de entrevista.
- Redactar entrevistas de acuerdo a los diferentes tipos.
- Reconocer las peculiaridades de la entrevista en los medios electrónicos

Asignatura : ENTREVISTA

CONTENIDO DE LOS TEMAS :		Horas
I	LA ENTREVISTA	6
1.1	Definición	
1.2	La entrevista como técnica para la investigación social	
1.3	La entrevista como técnica para la investigación periodística	
1.4	La entrevista como género periodístico	
1.5	La entrevista como arte	
II	FUNCIONES DE LA ENTREVISTA	6
2.1	Informar	
2.2	Orientar y enseñar	
III	TIPOLOGIA DE LA ENTREVISTA	10
3.1	La entrevista noticiosa	
3.2	Entrevista impresionista de opinión	
3.3	Entrevista expresionista, de semblanza o de personalidad	
3.4	La entrevista casual	
3.5	La entrevista telefónica	
3.6	La entrevista de grupo o encuesta	
3.7	La conferencia de prensa	
IV	ELEMENTOS DE LA ENTREVISTA	10
4.1	El ambiente	
4.2	El entrevistado	
4.2.1	Clases de entrevistados y clases de entrevistadores	
4.2.2	Actitudes	
4.3	El entrevistador	
4.3.1	Características	
4.3.2	Actitudes	
4.4	Diálogo	
4.4.1	Saber preguntar	
4.4.2	Saber escuchar	
4.5	El fotógrafo (características)	
V	METODOLOGIA DE LA ENTREVISTA	8
5.1	Preparación	
5.2	Concertación de la cita	
5.3	Información sobre la persona a entrevistar	
5.4	Preparación del cuestionario básico (diferentes tipos de preguntas)	
5.5	Inicio de la entrevista	
5.6	Cómo lograr una respuesta determinada	
5.7	Actividad del entrevistador en tanto habla el entrevistado	

Asignatura : ENTREVISTA

TECNICAS DE ENSEÑANZA :

Exposición oral	(X)
Exposición audiovisual	(X)
Ejercicios dentro de clase	(X)
Ejercicios fuera del aula .	(X)
Seminarios	(X)
Lecturas obligatorias	(X)
Trabajos de investigación	(X)
Prácticas de taller o laboratorio	()
Prácticas de campo	()
Otros	

ELEMENTOS DE EVALUACION :

Exámenes parciales	(X)
Exámenes finales	(X)
Trabajos y tareas fuera del aula	(X)
Participación en clase	(X)
Asistencia a prácticas	()

BIBLIOGRAFIA :

Texto :

BAND, FRASER
Introducción al periodismo
 México, Ed. Limusa, 1969; 419 pp.

BEINGHAM, W. Y MOORE, V.,
Cómo entrevistar.
 Madrid, Rialp, 1973, 345 pp.

BENJAMIN, ALFRED
Instructivo del entrevistador
 México, Ed. Diana, 1982, 207 pp.

FORTSON, JAMES
Cara a cara. I
 México, Posada, 1979, 537 pp.

HAHEMBERT, JONH,
El periodista profesional
 México, Ed. Letras, 1962, 1962, 510 pp.

Temas de la materia para las que se recomienda :

I al IX

I al IX

X

I al IV

Asignatura: ENTREVISTA

BIBLIOGRAFIA :

Texto:

Temas de la materia para los que se recomienda :

VIGIL VELAZQUEZ, MANUEL
El oficio del periodista-
Barcelona, Dopesa, 1972, 228 pp.

I, II, III

VIVALDI, MARTIN ALONSO
Géneros periodísticos
Madrid, Paraninfo, 1979, 394 pp.

I al VIII

ENEP-ARAGON

Programa de Asignatura

Carrera: LICENCIADO EN COMUNICACION Y PERIODISMOArea de conocimiento:
TECNICA

DIVISION DE ESTUDIOS PROFESIONALES

Fecha de aprobación del: Consejo Técnico de la ENEP-Aragón.
Consejo Universitario.Programa de la asignatura: COMPUTACION APLICADA A LA COMUNICACION

Clave: _____

Número de créditos: 7Duración del curso: semanas: 16Asignatura: Obligatoriahoras: 64Semestre: TerceroHoras a la semana: teoría: 3práctica: 1**ANTECEDENTES:**Introducción a la Computación**CONSECENTES:****OBJETIVO GENERAL:**

Conocer los principales paquetes computacionales relacionados con la carrera y la aplicación de por lo menos dos (WORD STAR y D'BASE) en la solución de problemas específicos del área

OBJETIVOS PARTICULARES:

Conocer los principales paquetes en computación y su importancia en el campo de la comunicación

Aplicar el paquete WORD STAR en el procesamiento de textos y en la elaboración de cartas y escritos

Aprender el uso y funcionamiento del paquete D'BASE, así como su aplicación práctica en problemas específicos de manejo de datos y archivo de informaciones.

CONTENIDO DE LOS TEMAS :

	Horas
TEORICA	PRACTICA
12	4

I INTRODUCCION AL USO DE PAQUETERIA

- 1.1 Los paquetes en computación
- 1.2 La utilidad de la paquetería en la comunicación
- 1.3 Los principales paquetes
 - 1.3.1 Harvard Graphics
 - 1.3.2 Chipwriter
 - 1.3.3 D'BASE
 - 1.3.4 SPSS
 - 1.3.5 Ventura
 - 1.3.6 Word PERFECT
 - 1.3.7 Word STAR

II WORD STAR: EL PROCESAMIENTO DE TEXTOS

18 6

- 2.1 Introducción al WORD STAR
 - 2.1.1 Instrucciones para la hoja de órdenes
 - 2.1.2 Comenzando: La carga del WORD STAR, el menú, las órdenes y las operaciones
- 2.2 Las funciones principales del WORD STAR
 - 2.2.1 Desplazamiento del cursor. Enrollamiento
 - 2.2.2 Márgenes. Reformas de párrafos y espaciados
 - 2.2.3 Guardar, imprimir. Ordenes de ficheros
 - 2.2.4 Tabulaciones, línea maestra, centrado y liberación de margen
 - 2.2.5 Inicialización y borrado de tabulaciones
 - 2.2.6 Supresión-Inserción
 - 2.2.6 Funciones especiales de impresión
- 2.3 Las órdenes en el WORD STAR
 - 2.3.1 Ordenes de desplazar y copiar bloques
 - 2.3.2 Ordenes de leer, escribir y suprimir bloques, inicializar marcas
 - 2.3.3 Ordenes con punto de altura, anchura y longitud de impresión
 - 2.3.4 Ordenes con punto de cabecera y pie
 - 2.3.5 Ordenes con punto de página y número de página
 - 2.3.6 Ordenes de encontrar y sustituir
 - 2.3.7 Ordenes diversas: Menús
- 2.4 El Mail Merg: las cartas
 - 2.4.1 Formación de cartas
 - 2.4.1.1 Con fichero de datos
 - 2.4.1.2 Con entrada por teclado
 - 2.4.2 Impresión especial de cartas

Asignatura:

TECNICAS DE ENSEÑANZA :

Exposición oral	(X)
Exposición audiovisual	()
Ejercicios dentro de clase	(X)
Ejercicios fuera del aula	()
Seminarios	()
Lecturas obligatorias	(X)
Trabajos de investigación	()
Prácticas de taller o laboratorio	(X)
Prácticas de campo	()
Otros	

ELEMENTOS DE EVALUACION :

Exámenes parciales	(X)
Exámenes finales	(X)
Trabajos y tareas fuera del aula	(X)
Participación en clase	()
Asistencia a prácticas	(X)

BIBLIOGRAFIA :

Texto:

Temas de la materia para los que se recomienda :

CURTIS, RICHARD
WORD STAR(Programa de computación)
 México, Ed. Mc Graw-Hill, 1985

II

ETFLIN, WALTER A.
Introducción al WORD STAR
 México, Ed. Mc Graw-Hill, 1984

II

TOWNSEND, CARL
Aplicación D'BASE II (D'BASE Programa de Computación)
 México, Ed. Mc Graw-Hill, 1985

III

UNIVERSIDAD NACIONAL AUTONOMA DE MEXICO
ENEP-ARAGON

115

Programa de Asignatura

Carrera: LICENCIADO EN COMUNICACION Y PERIODISMO

Area de conocimiento: TEORICO-METODOLOGICA

DIVISION DE ESTUDIOS PROFESIONALES

Fecha de aprobación del: Consejo Técnico de la ENEP-Aragón.
Consejo Universitario.

Programa de la asignatura:	<u>ESTADISTICA APLICADA A LA COMUNICACION</u>		
Clave:	_____	Número de créditos:	<u>8</u>
Duración del curso: semanas:	<u>16</u>	Asignatura:	<u>Obligatoria</u>
horas:	<u>64</u>	Semestre:	<u>Tercero</u>
Horas a la semana: teoría:	<u>4</u>		
práctica:	<u>0</u>		

ANTECEDENTES:

Introducción a la Computación

CONSECUENTES:

Seminario de Tesis I, II

OBJETIVO GENERAL:

Capacitar al alumno en el uso y aplicación de herramientas teórico-metodológicas de la estadística que le permitan resolver problemas concretos de comunicación.

OBJETIVOS PARTICULARES:

Diferenciar los alcances y límites de la estadística descriptiva e inferencial

Conocer los niveles de medición conceptualizados como nominales a partir de una caracterización preestablecida

Aplicar a casos concretos, las operaciones y medidas estadísticas de tendencia central y de dispersión

CONTENIDO DE LOS TEMAS :

Horas

I	EL PAPEL DE LA ESTADISTICA EN EL PROCESO DE LA INVESTIGACION SOCIAL	6
	1.1 Alcances y límites de la estadística	
	1.2 Estadística descriptiva y estadística inferencial	
	1.3 Fenómenos comunicacionales y su investigación estadística	
II	ESCALAS NOMINALES	9
	2.1 Tipos de variables	
	2.2. Proporciones	
	2.3 Porcentajes	
	2.4 Razones	
	2.5 Incrementos y variaciones porcentuales	
	2.6 Distribución porcentual de opiniones clasificadas por edad, sexo, nivel de ingresos, ocupación, escolaridad, etc.	
III	MEDIDAS DE TENDENCIA CENTRAL DE DISPERSION	10
	3.1 Distribución de frecuencias	
	3.2 Series de frecuencias	
	3.3 Series de clases y frecuencias	
	3.4 Media, mediana y moda	
	3.5 Desviación estándar	
IV	TECNICAS DE MUESTREO	9
	4.1 Proceso de muestreo	
	4.2 Descripción y tamaño de la muestra	
	4.3 Muestreo por estratos	
	4.4 Muestreo por conglomerados	
	4.5 Muestreo por áreas	
	4.6 Muestreo aleatorio	
	4.7 Error estándar	
V	PLANEACION DE ENCUESTAS APLICADAS A LA COMUNICACION	10
	5.1 Delimitación del problema de investigación	
	5.2 Objetivos de la encuesta	

Asignatura: ESTADISTICA APLICADA A LA COMUNICACION

TECNICAS DE ENSEÑANZA :

Exposición oral	(X)
Exposición audiovisual	()
Ejercicios dentro de clase	(X)
Ejercicios fuera del aula	(X)
Seminarios	()
Lecturas obligatorias	()
Trabajos de Investigación	(X)
Prácticas de taller o laboratorio	()
Prácticas de campo	()
Otros	

ELEMENTOS DE EVALUACION :

Exámenes parciales	(X)
Exámenes finales	()
Trabajos y tareas fuera del aula	(X)
Participación en clase	()
Asistencia a prácticas	()

BIBLIOGRAFIA :

Texto:

Temas de la materia para los que se recomienda :

BARBANCHO, ALFONSO G.
Estadística elemental moderna
Barcelona, Ed. Ariel, 1983

I, III

CHAVRY, R. GABRIEL
Práctica de las encuestas estadísticas
Barcelona, Ed. Ariel, 1982

V, VI, VII

COCHRAN, WILLIAM G.
Técnicas de muestreo
México, Ed. Continental, S. A. de C.V.,
1982

IV, VII

HOEL, PAUL G.
Introducción a la estadística matemática
Barcelona, Ed. Ariel, 1979

IV, VII

HOLGUIN QUIÑONES, FERNANDO
Estadística descriptiva aplicada a las ciencias sociales
México, Ed. Textos Universitarios, UNAM, 1979

I, II, III, VI

Asignatura : ESTADISTICA APLICADA A LA COMUNICACION

SUGERENCIAS PARA IMPARTIR LA ASIGNATURA :

Es importante, la aplicación de encuestas en el ámbito de la comunicación, para que el alumno pueda observar sistemáticamente fenómenos sociales y comunicacionales

La práctica de campo servirá de apoyo a los estudiantes para evitar la aplicación mecánica de fórmulas estadísticas y facilitar en ellos un conocimiento estadístico utilizado en el análisis e informes de temas sociales

Es evidente que la distribución de las horas en el estudio de cada tema dependerá de las contingencias generadas por la investigación de campo.

UNIVERSIDAD NACIONAL AUTONOMA DE MEXICO
ENEP-ARAGON
Programa de Asignatura

123

Carrera: LICENCIADO EN COMUNICACION Y PERIODISMO

Area de conocimiento: TEORICA

DIVISION DE ESTUDIOS PROFESIONALES

Fecha de aprobación del: Consejo Técnico de la ENEP-Aragón.
Consejo Universitario.

Programa de la asignatura:	<u>DESARROLLO Y REGIMEN LEGAL DE LOS MEDIOS DE COMUNICACION EN MEXICO II</u>		
Clave:	_____	Número de créditos:	<u>8</u>
Duración del curso: semanas:	<u>16</u>	Asignatura:	<u>Obligatoria</u>
horas:	<u>64</u>	Semestra:	<u>Cuarto</u>
Horas a la semana: teoría:	<u>4</u>		
práctica:	<u>0</u>		

ANTECEDENTES: Problemas Económicos Contemporáneos. Sociedad y Política del México Actual. Ciencia Política. Teoría Económica. Desarrollo y Régimen Legal de los Medios de Comunicación en México I.

CONSECUENTES: Seminario-Taller I, II y III, Radio y Televisión. Actualización Periodística.

OBJETIVO GENERAL:

Estudiar el desarrollo histórico y el Sistema Jurídico que rige el funcionamiento de los medios de comunicación, radio y televisión.

Conocer las nuevas tecnologías que apoyan la difusión de los medios de comunicación, así como la aparición de nuevos medios de comunicación.

OBJETIVOS PARTICULARES:

Estudiar el origen, el desarrollo y la consolidación de la radio y la televisión en México.

Analizar la trascendencia económica, política y social de la radio y la televisión como medios competitivos.

Identificar las diferentes leyes que rigen a la radio y la televisión.

Analizar el cumplimiento del marco jurídico en la radio y la televisión para detectar las posibles violaciones de estos medios.

Conocer la participación del Estado en la radio y la televisión.

Explicar el surgimiento de las nuevas tecnologías para optimizar a los medios de comunicación, así como el nacimiento de otros medios de comunicación.

Asignatura : DESARROLLO Y REGIMEN LEGAL DE LOS MEDIOS DE COMUNICACION EN MEXICO II

CONTENIDO DE LOS TEMAS :		Horas
I	ORIGEN DE LA RADIO EN MEXICO	6
	1.1 Pioneros-primeros experimentadores	
	1.2 Política del Estado	
	1.3 Organización de los radiodifusores	
II	CONSOLIDACION DE LA RADIO COMERCIAL	6
	2.1 Ley de Comunicaciones Eléctricas (1926)	
	2.2 La radio en el régimen de Cárdenas	
	2.2.1 El Departamento Autónomo de Prensa y Publicidad	
III	LA RADIO EN LOS 40	6
	3.1 Aparición de radio programas de México	
	3.2 Reglamentos de estaciones radiodifusoras	
	3.3 Organización de los grupos radiofónicos	
IV	EL ORIGEN DE LA TELEVISION	6
	4.1 Antecedentes	
	4.2 Solicitudes de concesión	
	4.3 Comisión del INBA	
V	LA TELEVISION Y LA RADIO EN LOS 50	6
	5.1 Telesistema Mexicano	
	5.2 Cambio de formato radiofónico	
	5.3 Televisión universitaria	
VI	LA TELEVISION Y LA RADIO EN LOS 60	6
	6.1 Ley Federal de Radio y Televisión	
VII	CANAL 8 Y 13	6
	7.1 El "Tiempo Fiscal"	
	7.2 Avances Tecnológicos	
	7.2.1 La televisión a color	
	7.2.2 El video tape	
	7.2.3 Primera transmisión vía satélite	
VIII	LA TELEVISION Y LA RADIO EN LOS 70	8
	8.1 El canal oficial (13)	
	8.2 Aumento de la participación gubernamental en la T.V.	
	8.3 Subsecretaría de Radiodifusión	
	8.4 Confrontación entre Gobierno y Concesionarios	
	8.5 Reglamento de la Ley Federal de Radio y Televisión de la Industria Cinematográfica	

Asignatura: DESARROLLO Y REGIMEN LEGAL DE LOS MEDIOS DE COMUNICACION EN MEXICO II

TECNICAS DE ENSEÑANZA :

Exposición oral	(X)
Exposición audiovisual	(X)
Ejercicios dentro de clase	()
Ejercicios fuera del aula	(X)
Seminarios	()
Lecturas obligatorias	(X)
Trabajos de investigación	(X)
Prácticas de taller o laboratorio	()
Prácticas de campo	()
Otros	

ELEMENTOS DE EVALUACION :

Exámenes parciales	()
Exámenes finales	(X)
Trabajos y tareas fuera del aula	(X)
Participación en clase	(X)
Asistencia a prácticas	()

BIBLIOGRAFIA :

Texto:

Temas de la materia para los que se recomienda :

ACOSTA, MAGDALENA, Y DAVALOS FEDERICO
Televisión universitaria
 (La UNAM y la T.V.: 1950-1984)
 México, UNAM, Cuadernos de Comunicación,
 F.C.P. y S., 1986

V

AUTORES VARIOS.
El Estado y la televisión
 México, Nueva Política No. 3, FCE, 1976

IV

CREMOUX, RAUL
Formas de manejo de la radio y televisión
 en Revista Mexicana de Ciencia Política
 México, UNAM, F.C.P. y S. Año XVIII, No. 69
 Julio-Septiembre; 1972, 63-73 pp

I, II, III, IV, V, VII,

CREMOUX, RAUL
La legislación mexicana en radio y televisión
 México, UAM, 1973

II, III, IV, V, VI, VIII

Asignatura: DESARROLLO Y REGIMEN LEGAL DE LOS MEDIOS DE COMUNICACION EN MEXICO II

BIBLIOGRAFIA :

Texto:

Temas de la materia para los que se recomienda :

- | | |
|--|-------------------------------|
| PINTO MAZAL, JORGE
<u>Régimen de los medios de comunicación colectiva en México</u>
México, UNAM, FCPyS., 1978 | II, III, IV, V, VI, VIII |
| SECANELLA, PETRA MA.
<u>El periodismo político en México</u>
México, Ediciones Prisma, | V. VIII, IX |
| SELVA, ALMA ROSA DE LA
<u>Rádio e ideología</u>
México, Ed. El Caballito, 1983 | I, II, III, V, VI, VII, VIII, |
| TREJO DELARBRE, RAUL (Coord)
<u>Televisa: el quinto poder</u>
México, Ed. Claves Latinoamericanas, 1985 | VIII, IX |
| TREJO DELARBRE, RAUL
"Los medios en México" en <u>El Cotidiano</u> , No. 18
México, Julio-Agosto, 1987 | I, II, III, V |
| LEY FEDERAL DE RADIO Y TELEVISION
Enero 19, 1960 | VI |
| REGLAMENTO DE LA LEY FEDERAL DE RADIO Y TELEVISION
Y DE LA INDUSTRIA CINEMATOGRAFICA
Abril 4, 1973 | VI |
| REGLAMENTO DE PUBLICIDAD PARA ALIMENTOS, BEBIDAS Y
MEDICAMENTOS D.O.
Dic. 19, 1974 | V |

Area de conocimiento:

Carrera: LICENCIADO EN COMUNICACION Y PERIODISMOTEORICA

DIVISION DE ESTUDIOS PROFESIONALES

Fecha de aprobación del: Consejo Técnico de la ENEP-Aragón.
Consejo Universitario.

Programa de la asignatura: TEORIA Y MEDIOS DE COMUNICACION II

Clave: _____

Duración del curso: semanas: 16

horas: 64

Horas a la semana: teoría: 4

práctica: 0

Número de créditos: 8

Asignatura: Obligatoria

Semestre: Cuarto

ANTECEDENTES:

Epistemología de las Ciencias Sociales y la Comunicación. Teoría y Medios de Comunicación
I. Sociología de la Comunicación.

CONSECUENTES:

Métodos de Investigación en Comunicación II. Psicología de la Comunicación.

OBJETIVO GENERAL:

Analizar el problema de la modernidad, para reflexionar sobre la cuestión crucial: lenguaje y sociedad.

OBJETIVOS PARTICULARES:

Explicar qué es el medio eléctrico

Identificar los problemas de comunicación propios de América Latina

Relacionar lenguaje y sociedad desde el punto de vista comunicativo

Analizar las características, empleo y efectos de los medios de comunicación

Asignatura: TEORIA Y MEDIOS DE COMUNICACION II
CONTENIDO DE LOS TEMAS :
Horas

I	EL MEDIO ELECTRICO	16
	1.1 La modernidad	
	1.2 El medio es el mensaje	
	1.3 El medio es el masaje	
	1.4 El futuro inminente	
II	MEXICO, LATINOAMERICA Y LA ALDEA GLOBAL	16
	2.1 Pensar las diferencias	
	2.2 Países desarrollados y países subdesarrollados	
	2.3 Los usos políticos de la comunicación	
III	EL LENGUAJE COMO FUNDAMENTO DE LA COMUNICACION	16
	3.1 Lenguaje y sociedad	
	3.2 El lenguaje como medio objetivo	
	3.2.1 El lenguaje como medio trascendente	
	3.2.2 El lenguaje como una convención preestablecida	
	3.2.3 Lenguaje e historia	
	3.2.4 La estructura del lenguaje	
IV	LOS MEDIOS DE COMUNICACION	16
	4.1. Medios en general	
	4.2 Medios de comunicación colectiva	
	4.3 La información: como objeto de la situación intercomunicativa	
	4.4 Medios calientes y medios fríos	
	4.5 Medios visuales y medios acústicos	
	4.6 De la mecanización-imprenta a la electrificación-televisión	
	4.7 Hora de las computadoras	

Asignatura: LA TEORIA Y MEDIOS DE COMUNICACION II

BIBLIOGRAFIA :

Texto:

Temas de la materia para las que se recomienda :

HABERMAS, J.
Teoría de la acción comunicativa I, II
Ed. Taurus,

MCLUHAN, MARSHALL
La comprensión de los medios I, IV
México, Ed. Diana

PAUL, ALAN
El sitio de Macondo III
México, Ed. F.C.E.

SIMPSON, MAXIMO
Comunicación alternativa y cambio social II
México, UNAM

ENEP-ARAGON

Programa de Asignatura

Carrera: LICENCIADO EN COMUNICACION Y PERIODISMOArea de conocimiento:
TECNICA

DIVISION DE ESTUDIOS PROFESIONALES

Fecha de aprobación del: Consejo Técnico de la ENEP-Aragón.
Consejo Universitario.

Programa de la asignatura:	<u>REPORTAJE</u>	
Clave:		Número de créditos: <u>8</u>
Duración del curso: semanas:	<u>16</u>	Asignatura: <u>Obligatoria</u>
horas:	<u>64</u>	Semestre: <u>Cuarto</u>
Horas a la semana: teoría:	<u>4</u>	
práctica:	<u>0</u>	

ANTECEDENTES:Redacción. Nota Informativa y Crónica Noticiosa. Entrevista**CONSECUENTES:**Géneros de Opinión. Trabajo Editorial y de Imprenta y Corrección de Estilo. Estilos Periodísticos y Literarios. Seminario de Comunicación y Literatura Contemporánea.**OBJETIVO GENERAL:**

Conocer los elementos, estructuras y estilos del reportaje
Comprender la importancia del reportaje como el género más completo.

OBJETIVOS PARTICULARES:

Identificar los elementos y estructuras del reportaje en los medios impresos y electrónicos.
Distinguir los estilos y tipos de reportaje.
Reconocer las técnicas específicas para elaborar reportajes.
Redactar reportajes de acuerdo con las técnicas propias de cada tipo.

Asignatura : REPORTAJE

CONTENIDO DE LOS TEMAS :		Horas
I	PERIODISMO INTERPRETATIVO	10
	1.1 Origen	
	1.2 Definición	
	1.3 Géneros	
II	EL REPORTAJE	16
	2.1 Definición	
	2.2 Características	
	2.2.1 Investigación	
	2.2.2 Información	
	2.2.3 Objetividad	
	2.2.4 Análisis	
	2.2.5 Interpretación	
	2.2.6 Profundidad	
	2.3 Clasificación	
	2.3.1 Medio	
	2.3.2 Técnica de investigación	
	2.3.3 Formas de discurso	
	2.3.4 Contenido y forma	
	2.3.5 Carácter	
	2.3.6 Finalidad	
III	TECNICA DEL REPORTAJE	16
	3.1 Elección del tema	
	3.2. Objetivos	
	3.3 Fuentes informativas	
	3.3.1 Documentales	
	3.3.2 De campo	
	3.4 Registro de la información	
	3.5 Ordenación, análisis e interpretación de los datos	
	3.6 Redacción	
	3.6.1 Estilo	
	3.6.1.1 Definición	
	3.6.1.2 Cualidades	
	3.6.1.3 Vicios	

Asignatura: REPORTAJE

TECNICAS DE ENSEÑANZA :

Exposición oral	(X)
Exposición audiovisual	()
Ejercicios dentro de clase	()
Ejercicios fuera del aula	(X)
Seminarios	()
Lecturas obligatorias	(X)
Trabajos de investigación	(X)
Prácticas de taller o laboratorio	()
Prácticas de campo	()
Otros	

ELEMENTOS DE EVALUACION :

Exámenes parciales	()
Exámenes finales	()
Trabajos y tareas fuera del aula	(X)
Participación en clase	(X)
Asistencia a prácticas	()

BIBLIOGRAFIA :

Texto :

Temas de la materia para los que se recomienda :

CAPPLE, NEALE
Un nuevo concepto del periodismo. Reportajes interpretativos. I, II, III
 México, Pax-México, 1978, 363 pp.

CARDOSO ARIAS, SANTIAGO
El reportaje y el reportero I, II
 La Habana, El Orbe, 1976, 49 pp.

CASTRO ARENAS, MARIO
El periodismo y la novela contemporánea IV
 Caracas, Monte Avila Editores, 1974, 129 pp.

FAGOAGA, CONCHA
Periodismo interpretativo. El análisis de la noticia I, II, III
 Barcelona, Mitre, 1982, 127 pp.

HALLOWELL, JOHN,
Realidad y ficción. El nuevo periodismo y la novela de no ficción IV
 México, Noema Editores, 1979

Asignatura : REPORTAJE

SUGERENCIAS PARA IMPARTIR LA ASIGNATURA :

Se sugiere la exposición del profesor, para los cinco temas, con las siguientes evaluaciones:

Participación oral en todos los temas es decir, discusión dirigida; redacción mínima de seis reportajes: dos por cada medio (radio, televisión y prensa).

Parte complementaria de este curso será la lectura de reportajes clásicos y de reportajes publicados en la prensa cotidiana.

Asignatura : COMUNICACION GRAFICA Y AUDIOVISUAL

OBJETIVOS PARTICULARES:

TEMAS :

- I LA FOTOGRAFIA
- II ELEMENTOS SIGNIFICATIVOS (CODIGO)
DE LA IMAGEN
- III EL FOTO-REPORTAJE
- IV EL CARTEL
- V ELEMENTOS SIGNIFICATIVOS
- VI LA GRABACION DEL SONIDO
- VII EL AUDIOVISUAL

CONTENIDO DE LOS TEMAS :

		Horas	
		TEORICO	PRACTICO
IV	EL CARTEL	6	2
	4.1 Fotografía y cartel		
	4.2 El mensaje escrito		
	4.3 Sencillez de las imágenes		
	4.4 Lo inadecuado del plano de acercamiento para el cartel		
V	ELEMENTOS SIGNIFICATIVOS (CODIGO) DEL SONIDO	6	2
	5.1 Tono de la voz		
	5.2 Sensaciones provocadas por la música		
VI	LA GRABACION DEL SONIDO	6	2
	6.1 Estudio de grabación de sonido		
	6.2 Aparatos de audio		
	6.2.1 Micrófono		
	6.2.2 Grabadora		
	6.2.3 Mixer		
	6.2.4 Fuentes de música		
VII	EL AUDIOVISUAL	9	2
	7.1 Guión literario		
	7.2 Adaptación a guión técnico		
	7.3 Producción del audiovisual		
	7.4 Disposición de la sala y equipo para la exhibición del audiovisual		

BIBLIOGRAFIA :

Texto:

Temas de la materia para los que se recomienda :

- DAVIES, FLORA
La comunicación no verbal II
 Madrid, Alianza Editorial, 1983, 261 pp
- Enciclopedia práctica de fotografía, (10 volúmenes) I, III
 Barcelona, Ed. Salvat, 1979, 300 pp c/volumen
- ENEAS CROMBERG, JORGE, et. al.
Montajes audiovisuales, teoría y práctica V, VII
 México, Ed. Diana, 1985, 267 pp
- GARCIA SANCHEZ, JOSE LUIS
Lenguaje audiovisual VII
 México, Ed. Alhambra, 1988, 78 pp
- GONZALEZ LLACA EDMUNDO
Teoría y práctica de la propaganda IV
 México, Ed. Grijalbo, 1981, 200 pp
- HALL, EDWARD T.
La dimensión oculta II
 Traduc. Félix Blanco,
 México, Ed. Siglo XXI, 1981, 255 pp
- LOZANO SANCHEZ, ARMANDO
Gua metodológica del proceso de producción de un audiovisual VII
 México, UNAM, ENEP-Aragón, (Cuadernos de la ENEP-Aragón 51)
- RUIZ ACOSTA JOSE
El audiovisual I, II, V, VI, VII
 México, UNAM-ENEP-Aragón (Cuadernos de la ENEP-Aragón 62), 100 pp
- TELLEZ VIDERAS, JOSE LUIS
Para acercarse a la música V
 Barcelona, Ed. Salvat, 1981, 64 pp.

UNIVERSIDAD NACIONAL AUTONOMA DE MEXICO
ENEP-ARAGON

150

Programa de Asignatura

Area de conocimiento:
TEORICO-METODOLOGICA

Carrera: LICENCIADO EN COMUNICACION Y PERIODISMO

DIVISION DE ESTUDIOS PROFESIONALES

Fecha de aprobación del: Consejo Técnico de la ENEP-Aragón.
Consejo Universitario.

Programa de la asignatura: METODOS DE INVESTIGACION EN COMUNICACION I
Clave: _____
Duracion del curso: semanas: 16
horas: 64
Horas a la semana: teoría: 4
práctica: 0
Número de créditos: 8
Asignatura: Obligatoria
Semestre: Cuarto

ANTECEDENTES:

Epistemología de las Ciencias Sociales y la Comunicación. Estadística aplicada a la Comunicación. Teoría y Medios de Comunicación I.

CONSECUENTES:

Métodos de Investigación en Comunicación II y III. Comunicación Organizacional
Comunicación Educativa. Seminario de Tesis I y II

OBJETIVO GENERAL:

Aplicar la metodología para el análisis de contenido, demostrando sus usos en investigaciones sobre los mensajes difundidos a través de medios de comunicación (colectivos y otros)

OBJETIVOS PARTICULARES:

- Abordar la trayectoria que ha seguido el análisis de contenido en su corriente funcionalista.
- Explicar los alcances y límites del análisis de contenido, determinados por la naturaleza misma de la investigación a realizar.
- Precisar el enunciado de un problema de investigación (debidamente delimitado) donde se planteen objetivos e hipótesis de trabajo.
- Determinar la diferencia y la utilidad entre las categorías de análisis y las utilidades de análisis para el estudio del contenido de los mensajes.
- Diseñar cuadros de análisis e interpretación, a partir de la categorización establecida para realizar las operaciones de medición con el material seleccionado

Asignatura: MÉTODOS DE INVESTIGACION EN COMUNICACION I

TECNICAS DE ENSEÑANZA :

Exposición oral	(X)
Exposición audiovisual	()
Ejercicios dentro de clase	(X)
Ejercicios fuera del aula .	(X)
Seminarios	()
Lecturas obligatorias	()
Trabajos de investigación	(X)
Prácticas de taller o laboratorio	()
Prácticas de campo	()
Otros	

ELEMENTOS DE EVALUACION :

Exámenes parciales	()
Exámenes finales	(X)
Trabajos y tareas fuera del aula	(X)
Participación en clase	(X)
Asistencia a prácticas	()

BIBLIOGRAFIA :

Texto :

Temas de la materia para las que se recomienda :

DE MORAGAS SPA, MIQUEL
Teorías de la comunicación
 Barcelona, Ed. Gustavo Gili, 1981, 362 pp.

I, II

JAKOBSON, RAMON
Ensayos de lingüística general
 Barcelona, Seix Borrall, 1975, 406 pp.

II

PAOLI, J. ANTONIO
Comunicación e información; perspectivas
 teóricas
 México, Ed. Trillas, 1990, 138 pp.

L

PRIETO CASTILLO, DANIEL
Elementos para el análisis de mensajes
 México, Ed. ILCE s/f, 186 pp.

II, LV

TOUSSAINT, FLORENCE
Crítica de la información de masas
 México, Ed. Trillas, 1984, 94 pp.

I

Asignatura :

BIBLIOGRAFIA :

Temas de la materia para los que se recomienda :

Texto :

VARIOS
Análisis de contenido (selección de lecturas)
México, Ed. UNAM, ENEP Acatlán, s/f, 198 pp.

II, IV

**COMITE DE CARRERA DE PERIODISMO Y
COMUNICACION COLECTIVA DE LA ENEP-ARAGON**

Presidente:	LIC. LILIA TERESA SOTO MARTINEZ
Decano:	LIC. MOISES CHAVEZ GUZMAN
Asesores Académicos:	ING. JORGE F. PANIAGUA BALLINAS LIC. GUILLERMINA SANCHEZ HINOJOSA LIC. VIRGINIA DAVALOS OSORIO LIC. LAURA ALICIA MARQUEZ ALGARA
Secretario de Actas:	LIC. MA. CONCEPCION ESTRADA GARCIA
Alumnos:	RAFAEL ORTIZ HERNANDEZ RICARDO GARCIA SANTACRUZ MA. CRISTINA CARRASCO LEDESMA NORMA PAZ MENDOZA RAUL REA JIMENEZ
AREAS DE CONOCIMIENTO:	
Teórico-Metodológica:	LIC. JORGE MARTINEZ FRAGA
Teórica:	LIC. ISABEL LUIS JUAREZ
Técnica:	LIC. MARTHA PATRICIA CHAVEZ SOSA RICARDO GARCIA SANTACRUZ
Teórico-Técnica:	LIC. EDGAR ERNESTO LIÑAN AVILA RAFAEL ORTIZ HERNANDEZ
Administrativa:	LIC. VICTORIA ALICIA AVILA CENICEROS

Este texto se terminó de imprimir
en noviembre de 1992.

Bajo el cuidado del Area de Publicaciones del
Departamento de Apoyos Educativos a cargo
de la Lic. Alicia Berthier Villaseñor.

Esta impresión del Tomo II, consta de 200 ejemplares.

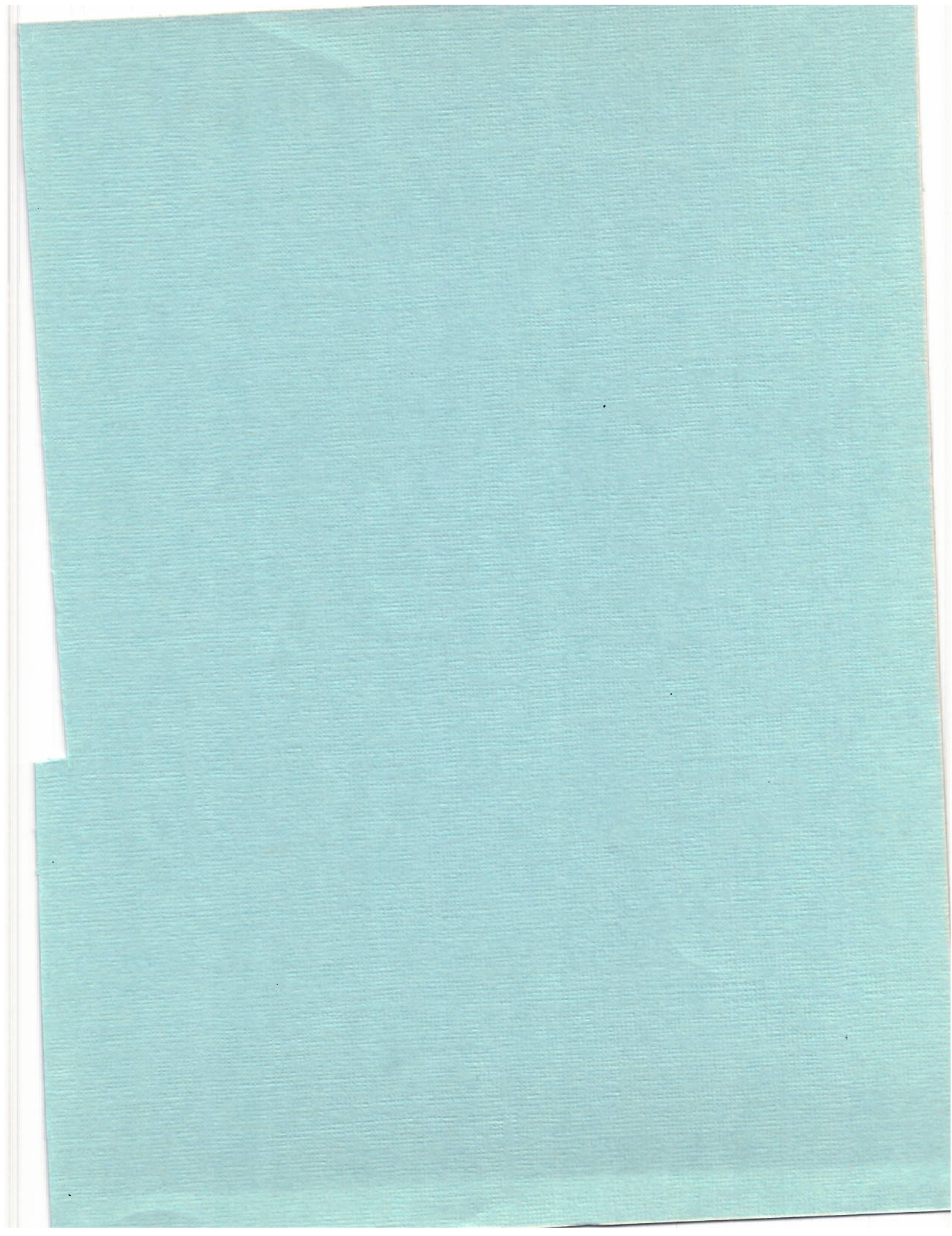

CCC

4I

0283



UNIVERSIDAD NACIONAL AUTONOMA DE MEXICO
ESCUELA NACIONAL DE ESTUDIOS PROFESIONALES ARAGON

Programas de Estudio
de la carrera de
**LICENCIADO EN
COMUNICACION Y
PERIODISMO**
1993

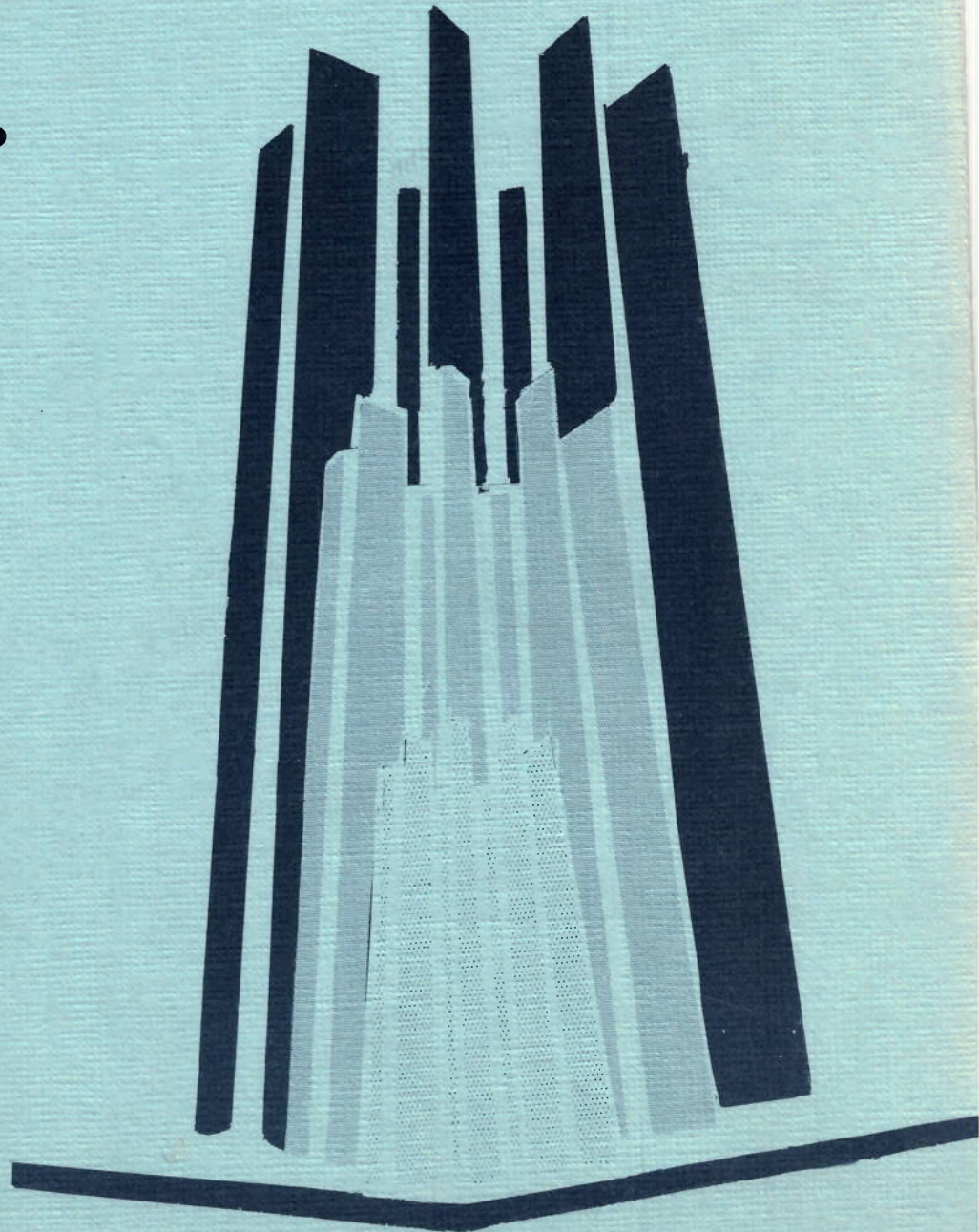

TOMO III

ESCUELA NACIONAL DE ESTUDIOS PROFESIONALES ARAGON
DIVISION DE ESTUDIOS PROFESIONALES

PROGRAMAS DE ESTUDIO PARA LA CARRERA DE
LICENCIADO EN COMUNICACION Y PERIODISMO

1 9 9 3

TOMO III

COMITE DE CARRERA

DIVISION DE ESTUDIOS PROFESIONALES

UNIVERSIDAD NACIONAL AUTÓNOMA DE MÉXICO

PSICOLOGÍA DE LA COMUNICACIÓN

UNIVERSIDAD NACIONAL AUTÓNOMA DE MÉXICO

UNIVERSIDAD NACIONAL AUTÓNOMA DE MÉXICO

ASIGNATURAS DEL QUINTO SEMESTRE

PSICOLOGIA DE LA COMUNICACION

TEORIA Y MEDIOS DE COMUNICACION III

GENEROS DE OPINION

GUIONISMO EN RADIO Y TELEVISION

METODOS DE INVESTIGACION EN COMUNICACION II

Ignatura : _____ PSICOLOGIA DE LA COMUNICACION _____

ETIVOS PARTICULARES:

Explicar la formación, cambio y matenimiento de las actitudes como manifestaciones del proceso de influencia social.

Analizar las características que deben contener las diferentes variables de la comunicación persuasiva.

Exponer los fundamentos psicológicos de la percepción subliminal y su importancia.

Identificar la aplicación de estímulos subliminales en los mensajes de comunicación colectiva.

TEMAS :

- I. PSICOLOGIA Y COMUNICACION
- II. COMUNICACION Y PERSUASION
- III. PERCEPCION SUBLIMINAL
- IV. FENOMENOS RELACIONADOS CON LA COMUNICACION Y SU INTERPRETACION A TRAVES DE LA PSICOLOGIA

TECNICAS DE ENSEÑANZA :

Exposición oral	(X)
Exposición audiovisual	(X)
Ejercicios dentro de clase	(X)
Ejercicios fuera del aula	(X)
Seminarios	()
Lecturas obligatorias	()
Trabajos de investigación	(X)
Prácticas de taller o laboratorio	()
Prácticas de campo	()
Otros	
Análisis audiovisual	(X)

ELEMENTOS DE EVALUACION :

Exámenes parciales	(X)
Exámenes finales	()
Trabajos y tareas fuera del aula	(X)
Participación en clase	(X)
Asistencia a prácticas	()

BIBLIOGRAFIA :

Texto:

Temas de la materia para los que se recomienda

ARONSON, ELLIOT
Introducción a la Psicología Social
 Madrid, Alianza Editorial, 1975

I, IV

BROWN, J. A.
Técnicas de Persuasión
 Madrid, Alianza Editorial, 1983

II

BRYAN KEY, WILSON
Seducción Subliminal
 México, Ed. Diana, 1983

III

CLAY LINDGREN, HENRY
Introducción a la Psicología Social
 México, Editorial Trillas, 1972

I, II, IV

FENSTERHEIM, H. Y BAER, J.
No diga sí cuando quiera decir no
 México, Ed. Grijalbo, 1987

II

Asignatura : PSICOLOGIA DE LA COMUNICACION

SUGERENCIAS PARA IMPARTIR LA ASIGNATURA :

Dar importancia al trabajo práctico de aplicación de los conceptos teóricos.

Propiciar que los alumnos tengan vivencias en donde vinculen la formación teórica con su campo de trabajo.

Asignatura : TEORIA Y MEDIOS DE COMUNICACION III

OBJETIVOS PARTICULARES:

TEMAS :

- I ¿QUE ES EL ARTE?
- II LAS FORMAS DEL ARTE
- III BREVE PANORAMA HISTORICO
- IV LA CONTRACULTURA
- V ARTE CULTO, ARTE POPULAR Y ARTE DE MASAS
- VI VISION GENERAL DE LA SITUACION DEL ARTE EN MEXICO
- VII ARTE Y COMUNICACION

Asignatura : TEORIA Y MEDIOS DE COMUNICACION III

CONTENIDO DE LOS TEMAS :

Horas

4.5.1	Las fuerzas de oriente	
4.5.2	Las propuestas románticas. Blake, por ejemplo	
4.5.3	Los enteogenos y la psicodelia, las otras conciencias	
V.	ARTE CULTO, ARTE POPULAR Y ARTE DE MASAS	9
5.1	La rebelión de las masas	
5.2	Lo popular no es de masas	
5.3	Las masas y la industria de la cultura	
5.4	El cine como ejemplo	
VI	VISION GENERAL DE LA SITUACION DEL ARTE EN MEXICO	9
6.1	Arte prehispánico	
6.2	Arte colonial.	
6.3	Sor Juana Inés de la Cruz	
6.4	El siglo XIX	
6.5	El muralismo	
6.6	La literatura de la revolución	
6.7	La música: de Manuel M. Ponce a la fecha	
6.8	El cine	
6.9	La danza, el teatro, la escultura...	
6.10	Juan Rulfo	
6.11	La literatura de postguerra, la literatura de la onda	
6.12	Otras alternativas	
VII	ARTE Y COMUNICACION	9
7.1	Signo, símbolo, representación	
7.2	La deixis artística	
7.3	Poesis y la teoría de la comunicación	
7.4	Arte y semiótica	
7.5	Arte y retórica	
7.6	El arte del medio eléctrico	

Asignatura: TEORIA Y MEDIOS DE COMUNICACION III

BIBLIOGRAFIA :

Texto:	Temas de la materia para los que se recomienda :
<p>FORMAGGIO, DINO <u>Arte</u> Barcelona, Labor</p>	<p>I</p>
<p>GARCIA CANCLINI, NESTOR <u>La producción simbólica</u> México, Siglo XXI</p>	<p>V</p>
<p>GARCIA CANCLINI, NESTOR <u>Arte popular y sociedad en América Latina</u> México, Grijalbo</p>	<p>V</p>
<p>GUBERN, ROMAN <u>Comunicación y cultura de masas</u> Barcelona, Ediciones de bolsillo</p>	<p>V</p>
<p>JAHNIG, DIETER <u>Historia del mundo, historia del arte</u> México, F.C.E.</p>	<p>III</p>
<p>MC LUHAN, MARSHALL <u>La comprensión de los medios</u> México, Diana</p>	<p>IV</p>
<p>MONSIVAIS, CARLOS <u>Amor perdido</u> México, Era</p>	<p>IV</p>
<p>MONSIVAIS, CARLOS <u>"Notas sobre cultura mexicana en el siglo XX"</u> <u>en Historia General de México, tomo 4.</u> México, El Colegio de México</p>	<p>VI, VII</p>

ignatura : TEORIA Y MEDIOS DE COMUNICACION III

GERENCIAS PARA IMPARTIR LA ASIGNATURA :

Las actividades deberán enfocarse a la investigación, exposición y discusión por equipos de los diferentes temas propuestos en el programa, de común acuerdo profesor-alumnos.

gnatura : GENEROS DE OPINION

ATIVOS PARTICULARES:

MAS :

- I RASGOS DISTINTIVOS DEL LENGUAJE
PERIODISTICO. DE OPINION
- II EL EDITORIAL
- III EL ARTICULO
- IV LA COLUMNA
- V ALGUNAS CONSIDERACIONES SOBRE LOS
GENEROS DE OPINION EN LOS MEDIOS
ELECTRONICOS

natura : GENEROS DE OPINION

TENIDO DE LOS TEMAS :

4.3 Topología

- 4.3.1 Editorial firmada
- 4.3.2 Estándar
- 4.3.3 "Revatillo"
- 4.3.4 De colaboradores
- 4.3.5 De ensayos
- 4.3.6 "Chismografía"
- 4.3.7 De versos
- 4.3.8 De orientación
- 4.3.9 De consultas
- 4.3.10 De aficiones
- 4.3.11 Columna informativa
- 4.3.12 Columna-comentario
- 4.3.13 Columna-crítica
- 4.3.14 Columna-reseña
- 4.3.15 Caricatura

4.3.15.1 Collage

4.4 Estructura

ALGUNAS CONSIDERACIONES SOBRE LOS GENEROS DE OPINION EN LOS MEDIOS ELECTRONICOS. 10

Signatura:

BIBLIOGRAFIA :

Texto:

Temas de la materia para los que se recomienda:

JIMENEZ RIVERA, A. Y MARTINEZ SOLORIO, E.,
Análisis de la columna en la prensa mexicana
contemporánea: teoría y práctica,
tesis profesional, ENEP Aragón, México,
UNAM, 1990; 302 pp.

I, II, III, IV, V

LEÑERO, VICENTE Y MARIN, CARLOS,
Manual de periodismo,
México, Grijalbo, 1986; 315 pp.

I al V

MARTINEZ ALBERTOS, JOSE LUIS,
Curso general de redacción periodística,
Barcelona, Mitre, 1985; 369 pp.

I al V

RIUSS
Cien años de caricatura en México

V

VIVALDI, GONZALO MARTIN
Géneros periodísticos
Madrid, Ed. Paraninfo, 1974, 494 pp.

I, II, III, IV,

ENEP-ARAGON

Programa de Asignatura

Area de conocimiento:

Carrera: LICENCIADO EN COMUNICACION Y PERIODISMOTECNICA

DIVISION DE ESTUDIOS PROFESIONALES

Fecha de aprobación del: Consejo Técnico de la ENEP-Aragón.
Consejo Universitario.Programa de la asignatura: GUIONISMO EN RADIO Y TELEVISIONClave: _____ Número de créditos: 8Duración del curso: semanas: 16 Asignatura: Obligatoriahoras: 64 Semestre: QuintoHoras a la semana: teoría: 4práctica: 0**ANTECEDENTES:**Comunicación Gráfica y Audiovisual.**CONSECUENTES:**Seminario de Opción Vocacional Radio y Televisión I, II y III**OBJETIVO GENERAL:**

Conocer la estructura y la técnica de los guiones de radio y televisión.

OBJETIVOS PARTICULARES:

Identificar los elementos del guión radiofónico de acuerdo con los diferentes tipos de programa.

Diferenciar los elementos del guión de televisión de acuerdo con los distintos géneros televisivos.

Producir guiones para radio y televisión.

signature : GUIONISMO EN RADIO Y TELEVISION

CONTENIDO DE LOS TEMAS :

	Horas
GENERALIDADES DE LA COMUNICACION Y PERIODISMO EN LOS MEDIOS ELECTRONICOS	10
II EL GUION RADIOFONICO	27
2.1 El lenguaje radiofónico. Definición	
2.1.1 Elementos sonoros	
2.1.2 Elementos técnicos	
2.2 Géneros radiofónicos	
2.2.1 Promocionales	
2.2.2 Radiodrama	
2.2.3 Radioteatro	
2.2.4 Radionovelas	
2.2.5 Radiocuentos	
2.2.6 Noticiario o informativo	
2.2.7 Didácticos	
2.2.8 De concurso	
2.2.9 Musicales	
2.2.10 Infantiles	
2.2.11 Deportivos	
2.2.12 Cápsula	
2.2.13 De difusión	
2.2.14 Mesas redondas o panel	
2.2.15 Miscelánea	
2.3 Formatos	
III EL GUION TELEVISIVO	27
3.1 El lenguaje televisivo, Definición	
3.1.1 Elementos visuales	
3.1.2 Elementos sonoros	
3.1.3 Elementos técnicos	
3.2 Géneros televisivos	
3.2.1 Promocionales	
3.2.2 Cápsulas	
3.2.3 Teledrama	
3.2.4 Teleteatro	
3.2.5 Telenovelas	

Asignatura: GUIONISMO EN RADIO Y TELEVISION

TECNICAS DE ENSEÑANZA :

Exposición oral	(X)
Exposición audiovisual	(X)
Ejercicios dentro de clase	()
Ejercicios fuera del aula	(X)
Seminarios	()
Lecturas obligatorias	()
Trabajos de investigación	()
Prácticas de taller o laboratorio	()
Prácticas de campo	()
Otros	

ELEMENTOS DE EVALUACION :

Exámenes parciales	()
Exámenes finales	(X)
Trabajos y tareas fuera del aula	(X)
Participación en clase	(X)
Asistencia a prácticas	()

BIBLIOGRAFIA :

Texto :

Temas de la materia para los que se recomienda :

CAZENWEVE, JEAN <u>Sociología de la radio y la televisión</u> Buenos Aires, Ed. Paidós, 1967	I
CEBRIAN HERREROS, MARIANO <u>Diccionario de radio y televisión</u> Madrid, Ed. Alhambra, 1981, 375 pp	II, III
<u>Colección de guiones, cine club</u> México, Ed. Era, 1966	II, III
COONS, JOHN E. <u>Libertad y responsabilidad de las emisiones de radio y televisión</u> México, Ed. Limusa-Veley, 1967	I
CURIEL, FERNANDO <u>La escritura radiofónica (manual para guionistas)</u> México, UNAM, 1984, 166 pp	I, II, III

Asignatura : GUIONISMO EN RADIO Y TELEVISION

SUGERENCIAS PARA IMPARTIR LA ASIGNATURA :

El tema I debe ser expuesto por el profesor con una discusión dirigida. Puede ser evaluado con la participación oral, del alumno, o bien mediante prueba escrita.

Los temas II y III pueden ser expuestos por el profesor y evaluados con la elaboración de los respectivos guiones y práctica de taller.

ETIVOS PARTICULARES :

Aplicar un método estructural a un problema concreto de comunicación, seleccionado por un equipo de trabajo estudiantil.

Aplicar un método semiológico a un problema concreto de comunicación, seleccionado por un equipo de trabajo estudiantil.

EMAS :

- I ESTRUCTURA Y ESTRUCTURALISMO
- II ESTRUCTURALISMO Y LINGÜISTICA
- III METODOLOGIA DEL ANALISIS ESTRUCTURALISTA
TECNICAS Y PROCEDIMIENTOS SEMIOLOGICOS
- IV DETERMINACION DE UN METODO ESTRUCTURA-
LISTA PARA SU APLICACION A UN PROBLEMA
CONCRETO DE COMUNICACION
- V DETERMINACION DE UN METODO SEMIOLOGICO
PARA SU APLICACION A UN PROBLEMA CON-
CRETO DE COMUNICACION.

signature : METODOS DE INVESTIGACION EN COMUNICACION II

CONTENIDO DE LOS TEMAS :

	Horas
V. DETERMINACION DE UN METODO SEMIOLOGICO PARA SU APLICACION A UN PROBLEMA CONCRETO DE COMUNICACION	18
5.1 Enunciado del problema	
5.2 Objetivos	
5.3 Hipótesis y marco teórico	
5.4 Esquema preliminar	
5.5 Informe de resultados	

*NOTA: El alumno determinará un autor, ya sea estructuralista o semiólogo, para realizar la investigación correspondiente, de ahí que a los dos temas se les hayan asignado el mismo número de horas.

BIBLIOGRAFIA :

Auto: Temos de la materia para los que se recomienda.

GREIMAS ALGIDES, J.,
a semiótica del texto
 Madrid, Ed. Paidós, 1976, 278 pp. II, III, IV, V

GREIMAS ALGIDES, J., et.al
Linguística y comunicación
 Buenos Aires, Ed. Nueva Visión, 1971,
 175 pp. II, III

GREIMAS ALGIDES, J.
Semántica estructural; investigación
metodológica
 Madrid, Ed. Gredos, 1971, 398 pp. II, III, IV, V

METZ, CHRISTIAN, et. al.
Análisis de las imágenes,
 Buenos Aires, Ed. Tiempo Contemporáneo,
 1972, 303 pp. III, IV, V

MILLET, L.S. Y VARIAN D' DERVILLE
El estructuralismo como método
 Madrid, Ed. Edicosa, 1972, 100 pp. I, II

MOLES, ABRAHAM, et. al
Teoría estructural de la comunicación
y la sociedad
 México, Ed. Trillas, 1983, 207 pp. I, II, III

PAOLI, J. ANTONIO
Comunicación e información
 México, Ed. Trillas, UAM, 1990, 138 pp. II, III

PIAGET, LEON
El estructuralismo
 Barcelona, Ed. Ollnos-Tau, 1980, 166 pp. I, II

Ignaturo : METODOS DE INVESTIGACION EN COMUNICACION II

GERENCIAS PARA IMPARTIR LA ASIGNATURA :

Para aplicar los métodos estructuralistas en el análisis de mensajes, se sugiere ubicar aquéllos en sus planos filosóficos y teóricos; de ahí que los dos primeros temas sean básicamente aspectos referidos a Teoría de la Comunicación II. Es una cuestión de estrategia para reforzar el proceso de enseñanza-aprendizaje.

Por las características de la materia, conviene asignar tiempo suficiente para la aplicación de los diferentes métodos (según el autor elegido) a un problema concreto de comunicación.

Para el tema III es pertinente hacerle notar al alumno que no toda la semiología (o semiótica) es estructuralista; así como distinguir la evolución en el pensamiento y método de cada uno de los autores recomendados.

Por esta razón en los subtemas no se divide específicamente a los autores en estructuralistas y semiólogos (o semióticos).

UNIVERSIDAD NACIONAL AUTONOMA DE MEXICO
ENEP-ARAGON
Programa de Asignatura

Area de conocimiento:

Carrera: LICENCIADO EN COMUNICACION Y PERIODISMO

TEORICA

DIVISION DE ESTUDIOS PROFESIONALES

Fecha de aprobación del: Consejo Técnico de la ENEP-Aragón.
 Consejo Universitario.

Programa de la asignatura: OPINION PUBLICA

Clave: _____

Número de créditos: 8

Duración del curso: semanas: 16

Asignatura: Obligatoria

horas: 64

Semestre: Sexto

Horas a la semana: teoría: 4

práctica: 0

ANTECEDENTES: Sociedad y política del México Actual. Sociología de la Comunicación. Ciencia Política. Teoría Económica. Problemas Económicos Contemporáneos. Teoría de los Medios de Comunicación III. Desarrollo y Régimen Legal de los Medios de Comunicación - en México I y II. Psicología de la Comunicación.

CONSECUENTES: Publicidad y Propaganda. Administración de Empresas de Medios de Comunicación. Organización de Agencias Informativas, Oficinas de Prensa y Relaciones Públicas.

OBJETIVO GENERAL:

Analizar los antecedentes, características y etapas de formación de la opinión pública, así como el papel que juegan los agentes de influencia y los medios de difusión en su desarrollo.

OBJETIVOS PARTICULARES:

Conocer los conceptos básicos relacionados con la opinión pública su evolución histórica en el mundo y su función en el desarrollo de la sociedad

Identificar los factores que influyen en el proceso de formación de la opinión pública

Distinguir las etapas, causas y condiciones del proceso de formación de la opinión pública

Explicar la forma en que los diversos grupos de presión influyen en la formación de la opinión pública así como las características y funciones de los líderes de opinión

Asignatura : OPINION PUBLICA

CONTENIDO DE LOS TEMAS :

	Horas
I LA OPINION PUBLICA	8
1.1 Definición	
1.2 Opinión individual y opinión pública	
1.3 Estereotipos de concepto	
1.4 Origen y desarrollo histórico de la opinión pública	
1.5 Función de la opinión pública	
II FACTORES DE INFLUENCIA EN LA FORMACION DE LA OPINION PUBLICA	8
2.1 Sociales	
2.2 Históricos	
2.3 Políticos	
2.4 Culturales	
2.5 Económicos	
2.6 Religiosos	
III PROCESO DE FORMACION DE LA OPINION PUBLICA	8
3.1 Etapas de formación	
3.2 Clima de la opinión	
3.3 Tipos de opinión pública	
IV AGENTES DE INFLUENCIA EN LA FORMACION DE LA OPINION PUBLICA	8
4.1 Grupos primarios	
4.2 Grupos secundarios	
4.3 Líderes de opinión	

signatura: OPINION PUBLICA

TECNICAS DE ENSEÑANZA :

Exposición oral	(X)
Exposición audiovisual	(X)
Ejercicios dentro de clase	()
Ejercicios fuera del aula	()
Seminarios	(X)
Lecturas obligatorias	(X)
Trabajos de investigación	(X)
Prácticas de taller o laboratorio	()
Prácticas de campo	()
Otros	

ELEMENTOS DE EVALUACION :

Exámenes parciales	(X)
Exámenes finales	()
Trabajos y tareas fuera del aula	(X)
Participación en clase	(X)
Asistencia a prácticas	()

BIBLIOGRAFIA :

Texto:

Temas de la materia para los que se recomienda :

ACOSTA, MARICLAIRE
"Propaganda y opinión pública en:
Las ciencias sociales"
 México, UNAM, 1976, 110 pp

I, II, III

BENEYTO, JUAN
Teoría y técnicas de la opinión pública
 Madrid, Ed. Tecnos, 1967

I, II

BENEYTO, JUAN
La opinión pública
 Madrid, Ed. Tecnos, 1969

I, II

BERELSON, BERNARD
Opinión pública y comunicación
 Chicago, Universidad de Illinois, Press,
 Urgana, 1960

I, II, III, V

Asignatura: OPINION PUBLICA

BIBLIOGRAFIA :

Texto:	Temas de la materia para los que se recomienda :
MOLINA, Y VEDIA, SILVIA <u>Manual de opinión pública</u> México, UNAM, 1978, 113 pp.	I, II, III, VI
MOODIG, GRAME C <u>Opiniones públicas y de grupos de presión</u> México, F.C.E. 1975, 113 pp	II, III, IV, V
NIXON, RAYMOND <u>Periodismo y opinión pública</u> Ecuador, CIESPAL, 1967	IV, V
NOELLE, ELIZABETH <u>Encuestas en al sociedad de masas</u> <u>Introducción a los métodos de demoscopia</u> Madrid, Ed. Alianza, 1970	VII
RIVADENEIRA PRADA, RAUL <u>La opinión pública</u> México, Ed. Trillas, 1976	I, II, III
SAUVY, ALFREDO <u>La opinión pública</u> Argentina, Ed. Los Libros de Marisol, 1961, 181 pp	I, II, III, IV
STOETZEL, JEAN <u>Las encuestas de opinión pública</u> Madrid, Instituto de la Opinión pública, 1973	VII
TAUFIC, CAMILO <u>Periodismo y lucha de clases</u> México, Ed. Nuestro Tiempo, 1976	II, V, VIII
YOUNG KIMBALL, et, al. <u>La opinión pública y la propaganda</u> México, Ed. Paidós, 1986, 236 pp	I, II, III

UNIVERSIDAD NACIONAL AUTÓNOMA DE MÉXICO
OPINION PUBLICA
signature : _____

UGERENCIAS PARA IMPARTIR LA ASIGNATURA :

Efectuar por equipo o individualmente el seguimiento de un tema de actualidad que repercuta en la opinión pública de México, a través de expresiones en los medios de difusión masiva y/o manifestaciones públicas

Comparar las distintas tendencias y puntos de vista que genere dicho fenómeno

Analizar los desplegados a la opinión pública

Hacer encuestas

Realizar debates en clase con miras a obtener conclusiones sobre los temas estudiados.

signature: TRABAJO EDITORIAL, DE IMPRENTA Y CORRECCION DE ESTILO

OBJETIVOS PARTICULARES:

TEMAS:

- I SEMBLANZA DE LA EVOLUCION DEL ALFABETO Y LOS PRIMEROS INTENTOS PARA LA IMPRESION
- II PROCESOS DE IMPRESION
- III PRINCIPALES CONCEPTOS EN IMPRESION
- IV DIAGRAMACION
- V CORRECCION DE ESTILO
- VI EL PAPEL Y LA ENCUADERNACION

Signatura: TRABAJO EDITORIAL, DE IMPRENTA Y CORRECCION DE ESTILO

CONTENIDO DE LOS TEMAS :

Horas

- 4.2 Estilos de diagramación
- 4.2.1 Confección equilibrada
- 4.2.2 Concentración por zonas
- 4.2.3 Página rota
- 4.2.4 Plana tabloide
- 4.2.5 Formatos para revista
- 4.3 Confección de páginas interiores
- 4.3.1 Estilos
- 4.4 Cálculo de textos y cabezas
- 4.4.1 Tipos de cabeza
- 4.5 Distribución y cálculo de ilustraciones

V CORRECCION DE ESTILO

20

- 5.1 Definición
- 5.2 Métodos de corrección
- 5.3 Principales marcas usadas en corrección de originales

VI EL PAPEL Y LA ENCUADERNACION

2

- 6.1 Tipos básicos de papel
- 6.2 Imposición y doblado
- 6.3 Tipos de encuadernación

Signatura: TRABAJO EDITORIAL, DE IMPRENTA Y CORRECCION DE ESTILO

BIBLIOGRAFIA :

Auto:

Temas de la materia para los que se recomienda :

VADENEIRA PRADA, RAUL

Periodismo

México, Ed. Trillas, 1980; 283 pp

II, III

MITTON, ALBERT

Conceptión y confección de un periódico

Madrid, Ed. Rialp, 1963, 325 pp

II, III, IV

TURNBULL, ARTHUR Y BAIRD, RUSSELL

Comunicación gráfica

México, Ed. Trillas, 1990; 430 pp

I, II, III, IV, V

UNIVERSIDAD NACIONAL AUTONOMA DE MEXICO

ENEP-ARAGON

Programa de Asignatura

Area de conocimiento:

TEORICO-METODOLOGICA

Carrera: LICENCIADO EN COMUNICACION Y PERIODISMO

DIVISION DE ESTUDIOS PROFESIONALES

Fecha de aprobación del: Consejo Técnico de la ENEP-Aragón.
Consejo Universitario.

Programa de la asignatura: METODOS DE INVESTIGACION EN COMUNICACION III

Clave: _____ Número de créditos: 8

Duración del curso: semanas: 16 Asignatura: Obligatoria

horas: 64 Semestre: Sexto

Horas a la semana: teoría: 4

práctica: 0

ANTECEDENTES: Técnicas de Estudio e Investigación Documental. Ciencia Política Epistemología de las Ciencias Sociales y la Comunicación. Teoría y Medios de Comunicación I, II y III. Métodos de Investigación en Comunicación I y II. Sociedad y Política del México Actual. Sociología de la Comunicación.

CONSECUENTES:

Seminario de Tesis I y II

OBJETIVO GENERAL:

Capacitar al alumno para entender y aplicar la ciencia y el arte de la interpretación, hermeneusis, desde las posiciones propias del siglo XX.

OBJETIVOS PARTICULARES:

Introducir al alumno en el problema de la interpretación, presentando a la hermenéutica como crítica de la idolatría contemporánea por las ciencias exactas.

Presentar una panorámica histórica sobre el desarrollo de la ciencia y el arte de las interpretaciones.

Resumir los planteamientos de los principales pensadores del siglo XX sobre la cuestión hermenéutica.

Retomar desde el punto de vista hermenéutico, el hecho de que en realidad el lenguaje es la sustancia de lo social.

CONTENIDO DE LOS TEMAS :

	Horas
I. EL CONFLICTO DE LAS INTERPRETACIONES	6
1.1 El lenguaje como eje central de las comunicaciones	
1.2 La cuestión del "sentido"	
1.3 El arte y la ciencia de las interpretaciones	
1.4 La crítica del neopositivismo y el conductismo	
1.5 El problema de la (s) libertad (es)	
II. ANTECEDENTES HISTORICOS SOBRE EL DESARROLLO DE LA CIENCIA Y EL ARTE DE LAS INTERPRETACIONES	8
2.1 Exégesis y hermenéutica	
2.2 Realismo(s) y nominalismo(s)	
2.3 Gramática, retórica, ciencia(s) del lenguaje	
2.4 El siglo XIX	
2.5 Marx, Nietzche, Freud	
2.6 Signo, símbolo, tropo, figura	
III. LOS CAMINOS DE LA HERMENEUTICA	10
3.1 Martín Heidegger	
3.2 Ludwig Willgenstein	
3.3 John L. Austin	
3.4 Hans-Giorg Gadamer	
3.5 Jurgen Habermas	
3.6 Jacques Derrida	
IV. LENGUAJE Y SOCIEDAD; EL PUNTO DE VISTA HERMENEUTICO	4
4.1 El lenguaje como fundamento objetivo para el estudio de la sociedad	
4.2 Estructura, estructuras y estructuralismo(s)	
4.3 Identidad(es)/diferencia(s), unidad(es)/multiplicidad(es), linealidad(es)/puntualidad(es), sociedad(es)/sujeto(s)	
V. LA HERMENEUTICA ANTE LA LINGUISTICA, LA SEMIOTICA Y LA EPISTEMOLOGIA	6
5.1 Crítica de la lingüística: neopositivismo vulgar, fonocentrismo, logocentrismo	

CONTENIDO DE LOS TEMAS :		Horas
IX.	<p>PRAXIS</p> <p>Con diversas formaciones textuales: escritura, prensa, pintura, fotografía, cine, televisión, radio, etc.</p>	8

BIBLIOGRAFIA:

ALATORRE, ANTONIO
Los 1001 años de la lengua española
 México, F.C.R., 1990

ABEL, KARL-OTTO
La transformación de la filología
 Madrid, Ed. Larousse, 1983 (2 tomos)

AUSTIN, JOHN L.
Cómo hacer cosas con palabras
 Barcelona, E.R. Parés, 1971

AUSTIN, JOHN L.
Ensayos filológicos
 Madrid, revista de Occidente, 1972

AUSTIN, JOHN L.
Séquito y percepción
 Madrid, Ed. Tecnos, 1981

BIBLIOGRAFIA :

Texto:

Temas de la materia para los que se recomienda:

BALLESTERO , MANUEL
Sondas de hermenéutica y poética
 Valencia, Ed. Hiperión, 1982

III

BARTHES, ROLAND
El grado cero de la escritura
 México, Ed. Siglo XXI, 1973

VI

BERISTAIN, HELENA
Diccionario de retórica y poética
 México, Ed. Porrúa, 1985

IX

BLANCHOT, MAURICE
El diálogo inconcluso
 Caracas, Ed. Monte avila, 1970

VI

CARNAP, RUDOLF
La construcción lógica del mundo
 México, UNAM, 1988

V

COLAIZZI, GIULIA
Feminismo y teoría del discurso
 Madrid, Ed. Cátedra, 1990

VIII

CORETH, EMERICH
Cuestiones fundamentales de hermenéutica
 Barcelona, Ed. Herder, 1972

I

DE MAN, PAUL
Alegrías de la lectura
 Barcelona, Ed. Lumen, 1990

VII

DERRITA, JACQUES
Dé la gramatología
 México, Ed. Siglo XXI, 1971

VI

Firma:

BIBLIOGRAFIA :

Temas de la materia para los que se recomienda :

- | | |
|---|------|
| ABERMAS JURGEN
<u>Conocimiento e interés</u>
Madrid, Ed. Taurus, 1982 | I |
| ABERMAS, JURGEN
<u>Teoría de la acción comunicativa</u>
Madrid, Ed. Taurus, 1987 (2 tomos) | I |
| HEIDEGGER, MARTIN
<u>De camino al habla</u>
Barcelona, Ed. Serbal, 1987 | IV |
| HEIDEGGER, MARTIN
<u>Hölderlin y la esencia de la poesía</u>
Barcelona, Ed. Anthropos, 1989 | IV |
| HJELMSLEV, LOUIS
<u>Prolegómenos a una teoría del lenguaje</u>
Madrid, Ed. Gredos, 1969 | V |
| HOFSTADTER, DOUGLAS R.
<u>Gödel, Escher, Bach</u>
México, CONACYT, 1982 | V |
| LAZARD CARRETER, FERNANDO
<u>Diccionario de términos filológicos</u>
Madrid, Ed. Gredos, 1953 | IX |
| LORITE MENA, JOSE
<u>El animal paradógico</u>
Madrid, Ed. Alianza Universidad, 1982 | II |
| LYOTARD, JEAN-FRANCOIS
<u>Discurso, figura</u>
Barcelona, Ed. Gustavo Gilli, 1979 | VIII |

Ignatura: METODOS DE INVESTIGACION EN COMUNICACION III

BIBLIOGRAFIA :

Temas de la materia para los que se recomienda :

Titulo:

IMON, JOSEF
El problema del lenguaje en Hegel II
Madrid, Ed. Taurus, 1982

AN FRASSEN, BAS C.
Semántica formal y lógica V
México, UNAM, 1987

WALTER, BENJAMIN
Angelus Novus IV
Barcelona, Ed. Edhasa, 1971

ENEP-ARAGON

Programa de Asignatura

Area de conocimiento:

Profesor: LICENCIADO EN COMUNICACION Y PERIODISMO

TEORICO-TECNICA

DIVISION DE ESTUDIOS PROFESIONALES

Fecha de aprobación del: Consejo Técnico de la ENEP-Aragón.
Consejo Universitario.

Programa de la asignatura: <u>SEMINARIO-TALLER PRENSA I</u>	
Nombre: _____	Número de créditos: <u>8</u>
Duración del curso: semanas: <u>16</u>	Asignatura: <u>Optativa</u>
horas: <u>64</u>	Semestre: <u>Sexto</u>
Horas a la semana: teoría: <u>4</u>	
práctica: <u>0</u>	

ANTECEDENTES:

Redacción, Desarrollo y Régimen Legal de los Medios de Comunicación en México I. Nota Informativa y Crónica Noticiosa. Entrevista.

CONSECUENTES:

Seminario-Taller- Prensa II, III. Actualización Periodística.

OBJETIVO GENERAL:

Conocer cuáles son las técnicas de investigación necesarias para el trabajo periodístico y cuáles son las características del periodismo impreso contemporáneo.

OBJETIVOS PARTICULARES:

Desarrollar, a través de la práctica en la investigación y la escritura, las habilidades para el trabajo periodístico

Adquirir conocimientos teóricos, que puedan llevar seguidamente a la práctica, a partir de la lectura de textos que permitan enriquecer el conocimiento acerca del periodismo

CONTENIDO DE LOS TEMAS :

Horas

EL QUEHACER PERIODISTICO	16
1.1 La vocación del periodista	
1.2 El periodista como hacedor de la información	
1.3 El periodista como intérprete de la realidad	
I. EL PERIODISMO CONTEMPORANEO	16
2.1 Periodismo educador	
2.2 Periodismo testimonial	
2.3 Periodismo de denuncia	
2.4 Periodismo de provocación	
III. EL PERIODISTA INVESTIGADOR	16
3.1 La toma directa de datos	
3.2 La obtención indirecta de información	
3.3 Información a través de entrevistas	
3.4 La falsa información	
IV EL TRABAJO DE INVESTIGACION DOCUMENTAL	16
4.1 Investigación bibliográfica	
4.2 Investigación hemerográfica	
4.3 Investigación compuesta de fuentes documentales diversas	
V ETICA PERIODISTICA	12
5.1 El compromiso social	
5.2 Corrupción laboral	
5.3 La alternativa individual	
5.4 La reglamentación del oficio	

signature: SEMINARIO - TALLER PRENSA I

BIBLIOGRAFIA :

Texto:

Temas de la materia para los que se recomienda :

- MEZA, GILBERTO
 El periodismo como historia", en La-
 Jornada semanal, Número 73, noviembre 2,
 1986; 3-8 pp. III
- MONSIVAIS, CARLOS
 Autoinquisición de Monsiváis, en Uno más uno
 19 de febrero de 1989; 1-23 pp I
- NEXOS
Crónica de un día cualquiera
 México, número 150, junio 1990; 102 pp I
- PERDOMO ORELLANA, JOSE LUIS
En el surco que traza el otro, teoría y
 práctica de la entrevista
 México, Coneicc-Edicom, Ediciones de
 Comunicación, 1987; 98 pp. I, III
- ROJAS AVENDAÑO, MARIO
El reportaje moderno,
 México, FCPS, UNAM, 1980 I, II
- ROURA, VICTOR
 "El nuevo periodismo", en La Jornada,
 3 de abril de 1990 II
- SECANELLA, PETRA M.,
Periodismo de investigación
 Madrid, Tecnos, 1986; 122 pp. III, IV
- SIMPSON, MAXIMO
 "Reportaje, objetividad y crítica social" en
Revista mexicana de ciencias políticas, No.86 III, IV
 México, 1978; 143-151 pp.

Asignatura: SEMINARIO - TALLER PRENSA I

BIBLIOGRAFIA :

Temas de la materia para las que se recomienda :

Texto:

THOMSON, HUNTER S.,
La gran caza del tiburón,
Barcelona, Ed. Anagrama, 1981; 302 pp

II

VIVALDI, GONZALO MARTIN
Géneros periodísticos,
Madrid, Ed. Paraninfo, 1981; 3a. Ed.,
394 pp

I, III, IV

WALLRAF, GUNTER
Cabeza de turco,
Barcelona, Ed. Anagrama 1987; 4a. Ed.,
235 pp

I, II, IV

WALLRAF, GUNTER
El periodista indeseable
Barcelona, Ed. Anagrama, 1987; 2a. Ed.,
251 pp

I, II, III, IV

WOLFE, TOM
El nuevo periodismo
Barcelona, 1981; 2a. Ed., 216 pp

II

ENEP-ARAGON

Programa de Asignatura

Area de conocimiento:

Carrera: LICENCIADO EN COMUNICACION Y PERIODISMOTEORICO-TECNICA

DIVISION DE ESTUDIOS PROFESIONALES

Fecha de aprobación del: Consejo Técnico de la ENEP-Aragón.
Consejo Universitario.

Programa de la asignatura:	<u>SEMINARIO-TALLER DE RADIO I</u>		
Clave:		Número de créditos:	<u>8</u>
Duración del curso: semanas:	<u>16</u>	Asignatura:	<u>Optativa</u>
horas:	<u>64</u>	Semestre:	<u>Sexto</u>
Horas a la semana: teoría:	<u>4</u>		
práctica:	<u>0</u>		

ANTECEDENTES:

Desarrollo y Régimen Legal de los Médios de Comunicación en México II
Guionismo en Radio y Televisión. Comunicación Gráfica y Audiovisual.

CONSECUENTES:

Seminario-Taller de Radio II. Seminario-Taller de Radio III.

OBJETIVO GENERAL:

Distinguir los elementos constitutivos del medio a través de la aplicación de las técnicas y métodos relacionados con la producción radiofónica.

OBJETIVOS PARTICULARES:

Examinar los fundamentos básicos de la transmisión radiofónica

Ubicar a la radio como medio fundamental del proceso de comunicación masiva, a través del análisis

Conocer las características específicas de la radio y sus elementos

Identificar los componentes técnicos esenciales que

Asignatura : SEMINARIO-TALLER DE RADIO I

CONTENIDO DE LOS TEMAS :

	Horas
I LA RADIO	8
1.1 Definición y conceptos relacionados	
1.2 Sistemas de transmisión (A.M., F.M., Onda corta y larga)	
1.3 Principios técnicos de emisión y recepción	
II LA RADIO EN EL PROCESO DE COMUNICACION	8
2.1 Alcances y limitaciones del medio en el proceso de comunicación	
2.2 Estructura legal, política y económica de la radiodifusión en México	
2.3 Cómo funciona una estación radiofónica en México	
2.4 Estilos, formas y usos de la radio (análisis de programación), y su influencia en la sociedad	
III EL LENGUAJE RADIOFONICO	4
3.1 Características específicas del medio (instantaneidad, simultaneidad, unisensorialidad, fugacidad, accesibilidad)	
3.2 Identidad, especificidad y composición	
3.3 Condicionamiento temporal y ausencia de percepción visual	
3.4 Elementos: voces, música y efectos	
3.5 Agilidad y dinamismo	
IV ELEMENTOS TECNICOS DE LA RADIO	16
4.1 Recursos técnicos	
4.1.1 Estudio (tipos, características, usos)	
4.1.2 Cabina (tipos, equipo básico y funciones)	
4.1.3 Equipo portátil (equipo básico y funciones)	
4.1.4 Editores (tipos y usos)	

Asignatura: SEMINARIO-TALLER DE RADIO I

CONTENIDO DE LOS TEMAS :

Horas

- Selección y distribución del trabajo para los recursos humanos artísticos
- Grabación en "frío" y/o en "caliente"

5.3 Post-producción

- Selección de audio
- Sonorización (música, efectos)
- Edición y ensamble

VI GENEROS Y TEMAS RADIOFONICOS

12

6.1 Géneros (características)

- Periodísticos (reportaje, entrevista, crónica, editorial, comentario, nota informativa)
- Literarios (novela, cuento, fábula, poema, drama, comedia, tragedia, suspenso, acción, ficción, terror)
- Entretenimiento (deportivo, musical, variedades, concurso, cómico, charla, mesa redonda)
- Mixto o misceláneo

6.2 Temas

- Bélico
- Policiaco
- Económico
- Político
- Cultural
- Social
- Ecológico
- Histórico
- Médico
- Religioso
- Científico o tecnológico
- Musical
- Deportivo

Ignatura: SEMINARIO-TALLER DE RADIO I

BIBLIOGRAFIA :

Temas de la materia para los que se recomienda :

Auto:

- ASSETS, LUIS
De las ondas rojas a los radios libres
 Barcelona, Ed. Gustavo Gili, 1980, 289 pp II
- ELOTSEKOVSKI, GRIGORI
Fundamentos de antenas
 Barcelona, Ed. Marcombo, 1977, 375 pp I
- RECHT, BERTOLT
Teoría de la radio (1927-1932)
 Codex, Jaime (comp). en Los medios de la
comunicación colectiva
 México, UNAM., F.C.P., y S., 1976, 291-300 pp II
- CAZENUEVE, JEAN
Sociología de la radio y la televisión
 Buenos Aires, Ed. Paidós, 1967 II
- CEBRIAN HERREROS, MARIANO
Diccionario de la radio y la televisión
 Madrid, Ed. Alhambra, 1981, 375 pp III, IV, V
- CEBRIAN HERREROS, MARIANO
La mediación técnica de la información
radiofónica
 Barcelona, Ed. Mitre, 1983, 216 pp II
- COLLIN, CLAUDE
Radiopoder: la radio como instrumento de
participación social y política
 México, Ed. Folios, 1983, 223 pp II
- COONS, JOHN E.
Libertad y responsabilidad de las emisoras
de radio y televisión
 México, Ed. Limusa Wiley, 1967, 328 pp II

natura: SEMINARIO-TALLER DE RADIO I

BIBLIOGRAFIA :

Temas de la materia para los que se recomienda :

- LUN, MARIO
Selección de programas de radio
 México, CIESPAL, Ed. Don Bosco, 1978, 460 pp. IV, V
- GORDON, JOHN
Radio
 México, Ed. Alhambra, 1981, 261 pp. IV, V
- BARQUERA, FERNANDO
Industria de la radio y la televisión
La política del estado mexicano
 México, Fundación Manuel Buendía, 1989, 195 pp. II
- PRIETO, JORGE
Historia de la radio y la televisión en México
 México, Editores Asociados, 1972, 323 pp. I, II
- RAYMUNDO
Radiofonías; Hacia una semiótica itinerante
 México, UAM Xochimilco, 1987, 125 pp. I, II
- MÉNDEZ, M
Radio sin fronteras
 México, Ed. EUNSA, 1979. II
- ERRE, ALBERT., et, al
Historia de la radio y la televisión
 México, F.C.E., 1982, 176 pp. I, II
- VILLARREAL, ALBERTO
Curso rápido de radio y televisión
 México, Ed. Diana, 1975, 263 pp. IV, V
- GIL, MARIA CRISTINA
Introducción al conocimiento y práctica
de la radio
 México, Ed. Diana. 1987, 120 pp. III, IV, V

Ignatura : SEMINARIO-TALLER DE RADIO I

GERENCIAS PARA IMPARTIR LA ASIGNATURA :

Con respecto a los temas I, II y III se sugiere que el profesor ilustre gráfica y auditivamente los elementos teóricos que los integran, y de esta manera hacer menos "áridos" los conceptos estudiados.

Para el tema IV se recomienda efectuar visitas grupales a empresas radiodifusoras, además de realizar algunos ejercicios sencillos que familiaricen al alumnado con los aparatos e instalaciones del taller del plantel. Ejemplo: Hacer pruebas de voz y efectos en cabina ; hacer una historia a partir de los primeros cinco minutos de un disco de efectos especiales.

En los capítulos V y VI se aconseja que el profesor muestre ejemplos de guiones y proyectos de programas radiofónicos que se hayan utilizado en alguna estación profesional, a manera de ejemplo, y de ser posible que cada alumno realice el proyecto y guión de un programa sencillo (una cápsula cultural, por ejemplo).

signatura : SEMINARIO-TALLER DE TELEVISION I

OBJETIVOS PARTICULARES:

Conocer los elementos técnicos esenciales que intervienen en la realización televisiva, por medio del acercamiento directo a instalaciones de producción y edición e instrumental que lo conforma.

Obtener los conocimientos teórico-prácticos para la pre-producción, producción y post-producción de un programa completo de televisión.

TEMAS:

- I. LA TELEVISION
- II. LA TELEVISION EN EL PROCESO DE COMUNICACION
- III. EL LENGUAJE TELEVISIVO
- IV. ELEMENTOS TECNICOS DE LA TELEVISION
- V. LA PRODUCCION TELEVISIVA

Asignatura : _____

CONTENIDO DE LOS TEMAS :**Horas**

- iluminador, camarógrafo y asistente, maquillista, utileros, guionistas)
 - 4.2.2 Personal artístico (actores, presentadores, locutores, cronistas, conductores, artistas)
- 4.3 La cámara de televisión
 - 4.3.1 Estructura, partes, funciones
 - 4.3.2 Operación (tomas y movimientos)
- 4.4 El audio
 - 4.4.1 Principios básicos de audio (ubicación de micrófonos, reverberación y distorsión, diálogos y sonido en el set, sonidos especiales fuera de cuadro, voz del anunciador, voz sobre imagen, control remoto)
 - 4.4.2 Grabación de audio
- 4.5 La iluminación
 - 4.5.1 Objetivos
 - 4.5.2 Tipos de luz, instrumentos de iluminación y reflexión, fuentes de luz
 - 4.5.3 Técnicas de iluminación
- 4.6 La escenografía
 - 4.6.1 Tipos de escenarios
 - 4.6.2 Manejo del color en la escenografía
- 4.7 La utilería
 - 4.7.1 Elementos gráficos (estándar, especiales)
- 4.8 Efectos especiales
 - 4.8.1 Electrónicos
 - 4.8.2 Ópticos
 - 4.8.3 Mecánicos
- 4.9 El video tape
 - 4.9.1 Generalidades
 - 4.9.2 Formatos

TECNICAS DE ENSEÑANZA :

Exposición oral	(X)
Exposición audiovisual	(X)
Ejercicios dentro de clase	(X)
Ejercicios fuera del aula	(X)
Seminarios	(X)
Lecturas obligatorias	(X)
Trabajos de investigación	(X)
Prácticas de taller o laboratorio	()
Prácticas de campo	()
Otros	

ELEMENTOS DE EVALUACION :

Exámenes parciales	()
Exámenes finales	()
Trabajos y tareas fuera del aula	(X)
Participación en clase	(X)
Asistencia a prácticas	()

BIBLIOGRAFIA :

Texto :

Temas de la materia para los que se recomienda :

ARIAS RUIZ, ANIBAL
El mundo de la televisión
 Madrid, Guadarrama, 1971; 399 pp.

I, III, IV, V

BAGET, JOSE MARIA
Televisión un arte nuevo
 Madrid, Rialp. 1969

I, III, IV, V

BAGGALEY, J. P. Y TUSK, L. W.
Análisis del mensaje televisivo
 Barcelona, Gustavo Gili, 1985; 217 pp.

II

BRETZ, RUDOLF
Televisión
 New York, Mc.Graw Hill, 1962

I, III, IV, V

BROWN, W., et. al.
Instrucción audiovisual; tecnología, medios
 y métodos
 México, Trillas, 1975; 581 pp.

IV, V

Asignatura: SEMINARIO-TALLER DE TELEVISION I

BIBLIOGRAFIA :

Texto:

Temas de la materia para los que se recomienda :

OLAZ PLAJA, FERNANDO

La pantalla chica

Barcelona, Plaza y Janés, 1974; 124 pp.

II

DONIS, D. A

La sintáxis de la imagen: introducción al alfabeto visual

Barcelona, Gustavo Gili, 1976; 210 pp.

III, IV

EHMER, HERMANN K.

Miseria de la comunicación visual

Barcelona, Gustavo Gili, 1977; 428 pp.

II

FLICHY, P.

Las multinacionales del audiovisual

Barcelona, Gustavo Gili, 1982; 278 pp.

II

GONZALEZ ALONSO, CARLOS

El guión

México, Trillas, Temas Básicos No. 14, 1990; 61 pp.

IV, V

GONZALEZ TREVIÑO, JORGE

Televisión; teoría y práctica

México, Alhambra Mexicana, 1987; 167 pp.

IV, V

GROOMBRIDGE, BRIAN

La televisión y la gente

Caracas, Monte Avila, 1976; 294 pp.

II

HALLORAN, JAMES O.

Los efectos de la televisión

Madrid, Editora Nacional, 1974

II

HILLIARD, ROBERT L.

Televisión: una introducción a la teledifusión

México, Editores Asociados, 1974; 166 pp.

I, II

Signatura: SEMINARIO-TALLER DE TELEVISION I

BIBLIOGRAFIA :

Temas de la materia para los que se recomienda :

Texto:

OMERO GUALDA, MA. VICTORIA
Glosario de cine y televisión
 Pamplona, Universidad de Navarra, 1977; 473 pp.

III, IV, V

ALE, EUGENE
Técnicas del guión para cine y televisión
 Barcelona, Gedesa, 1986; 197 pp.

IV, V

VARIOS
Enciclopedia focal de las técnicas de cine y televisión
 Barcelona, Omega, 1976

III, IV, V

VARIOS
Manual del taller de elaboración de guiones para programas audiovisuales, educativos y culturales
 México, ILCE, 1981

V

VARIOS
Las técnicas de la imagen
 Barcelona, Mitre, 1982; 177 pp.

II, III, IV, V

VERON, ELISEO, et. al.
La ventana electrónica
 México, EUFESA, 1983; 291 pp.

I, II

VILCHES, LORENZO
La lectura de la imagen: prensa, cine y televisión
 Buenos Aires, Paidós, 1983; 248 pp.

III

UNIVERSIDAD NACIONAL AUTONOMA DE MEXICO
ENEP-ARAGON

255

Programa de Asignatura

Carrera: LICENCIADO EN COMUNICACION Y PERIODISMO

Area de conocimiento:
ADMINISTRATIVA

DIVISION DE ESTUDIOS PROFESIONALES

Fecha de aprobación del: Consejo Técnico de la ENEP-Aragón.
Consejo Universitario.

Programa de la asignatura: ADMINISTRACION DE EMPRESAS DE MEDIOS DE COMUNICACION
Clave: _____
Duración del curso: semanas: 16
horas: 64
Horas a la semana: teoría: 4
práctica: 0
Número de créditos: 8
Asignatura: Obligatoria
Semestre: Sexto

ANTECEDENTES:

CONSECUENTES:

Organización de Agencias Informativas, Oficinas de Prensa y Relaciones Públicas.
Relaciones Humanas para el Desarrollo Profesional, Comunicación Organizacional

OBJETIVO GENERAL:

Comprender los principios fundamentales de la administración de empresas de comunicación y audiovisuales.
Distinguir las diferencias estructurales y funcionales de los diversos tipos de organización empresarial.
Aplicar los conocimientos teóricos de organización a casos concretos de medios de comunicación.

OBJETIVOS PARTICULARES:

Comprender los factores que participaron en el desarrollo de la administración, a través de las diferentes épocas históricas.
Identificar el acto y función administrativa, así como a los diversos tipos de administración que conforman un organismo social.
Definir los principales conceptos que competen a la administración, estableciendo las generalidades de la materia.
Describir los elementos que conforman la empresa para poder interpretar la magnitud de la misma.
Comprender por qué los diversos aspectos de la administración forman un continuo inseparable, así como los principales conceptos, principios y técnicas de cada una de las etapas que lo integran.

CONTENIDO DE LOS TEMAS :

	Horas
I ORIGENES DE LA ADMINISTRACION	6
1.1 Antecedentes históricos	
1.1.1 La administración en la antigüedad	
1.1.2 La Revolución Industrial	
1.1.3 Administración moderna	
II CONCEPTOS DE ADMINISTRACION	8
2.1 El acto administrativo	
2.2 Función administrativa	
2.3 Administración	
2.3.1 Empírica	
2.3.2 Profesional	
2.3.3 Pública	
2.3.4 Privada	
2.3.5 De personas y cosas	
2.4 Definiciones de administración	
2.5 Su objeto	
2.6 Su finalidad	
2.7 Sus etapas	
2.8 Su carácter técnico	
2.9 Características de la administración	
2.10 Importancia de la administración	
III LA EMPRESA	4
3.1 Concepto	
3.2 Elementos que la forman	
3.3 La unidad empresarial	
3.4 El empresario	
3.5 Fines	
3.6 Magnitud	
IV PROCESO ADMINISTRATIVO	24
4.1 Previsión	
4.1.1 Concepto	
4.1.2 Principios	
4.1.3 Reglas y técnicas	
4.2 Planeación	
4.2.1 Concepto	
4.2.2 Principios	
4.2.3 Reglas y técnicas	

TECNICAS DE ENSEÑANZA :

ELEMENTOS DE EVALUACION :

Exposición oral	(X)	Exámenes parciales	(X)
Exposición audiovisual	(X)	Exámenes finales	(X)
Ejercicios dentro de clase	(X)	Trabajos y tareas fuera del aula	(X)
Ejercicios fuera del aula	(X)	Participación en clase	(X)
Seminarios	()	Asistencia a prácticas	()
Lecturas obligatorias	(X)		
Trabajos de investigación	(X)		
Prácticas de taller o laboratorio	()		
Prácticas de campo	()		
Otros			

BIBLIOGRAFIA :

Texto :

Temas de la materia para los que se recomienda :

ALVA DE LA SELVA, ALMA RODA <u>Radio e Ideología</u> México, Ed. El Caballito, 1986, 143 pp.	VI
ARIAS GALICIA, FERNANDO <u>Administración de recursos humanos</u> México, Ed. Trillas, 1981, 525 pp.	IV
AVILA CENICEROS, VICTORIA ALICIA La Televisión en México (Aspecto administrativo) México, ENEP Aragón, Serie Apuntes No. 8, UNAM, Reimpresión 1989, 153 pp.	VI
BAGDEKRAN, BEN <u>Las máquinas de información</u> Madrid, Ed. F.C.E., 1975, 507 pp.	V
BARAJAS MEDINA, JORGE <u>Curso introductorio a la administración</u> México, Ed. Trillas, 1986, 195 pp.	I, II, IV
CASTRO LEAL, ANTONIO <u>Radio y Televisión. Los medios de comunicación de masas en México</u> México, F.C.P. y S. UNAM, 1976, 300 pp.	VI

Asignatura: ADMINISTRACION DE EMPRESAS DE MEDIOS DE COMUNICACION

BIBLIOGRAFIA :

Texto :	Temas de la materia para los que se recomienda :
Ley de Sociedades Mercantiles México, Ed. Porrúa, 1991, 93 pp.	III
MEJIA PRIETO, JORGE <u>Historia de la Radio y la Televisión</u> México, Ed. Octavio Camarena, 1972, 322 pp.	VI
REYES PONCE, AGUSTIN <u>Administración de empresas teoría y práctica</u> 1a. y 2a. parte México, Ed. Limusa, 1988, 392 pp.	II, III, IV, V, VI
REYES PONCE, AGUSTIN <u>Administración por objetivos</u> México, Ed. Limusa, 1984, 156 pp.	II, IV
SAMUELSON <u>Curso de economía moderna</u> Madrid, Ed. Aguilar, 1981, 897 pp.	III
TAYLOR, FREDERICK <u>Principios de la administración científica</u> México, Ed. Herrero Hnos., Sues, S. A., 1980, 121 pp.	II, IV
TREJO DELARBRE, RAUL (Coordinador) <u>Las redes de Televisa</u> México, Ed. Claves Latinoamericanas, 1988, 312 pp.	VI

ASIGNATURAS DEL SEPTIMO SEMESTRE

ESTILOS PERIODISTICOS Y LITERARIOS

SEMINARIO DE TESIS I

PUBLICIDAD Y PROPAGANDA

SEMINARIO-TALLER DE PRENSA, RADIO Y TELEVISION II

**ORGANIZACION DE AGENCIAS INFORMATIVAS, OFICINAS
DE PRENSA Y RELACIONES PUBLICAS**

Asignatura : ESTILOS PERIODISTICOS Y LITERARIOS

OBJETIVOS PARTICULARES:

TEMAS :

- I PERIODISMO Y LITERATURA
- II LO LITERARIO EN EL PERIODISMO INFORMATIVO
- III ESTILOS EN EL PERIODISMO DE OPINION
- IV ESTILOS LITERARIO-PERIODISTICOS NARRATIVOS

CONTENIDO DE LOS TEMAS :

		Horas
IV.	ESTILOS LITERARIO-PERIODISTICOS NARRATIVOS	16
4.1	José Alvarado	
4.2	Renato Leduc	
4.3	Elena Poniatowska	
4.4	Vicente Leñero	
4.5	Jaime Avilés	

Asignatura: ESTILOS PERIODISTICOS Y LITERARIOS

BIBLIOGRAFIA :

Texto:

Temas de la materia para los que se recomienda.

BENITEZ, FERNANDO
 "Templo mayor: clave de la cultura azteca"
 en Uno más uno,
 México, 4 de Junio de 1983, p.19

II

BENITEZ, FERNANDO
Viaje al centro de México
 México, Edit. F.C.E, 1975, 395 pp.

II

BERGER, RENE
Arte y comunicación
 Barcelona, Edit. Gustavo Gilli, 1976, 96 pp.

I

BLANCO, JOSE JOAQUIN
Cuando todas las chamacas se pusieron medias
 nylon y otras crónicas
 México, Bolfo i climent, 1988, 209 pp.

III

BLANCO, JOSE JOAQUIN
Un chavo bien helado
 México, Edit. Era, 1990, 236 pp.

III

BUENDIA, MANUEL
La Cia en México
 México, Océano, 1983, 226 pp.

III

BUENDIA, MANUEL
Ejercicio periodístico
 México, Aguilar, León y Cal Editores, 1990, 206 pp.

III

CARDONA PEÑA, ALFREDO
La entrevista literaria y cultural
 México, UNAM, 1967, 330 pp.

II

COSIO VILLEGAS, DANIEL
Labor periodística; real e imaginaria
 México, Era, 1972, 405 pp.

III

BIBLIOGRAFIA :

Temas de la materia para las que se recomienda .

Texto :

MARTINEZ ALBERTOS, JOSE LUIS
Redacción Periodística
 Barcelona, A.T.E., 1974, 254 pp.

I-II-III-IV

MARTINEZ DE SOUSA, JOSE
Diccionario general de periodismo
 Madrid, Edit. Paraninfo, 1974, 254 pp.

I-II-III-IV

MONSIVAIS, CARLOS
Amor Perdido
 México, Era, 1978, 348 pp.

III

MONSIVAIS, CARLOS
Entrada libre
 México, Era, 1987, 306 pp.

III

NOVO, SALVADOR
La vida en México en el periodo presidencial
 de Miguel Alemán
 México, Era, 1988, pp.

III

PERALTA, BRAULIO
 "La entrevista es una pequeña obra de teatro que
 debe tener una atmósfera de principio a fin: Cristina
 Pacheco" en Uno más uno
 México, 4 de Junio de 1983, p. 19

II

PONIATOWSKA, ELENA
Fuente es el silencio
 México, Era, 1988, 278 pp.

IV

PROCESO
Los escritores
 México, Comunicación e información, 1981, 222 pp.

II

SCHERER GARCIA, JULIO Y ENRIQUE MEZA
 "Irán, revolución de regreso a Dios, frente al
 mundo de la técnica", en Proceso
 Num. 165, 31 de diciembre de 1971, pp. 6-17

II

Asignatura: ESTILOS PERIODISTICOS Y LITERARIOS

BIBLIOGRAFIA :

Texto:

Temas de la materia para las que se recomienda .

LOS AUTORES M. ANGEL GRANADOS CHAPA Y FERNANDO DE ITA SON PERIODISTAS QUE PUBLICAN REGULARMENTE EN EL PERIODICO LA JORNADA. JOSE EMILIO PACHECO TIENE UNA COLUMNA EN EL SEMANARIO PROCESO, LLAMADA "INVENTARIO" LA CUAL PUBLICA DESDE LOS AÑOS SETENTA EN EL PERIODICO EXCELSIOR. ALEJANDRO GOMEZ ARIAS PUBLICÓ HABITUALMENTE EN LA REVISTA SIEMPRE! HASTA SU MUERTE (3 de Marzo de 1990)

UNIVERSIDAD NACIONAL AUTÓNOMA DE MEXICO
ENEP-ARAGON

275

Programa de Asignatura

Carrera: LICENCIADO EN COMUNICACION Y PERIODISMO

Area de conocimiento:
TEORICO-METODOLOGICA

DIVISION DE ESTUDIOS PROFESIONALES

Fecha de aprobación del: Consejo Técnico de la ENEP-Aragón.
Consejo Universitario.

Programa de la asignatura: SEMINARIO DE TESIS I

Clave:		Número de créditos:	8
Duración del curso:	semanas: 16	Asignatura:	Obligatoria
	horas: 64	Semestre:	Séptimo
Horas a la semana:	teoría: 4		
	práctica: 0		

ANTECEDENTES: Estadística Aplicada a la Comunicación. Técnicas de Estudio e Investigación Documental. Epistemología de las Ciencias Sociales y la Comunicación. Teoría y Medios de Comunicación I, II y III. Métodos de Investigación en Comunicación I, II y III.

CONSECUENTES:
Seminario de Tesis II

OBJETIVO GENERAL:

Elaborar el proyecto o diseño de la investigación de acuerdo con el problema elegido para realizar la tesis profesional.

OBJETIVOS PARTICULARES:

Discutir los planteamientos teórico-metodológicos de las ciencias sociales y la comunicación.

Aplicar la lógica al proceso de investigación en ciencias sociales y comunicación.

Identificar el proyecto como una herramienta metódica del proceso de investigación para la tesis.

Determinar el tema general de investigación.

CONTENIDO DE LOS TEMAS :

	Horas
I. TEORIA DEL METODO EN LAS CIENCIAS SOCIALES Y LA COMUNICACION	4
1.1 Verdad y falsedad del discurso científico social	
1.2 Los teoricistas	
1.3 Los empíricos	
II. LOGICA Y METODOLOGIA DE LA INVESTIGACION	8
2.1 Principios y métodos lógicos	
2.2 La implicación lógica en metodología de la investigación	
III. EL PROYECTO O DISEÑO DE LA INVESTIGACION	10
3.1 Secuencia y coherencia	
3.2 Flexibilidad	
IV. EL TEMA	6
4.1 Evaluación	
4.2 Análisis de aspectos correlacionados	
V. EL ENUNCIADO DEL PROBLEMA	10
5.1 Determinación del giro problemático	
5.2 Recursos disponibles	
VI. DELIMITACION DE LAS DIMENSIONES ESPACIO-TEMPORALES	4
6.1 Viabilidad	
6.2 El problema de la representatividad de la dimensión seleccionada	
VII. LOS RUBROS DEL PROYECTO DE INVESTIGACION	16
7.1 Tema	
7.2 Enunciado del problema	
7.3 Dimensiones espacio-temporales	
7.4 Justificación	
7.5 Objetivos	
7.6 Hipótesis	

Asignatura: SEMINARIO DE TESIS I

TECNICAS DE ENSEÑANZA :

Exposición oral	(X)
Exposición audiovisual	()
Ejercicios dentro de clase	(X)
Ejercicios fuera del aula	()
Seminarios	(X)
Lecturas obligatorias	(X)
Trabajos de investigación	(X)
Prácticas de taller o laboratorio	()
Prácticas de campo	()
Otros	

ELEMENTOS DE EVALUACION :

Exámenes parciales	()
Exámenes finales	()
Trabajos y tareas fuera del aula	(X)
Participación en clase	(X)
Asistencia a prácticas	()

BIBLIOGRAFIA :

Texto:

Temas de la materia para los que se recomienda :

ALONSO, J. A.
Metodología
México, Edicol, 1977; 144 pp.

I

BAENA PAZ, GUILLERMINA
Instrumentos de investigación
México, Editores Mexicanos Unidos,
1987, 134 pp.

III, IV, V, VI, VII, VIII, IX

BURGE, MARIO
La ciencia, su método y su filosofía
Buenos Aires, Eudeba, 1973, 455 pp.

I

COPI, IRVING
Introducción a la lógica
Buenos Aires, Eudeba, 1973, 455 pp.

II

DUVERGER, MAURICE
Las reglas del método socio-lógico
México, Ariel, 1962, 593 pp.

I

Asignatura : SEMINARIO DE TESIS I

SUGERENCIAS PARA IMPARTIR LA ASIGNATURA :

Los puntos que integran el programa responden a los requerimientos básicos para ayudar al alumno a plantear un problema; además cumple con los elementos que solicita nuestra institución para proceder al registro inicial del proyecto.

En este sentido, el programa es una guía para conducir los trabajos correspondientes a la primera etapa en el proceso de investigación para elaborar la tesis profesional. Por tanto, el profesor deberá, en su caso, practicar el proceso de enseñanza-aprendizaje de acuerdo con su experiencia académica.

Asignatura : PUBLICIDAD Y PROPAGANDA

OBJETIVOS PARTICULARES :

Identificar las distintas formas de propaganda y los fenómenos sociales que refuerzan su influencia.

Aplicar las técnicas de mercado y persuasión, una vez analizada la estructura de los mensajes en los medios, en una campaña publicitaria.

Aplicar las técnicas de persuasión en una campaña de propaganda sobre alguna problemática de interés social.

TEMAS :

- I LA PUBLICIDAD
- II FUNCION E INFLUENCIA DE LA PUBLICIDAD
- III ELEMENTOS DE LA PUBLICIDAD
- IV EL LENGUAJE DE LA PUBLICIDAD
- V LA PUBLICIDAD EN LOS MEDIOS DE DIFUSION MASIVA EN MEXICO
- VI ANALISIS DE UNA CAMPAÑA PUBLICITARIA
- VII LA PROPAGANDA
- VIII FACTORES SOCIOCULTURALES DE INFLUENCIA DE LA PROPAGANDA
- IX SIMBOLISMO, COMPOSICION ESTRUCTURADA DEL MENSAJE DE LA PROPAGANDA
- X ANALISIS DE GRANDES MOVIMIENTOS DE PROPAGANDA
- XI ANALISIS DE UNA CAMPAÑA DE PROPAGANDA EN MEXICO
- XII ELABORACION DE UNA CAMPAÑA DE PROPAGANDA DE INTERES SOCIAL

Asignatura : PUBLICIDAD Y PROPAGANDA

CONTENIDO DE LOS TEMAS :

Horas

3.2.3 Percepción subliminal

3.2.3.1 Bases fisiológicas, psicológicas y sociales

3.2.3.2 Técnicas de estimulación subliminal

IV EL LENGUAJE DE LA PUBLICIDAD

8

4.1 El mensaje visual (iconográfico)

4.1.1 Imágenes fijas (carteles, mamparas, espectaculares)

- Características: equilibrio, simetría, opacidad, transparencia, reticencia, exageración, continuidad, episodicidad, regularidad, irregularidad, simplicidad, difusidad, actividad, profusión

4.1.1.1 Construcciones publicitarias de presentación

- Tipos: el voici, publicidad de erección, presentación por apariencia, reiteración prosopéya

4.1.2 Imágenes en acción (cine y televisión)

- Tomas
- Movimientos
- Efectos especiales

4.2 El mensaje lingüístico (escrito)

- Perspectiva semiológica (contenido y significado)
- Perspectiva tipográfica (los grafismos y su significado)
- Voces (locutores, actores)
- Música (entrada, salida, fondo)
- El jingle (técnicas y estilos)
- Efectos especiales

Asignatura : PUBLICIDAD Y PROPAGANDA

CONTENIDO DE LOS TEMAS :

		Horas
VII	LA PROPAGANDA	5
	7.1 Propaganda política	
	7.2 Propaganda religiosa	
	7.3 Propaganda institucional	
	7.4 Contrapropaganda	
VIII	FACTORES SOCIOCULTURALES DE INFLUENCIA DE LA PROPAGANDA	4
	8.1 Costumbres y valores	
	8.2 Intereses políticos y religiosos	
	8.3 Intereses económicos	
IX	SIMBOLISMO, COMPOSICION ESTRUCTURADA DEL MENSAJE	5
	9.1 Técnicas psicológicas: motivación, emociones y sentimientos, sugestión, contagio de masas y motivación cromática	
	9.2 El lenguaje de la propaganda: recursos lingüísticos, gráficos y cromáticos y recursos auditivos	
	9.3 Los medios de difusión de la propaganda: escritos y gráficos, audio-visuales y humanos	
X	ANALISIS DE GRANDES MOVIMIENTOS DE PROPAGANDA	4
	10.1 1a. Guerra Mundial	
	10.2 Propaganda socialista y comunista	
	10.3 2a. Guerra Mundial	
	- Propaganda nazi	
	- Propaganda aliada	
	10.4 Propaganda fascista	
	10.5 Guerra fría	

Signatura: PUBLICIDAD Y PROPAGANDA

TECNICAS DE ENSEÑANZA :

Exposición oral	(X)
Exposición audiovisual	(X)
Ejercicios dentro de clase	(X)
Ejercicios fuera del aula	(X)
Seminarios	()
Lecturas obligatorias	()
Trabajos de investigación	(X)
Prácticas de taller o laboratorio	()
Prácticas de campo	()
Otros	

ELEMENTOS DE EVALUACION :

Exámenes parciales	(X)
Exámenes finales	(X)
Trabajos y tareas fuera del aula	(X)
Participación en clase	(X)
Asistencia a prácticas	()

BIBLIOGRAFIA :

Texto:

Temas de la materia para los que se recomienda :

AGUILAR PLATA, BLANCA
Publicidad y empresas periodísticas
 en México
 México, UNAM, F.C.P. y S. 1986

V

BARTHES, ROLAND
Análisis del mensaje publicitario
 Barcelona, Ed. Gustavo Gili,

II, III, VI

BERGER, J., et. al.
Modos de ver
 España, Ed. Gustavo Gili, 1978

III, IV

BERNAL, SAHAGUN, VICTOR M.,
Anatomía de la publicidad en México
 México, Ed. Nuestro Tiempo, 1974, 201 pp.

V, VI

BRYAN KEY, WILSON }
Seducción subliminal
 México, Ed. Diana, 1972

III

signatura: PUBLICIDAD Y PROPAGANDA

BIBLIOGRAFIA :

Texto: Temas de la materia para los que se recomienda :

JACOBSON, ROMAN
Ensayos lingüísticos general III, IV
 Barcelona, Ed. Seix Barral, 1975

LORENZANA, LUIS
La publicidad en México V
 México, Ed. Quinto Sol, 1985, 168 pp

MC. LUHAN HERBERT, MARSHALL
La galaxia de Gútemberg. Génesis del hombre III, IV
 Madrid, Ed. Gustavo Gili, 1984

MEDVEDKIN, ALEXANDER
El cine como propaganda política IX, X
 México, Ed. Siglo XXI, 1977, 109 pp

MUCCHIELLI, ROGER
Psicología de la publicidad y la propaganda III, IX
 Bilbao, España, Ed. Mensajero, 1977

NARVER, J., et. al
Conceptos reales de la mercadotecnia VI
 E.E.U.U, Ed. Mc.Graw-Hill, 1973

PALMER, H.H.
Introducción a la publicidad I
 México, Ed. CECSA, 1974

PENINOU, GEORGE
Semiótica de la publicidad III
 México, Ed. Gustavo Gili, 1978

PAOLI BOLIO, ANTONIO Y GONZALEZ, CESAR
Comunicación publicitaria VI
 México, Ed. Trillas, 1988, 141 pp

Asignatura : PUBLICIDAD Y PROPAGANDA

SUGERENCIAS PARA IMPARTIR LA ASIGNATURA :

Se sugiere que en el curso sean analizados distintos mensajes publicitarios y propagandísticos tanto de la radio como de la televisión.

Se recomienda el que los alumnos conozcan el desarrollo de una campaña publicitaria llevada a cabo por una agencia de publicidad.

Asignatura : SEMINARIO- TALLER PRENSA II

OBJETIVOS PARTICULARES :

Realizar un seguimiento de las crónicas publicadas en diarios y revistas y llevar a cabo un análisis crítico de los acontecimientos, distinguiendo los hechos y los protagonistas de los mismos.

TEMAS :

- I TEMAS DEL PERIODISMO TESTIMONIAL CONTEMPORANEO
- II LOS AMBITOS TRADICIONALES DE LA CRONICA
- III EL TESTIMONIO HISTORICO

Asignatura: SEMINARIO-TALLER PRENSA II

TECNICAS DE ENSEÑANZA :

Exposición oral	()
Exposición audiovisual	()
Ejercicios dentro de clase	(X)
Ejercicios fuera del aula	(X)
Seminarios	()
Lecturas obligatorias	(X)
Trabajos de investigación	(X)
Prácticas de taller o laboratorio	(X)
Prácticas de campo	()
Otros	

ELEMENTOS DE EVALUACION :

Exámenes parciales	(X)
Exámenes finales	(X)
Trabajos y tareas fuera del aula	(X)
Participación en clase	(X)
Asistencia o prácticas	()

BIBLIOGRAFIA :

Texto:

Temas de la materia para los que se recomienda :

- ABREU GÓMEZ, ERMILO; ALVARADO, JOSE, et.al. II
Crónicas de grupo
 México, Ed. Prelasa, 1984; 180 pp
- ALTAMIRANO, IGNACIO II
Crónicas de la semana
 México, Ediciones de Bellas Artes, 1969;
 285 pp
- AVILES, JAIME I, III
La rebelión de los maniqués
 México, Ed. Grijalbo, 1991; 309 pp
- BELLINGHAUSEN, HERMAN I, III
Crónica de multitudes
 México, Ed. Océano. 1987; 174 pp

Asignatura:

BIBLIOGRAFIA :

Texto:

Temas de la materia para los que se recomienda :

- MONSIVAIS, CARLOS
Días de guardar I
México, Ed. Era, 1970; 380 pp.
- MONSIVAIS, CARLOS
A ustedes les consta I, II, III
México, Ed. Era, 1985, 366 pp.
- PACHECO, JOSE EMILIO
"Crónica de Huitzilac" en III
La sombra de Serrano
México, Ed. Proceso, 1981; 119 pp.
- PONIATOWSKA, ELENA
¡Ay vida, no me mereces! I
México, Ed. Joaquín Mortiz,
1986; 213 pp.
- REED, JOHN
México insurgente III
Barcelona, Ed. Ariel, 1969; 249 pp.
- VIVALDI, MARTIN
Géneros periodísticos II
Madrid, Ed. Paraninfo, 1981; 394 pp.

ENEP-ARAGON

Programa de Asignatura

Carrera: LICENCIADO EN COMUNICACION Y PERIODISMOArea de conocimiento: TEORICO-TECNICA

DIVISION DE ESTUDIOS PROFESIONALES

Fecha de aprobación del: Consejo Técnico de la ENEP-Aragón.
Consejo Universitario.

Programa de la asignatura: <u>SEMINARIO-TALLER DE RADIO II</u>	
Clave: _____	Número de créditos: <u>7</u>
Duración del curso: semanas: <u>16</u>	Asignatura: <u>Optativa</u>
horas: <u>64</u>	Semestre: <u>Séptimo</u>
Horas a la semana: teoría: <u>3</u>	
práctica: <u>1</u>	

ANTECEDENTES:

Desarrollo y Régimen Legal de los Medios de Comunicación en México II. Guiónismo en Radio y Televisión. Seminario-Taller de Radio I. Comunicación Gráfica y Audiovisual.

CONSECUENTES:

Seminario-Taller de Radio III

OBJETIVO GENERAL:

Analizar el funcionamiento de la radio como medio informativo, de divulgación y de entretenimiento, llevando a la práctica los géneros que constituyen a cada uno de estos aspectos

OBJETIVOS PARTICULARES:

Identificar a través de la teoría y la práctica las convenciones fundamentales para guiones radiofónicos

Conocer los elementos teórico-prácticos del trabajo en cabina como son: el manejo adecuado de la voz, la conformación del escenario sonoro, la musicalización de programas y el uso de efectos especiales

Desarrollar la capacidad creativa en la adaptación o elaboración de una narración del género literario de la fábula.

CONTENIDO DE LOS TEMAS :

		TEORICO	Horas PRACTICA
I	CONVENCIONES FUNDAMENTALES PARA GUIONES RADIOFONICOS	12	4
	1.1 Convenciones del relato		
	- Trama y argumento		
	- Locutores		
	- Narrador		
	- Personajes		
	- Descripción		
	- Diálogo, dialogismo, parlamento, monólogo, discurso interior, monólogo exterior		
	- Tema o leitmotiv		
	- Fondo		
	- Efectos dramáticos		
	- Metáforas auditivas		
	- Cinetismos		
	- Sinopsis		
	1.2 Convenciones de continuidad		
	- Actos, secuencias, escenas		
	- Apertura o rúbrica		
	- Introito, cortina, puente, ráfaga, golpe		
	- Sonidos de puntuación		
	- Segue		
	- Epílogo		
	- Cierre o rúbrica de cierre		
	- Flashback y flashforward		
	1.3 Convenciones de perspectiva		
	- Primer plano, plano medio y fondo		
	- Arriba/abajo		
	- adelante/atras		
	- Izquierda/derecha		
	- Cercanía/lejanía		
	- Interior/exterior		
II	ELEMENTOS TEORICO-PRACTICOS DEL TRABAJO EN CABINA	12	4
	2.1 Manejo de la voz		
	2.1.1 Pronunciación, énfasis, modulación y dicción para locutores y actores		
	2.1.2 Datar, calificar psicológicamente, musicalizar y nacionalizar la voz		

Asignatura : SEMINARIO-TALLER DE RADIO II

CONTENIDO DE LOS TEMAS :

Horas

- 4.4.4 El diálogo
- 4.4.5 La encuesta de opinión
- 4.4.6 El comentario
- 4.4.7 El reportaje

BIBLIOGRAFIA :

Texto:	Temas de la materia para los que se recomienda :
CEBRIAN HERREROS, MARIANO <u>Diccionario de la radio y la televisión</u> Madrid, Ed. Alhambra, 1981, 375 pp	I, II
CEBRIAN HERREROS, MARIANO <u>La mediación técnica de la información radiofónica</u> Barcelona, Ed. Mitre, 1983, 216 pp	IV
COLLIN, CLAUDE <u>Radiopoder; la radio como instrumento de participación social y la política</u> México, Ed. Folios, 1983, 223 pp	IV
COONS, JOHN E. <u>Libertad y responsabilidad de las emisoras de radio y televisión</u> México, Ed. Limusa Wiley, 1967, 328 pp	IV
CURIEL, FERNANDO <u>¡Dispara Margot, dispara!</u> México, Ed. Premiá, 1988	I, II, II
CURIEL, FERNANDO <u>La escritura radiofónica</u> México, UNAM, 1984, 107 pp	I, II, III
CURIEL, FERNANDO <u>La telaraña magnética</u> México, Ed. Premiá, 1989, 127 pp	I, II, III
CURIEL, FERNANDO <u>Tercera función</u> México, Ed. Premiá, 1989	III
GARCIA CAMARGO, JIMMY <u>La radio por dentro/ y por fuera</u> Quito, CIESPAL, 1980	IV

Asignatura: SEMINARIO-TALLER DE RADIO II

BIBLIOGRAFIA :

Texto :

Temas de la materia para los que se recomienda :

- PRADO, EMILIO
Estructura de la información radiofónica IV
 Barcelona, A.T.E, 1976
- RAMIREZ VILLAREAL, ALBERTO
Curso rápido de radio y televisión electrónica I, II
 México, Ed. Diana, 1975, 263 pp
- ROMO GIL, MA. CRISTINA
La otra radio; voces débiles y voces de esperanza IV
 México, Fundación Manuel Buendía, 1990, 196 pp
- SHAJGUILDIAN, V.
Transmisiones de radio I, II
 Moscú, Ed. Mir, 1983, 359 pp
- SILLER, B., et. al
Noticias por radio y televisión IV
 México, Ed. Limusa Wiley, 1965, 272 pp
- STONE, PABLO
La radio I, II
 México, Ed. Olimpo, 1978, 123 pp
- VAZQUEZ GONZALEZ, MODESTO
Oratoria radial I, II
 México, Editores Mexicanos Unidos, 187 pp
- VILAR, JOSEFINA Y VILLEGAS, TEODORO
El sonido de la radio I, II
 México, UAM-Xochimilco, Ed. Plaza y Valdes, IMER, 1983, 214 po

Carrera: LICENCIADO EN COMUNICACION Y PERIODISMO

TEORICO-TECNICA

DIVISION DE ESTUDIOS PROFESIONALES

Fecha de aprobación del: Consejo Técnico de la ENEP-Aragón.
Consejo Universitario.

Programa de la asignatura:	<u>SEMINARIO-TALLER DE TELEVISION II</u>	
Clave:		Número de créditos: <u>7</u>
Duración del curso: semanas:	<u>16</u>	Asignatura: <u>Optativa</u>
horas:	<u>64</u>	Semestre: <u>Séptimo</u>
Horas a la semana: teoría:	<u>3</u>	
práctica:	<u>1</u>	

ANTECEDENTES:

Seminario-Taller de Televisión I. Desarrollo y Régimen Legal de los Medios de Comunicación en México II. Guionismo en Radio y Televisión. Comunicación Gráfica y Audiovisual.

CONSEQUENTES:

Seminario-Taller de Televisión III.

OBJETIVO GENERAL:

Conocer los métodos y su aplicación a través de las técnicas y recursos que requieren para producir programas informativos y anuncios para televisión.

OBJETIVOS PARTICULARES:

Utilizar los métodos y técnicas previas a la producción, así como los instrumentos y recursos necesarios para realizar un programa completo de televisión.

Diferenciar, a través del desarrollo práctico los diferentes géneros informativos para televisión.

Experimentar los estilos retóricos más usuales en la producción de mensajes propagandísticos y comerciales para televisión.

CONTENIDO DE LOS TEMAS :

		Horas	
		TEORICO	PRACTICA
I.	ELEMENTOS TECNICO-PRACTICOS DEL TRABAJO EN FORO	15	5
1.1	La composición escénica		
1.2	Figuras continuadas y visualizadas		
1.3	Cronometraje, marcha y ritmo		
1.4	Ciclorama y maquillaje		
1.5	Elementos de la hoja de continuidad		
1.6	Puntos de control del director		
1.7	Normas generales de composición y retórica de la producción		
1.8	Tipos de imágenes para T.V.: señales, síntomas y símbolos		
1.9	Elementos que determinan la duración de una toma		
1.10	Focos de atención y encuadre		
1.11	Factores que determinan el reconocimiento		
II.	LA TELEVISION COMO MEDIO INFORMATIVO	18	6
2.1	Generalidades		
2.1.1	La actividad informativa		
2.1.2	La expresividad periodística		
2.2	Los noticiarios en televisión		
2.2.1	Guiones para noticiarios televisados		
2.2.2	Sistemas complementarios del proceso de información (películas de archivo, mapas, fotos fijas, diagramas, letreros)		
2.2.3	Estilos de noticiarios por televisión		
2.3	Las noticias por televisión		
2.3.1	Fuentes informativas		
2.3.2	Valores informativos		
2.3.3	Redacción de la noticia		
2.3.4	El reportero de televisión		
2.3.5	El equipo portátil para T.V.		
2.4	Los géneros periodísticos para televisión		
2.4.1	La entrevista (informativa, indagatoria)		
2.4.2	La nota informativa		
2.4.3	La crónica		
2.4.4	El comentario		
2.4.5	El reportaje		
2.4.6	El diálogo		
2.4.7	La encuesta de opinión		

TECNICAS DE ENSEÑANZA :

Exposición oral	(X)
Exposición audiovisual	(X)
Ejercicios dentro de clase	(X)
Ejercicios fuera del aula	(X)
Seminarios	(X)
Lecturas obligatorias	(X)
Trabajos de investigación	(X)
Prácticas de taller o laboratorio	(X)
Prácticas de campo	(X)
Otros	

ELEMENTOS DE EVALUACION :

Exámenes parciales	()
Exámenes finales	()
Trabajos y tareas fuera del aula	(X)
Participación en clase	(X)
Asistencia a prácticas	(X)

BIBLIOGRAFIA :

Texto:

Temas de la materia para los que se recomienda :

ARANGUREN, JOSE LUIS
La ventana electrónica; T.V. y Comunicación
 México, Eufesa, 1983

I

BROWN, W., et. al.
Instrucción audiovisual; tecnología,
medios y métodos
 México, Trillas, 1975, 581 pp.

I

CBS NEWS
Técnicas de las noticias en televisión
 México, Trillas, 1968, 224 pp.

II

CEBRIAN HERREROS, MARIANO
Diccionario de radio y televisión
 Madrid, Alhambra, 1981, 375 pp.

I

COOMBS, CHARLES I
Ventana al mundo: cómo se producen los
programas de T.V.
 México, UTEHA, 1968, 101 pp.

I, II, III

Asignatura: SEMINARIO-TALLER DE TELEVISION II

BIBLIOGRAFIA :

Texto:	Temas de la materia para los que se recomienda :
QUIJADA SOTO, MIGUEL ANGEL <u>La televisión, análisis y práctica de la producción de programas</u> México, Trillas, 1986; 109 pp.	I, II, III
ROMERO GUALDA, MA. VICTORIA <u>Vocabulario de cine y T.V.</u> Pamplona, Universidad de Navarra, 1977; 473 pp.	I
SILLER, B., et. al. <u>Noticias por radio y televisión</u> México, Libreros Mexicanos Unidos, 1965	II
TORAN, ENRIQUE <u>La información en televisión</u> Barcelona, Mitre, 1982, 141 pp.	II
VALE, EUGENE <u>Técnicas del guión para cine y televisión</u> Barcelona, Gedesa, 1986, 197 pp.	I, II, III
VARIOS <u>Enciclopedia focal de las técnicas de cine y televisión</u> Barcelona, Omega, 1976	I
VARIOS <u>Manual del taller de elaboración de guiones para programas audiovisuales, educativos y culturales</u> México, ILCE, 1981	I, II, III
VARIOS <u>Las técnicas de la imagen</u> Barcelona, Mitre, 1982, 177 pp.	I
VILCHES, LORENZO <u>La lectura de la imagen: prensa, cine, televisión</u> Buenos Aires, Paidós, 1983, 248 pp.	I

SUGERENCIAS PARA IMPARTIR LA ASIGNATURA :

Para los temas I, II y III se sugiere que a todo conocimiento teórico le siga un ejercicio práctico donde se aplique lo aprendido.

En el tema II se recomienda que por equipo se elaboren guiones y notas informativas, crónicas, reportajes, etc., de preferencia tomando como base acontecimientos reales y de ser posible que cada uno produzca un breve noticiario.

El tema III requerirá de un análisis previo del tipo de anuncios que se manejan en la televisión nacional y se propone que los alumnos, después de un estudio de mercado, elaboren sus propios mensajes, considerando desde luego las limitaciones técnicas y presupuestales.

Asignatura : ORGANIZACION DE AGENCIAS INFORMATIVAS, OFICINAS DE PRENSA Y RELACIONES PUBLICAS

OBJETIVOS PARTICULARES :

Distinguir los diferentes tipos de relaciones públicas actuales, así como las funciones que tienen los medios de comunicación, aplicándolos a casos concretos de organizaciones tanto interna como externamente.

Analizar la importancia y función que tienen los medios de comunicación en las relaciones públicas, aplicando los conocimientos a casos concretos de organizaciones tanto interna como externamente.

TEMAS :

I AGENCIAS INFORMATIVAS

II OFICINAS DE PRENSA

III RELACIONES PUBLICAS

CONTENIDO DE LOS TEMAS :

Horas

III RELACIONES PUBLICAS

26

- 3.1 Antecedentes
- 3.2 Conceptos
- 3.3 Importancia
- 3.4 Las relaciones públicas como función integral de la organización
- 3.5 Relaciones públicas internas
 - 3.5.1 Importancia
 - 3.5.2 Preceptos básicos
 - 3.5.3 Información que se debe dar al personal
 - 3.5.4 Medios de comunicación con el personal:
anexo al sobre de sueldo, cartas personales.
No impresos: audiovisuales, entrevistas personales, actividades sociales diversas, conferencias para comunicaciones especiales etc.
- 3.6 Relaciones públicas externas
 - 3.6.1 Con accionistas
 - 3.6.2 Con inversionistas y organizaciones financiadoras
 - 3.6.3 Con clientes
 - 3.6.4 Con proveedores
 - 3.6.5 Con el gobierno
 - 3.6.6 Con la comunidad
 - 3.6.7 Con los medios masivos
 - 3.6.8 Medios de comunicación externa :
entrevistas, programas especiales de radio y televisión, documentales de cine, publicidad institucional, visitas a la empresa, exposiciones, organización de actividades sociales.
- 3.7 Tipos de relaciones públicas
 - 3.7.1 En una institución pública
 - 3.7.2 En una institución privada
 - 3.7.3 En el Estado
- 3.8 Aplicación a casos concretos

Asignatura: ORGANIZACION DE AGENCIAS INFORMATIVAS, OFICINAS DE PRENSA Y RELACIONES PUBLICAS,

BIBLIOGRAFIA :

Texto:

Temas de la materia para las que se recomienda :

ASOCIACION NACIONAL DE EJECUTIVOS EN
RELACIONES PUBLICAS
Importancia de las relaciones públicas
México, 1968

III

AUTORES VARIOS
Cuadernos del tercer mundo. La Batalla
de la Información
México, Periodistas del tercer mundo,
mayo-abril, 1982, 80 pp

I

AUTORES VARIOS
II Foro Internacional de Comunicación
México, El Día, 1988
(págs. seleccionadas: 66 a 88)

I

AUTORES VARIOS
La información en el nuevo orden
Internacional
México, ILET, 1977, 263 pp
(págs. seleccionadas: 49 a 87, 183 a 204,
y 245 a 256)

I

BARRAGAN VENZOR, JOSE ANTONIO (compilador)
Agencias informativas
México, ENEP Aragón-UNAM, 1985, 359 pp.

I

BERNAYS, EDWARD L.
Relaciones públicas
Buenos Aires, Ed. Troquel, 1966

III

CANO FUENTES, MARCO
Relaciones humanas y dinámica de grupos
México, Ediciones DAC, 1982, 132 pp.
(págs. seleccionadas: 69 a 92 y 115 a 117)

II

CARRASCO NUÑEZ, JOSE LUIS
Publicidad y propaganda
México, ENEP Aragón, UNAM, 1987, 124 pp.

II

Asignatura: ORGANIZACION DE AGENCIAS INFORMATIVAS, OFICINAS DE PRENSA Y RELACIONES PUBLICAS

BIBLIOGRAFIA :

Texto:

Temas de la materia para los que se recomienda :

INSTITUTO LATINOAMERICANO DE ESTUDIOS TRAS-
NACIONALES

La noticia internacional

México, ILET, 1977, 149 pp.

(págs. seleccionadas: 116 a 120)

I

INTERNATIONAL PRESS SERVICE

IPS Third World News Agency

Folleto promocional, s/l, s/ed., s.f. s/fo)

(págs. seleccionadas: 4 (s/fo.)

I

J. ROBINSON, ESWARBS

Comunicación y relaciones públicas

México, Ed. CECSA

II, III

MARSTAN, JOHN E.

Relaciones públicas modernas

México, Ed. Mc.Graw-Hill, 1981, 449 pp.

III

NIELANDER, WILLIAMS AHIERS

Relaciones públicas

Barcelona, Ed. Hispano-Europea, 1969, 411 pp.

III

PAOLI BOLRO, ANTONIO

Comunicación publicitaria

México, Ed. Trillas, 1988, 141 pp.

II

PARDINAS, FELIPE

Manual de comunicación social

México, Colección comunicación, Ed. EDICOL
1978, 356 pp.

II

ROYCE, A. COFFIN

El comunicador

México, Ed. Técnica, 1976, 164 pp.

II

Asignatura : ORGANIZACION DE AGENCIAS INFORMATIVAS, OFICINAS DE PRENSA Y RELACIONES PUBLICAS

SUGERENCIAS PARA IMPARTIR LA ASIGNATURA :

- Exposición oral
- Dinámica de grupos
- Proyección de videos alusivos a los contenidos programáticos
- Visitas a agencias de noticias nacionales y extranjeras
- Visitas a direcciones y/o a departamentos de comunicación social y oficinas de prensa del sector público.
- Visitas a departamentos de relaciones públicas de instituciones del sector público y privado
- Conferencias relacionadas con los temas

V I D E O S

T E M A S

- Solución de conflictos	I, II, III
- Stress (tensiones)	III
- Comunicación no verbal (sin palabras)	II, III
- Comunicación no defensiva (no lo tome personalmente)	II, III
- Comunicación oral (el poder de la palabra)	I, II, III
- El poder de escuchar	II, III
- En busca de la excelencia	I, II, III

TECNICAS DE ENSEÑANZA PARA LA UTILIZACION DE LOS VIDEOS

- | | |
|--------------------------------|---------------------------|
| - Discusión dirigida | - Grupos de confrontación |
| - Discusión en grupos pequeños | - Grupos de encuentro |
| - Lluvia de ideas | - Mesa redonda |
| - Sociodrama, etc. | |

ENEP-ARAGON

Programa de Asignatura

Carrera: LICENCIADO EN COMUNICACION Y PERIODISMOArea de conocimiento: TEORICO-METODOLOGICA

DIVISION DE ESTUDIOS PROFESIONALES

Fecha de aprobación del: Consejo Técnico de la ENEP-Aragón.
Consejo Universitario.Programa de la asignatura: SEMINARIO DE TESIS II

Clave: _____

Número de créditos: 8Duración del curso: semanas: 16Asignatura: Obligatoriahoras: 64Semestre: OctavoHoras a la semana: teoría: 4práctica: 0

ANTECEDENTES: Estadística Aplicada a la Comunicación
Técnicas de Estudio e Investigación Documental. Epistemología de las Ciencias Sociales y la Comunicación. Teoría y Medios de Comunicación I, II y III. Métodos de Investigación en Comunicación I, II y III. Seminario de Tesis

CONSEQUENTES:

OBJETIVO GENERAL:

Analizar y sistematizar la información recabada, con el propósito de reunir los elementos necesarios para realizar, con el rigor científico requerido, la tesis profesional.

OBJETIVOS PARTICULARES:

Aplicar los métodos y técnicas de recolección de datos a partir de la estrategia establecida en el proyecto de investigación.

Vincular el uso de la teoría y la construcción del marco teórico con el problema de investigación.

Desglosar el marco teórico en sus conceptos componentes con diferente grado de abstracción y alcance.

Asignatura : SEMINARIO DE TESIS II

CONTENIDO DE LOS TEMAS :

	Horas
I	10
TECNICAS DE RECOLECCION DE INFORMACION	
1.1	Investigación documental; opciones técnicas
1.2	Investigación de campo; opciones técnicas
II	12
TEORIA Y CONSTRUCCION DEL MARCO TEORICO DE REFERENCIA	
2.1	Definición de conceptos (el marco conceptual)
2.2	Análisis del material
2.3	La cuestión ideológica
III	8
OPERACIONALIZACION DEL MARCO TEORICO DE REFERENCIA: EL PROBLEMA DEL UNIVERSO CONCEPTUAL DE LA INVESTIGACION	
IV	26
REDACCION DEL INFORME DE LA INVESTIGACION	
4.1	Sistematización de los datos
4.2	El aparato crítico
4.2.1	Tipos de pie de página
4.2.2	Locuciones latinas
V	4
LAS CONCLUSIONES	
VI	4
PRESENTACION DEL INFORME	
6.1	Características del formato
6.2	Revisión y corrección de estilo

Asignatura: SEMINARIO DE TESIS II

BIBLIOGRAFIA :

Texto:

Temas de la materia para los que se recomienda :

- | | |
|---|-----------------------------|
| <p>GARZA, ALFREDO Y TECLÀ, ALFONSO
 <u>Teoría, métodos y técnicas de la investigación social</u>
 México, Ediciones de Cultura Popular, 1974, 143 pp.</p> | <p>II</p> |
| <p>GOOD, WILLIAM Y HATT, PAUL
 <u>Métodos de investigación social</u>
 México, Trillas, 1967, 469 pp.</p> | <p>I</p> |
| <p>HOLGUIN QUIÑONES, FERNANDO
 <u>Estadística descriptiva aplicada a las ciencias sociales</u>
 México, UNAM, 1984, 452 pp.</p> | <p>I</p> |
| <p>MERTON, ROBERT K.
 <u>Teoría y estructura sociales</u>
 México, FCE, 1969, 702 pp.</p> | <p>II</p> |
| <p>ROJAS SORIANO, RAUL
 <u>Guía para realizar investigaciones sociales</u>
 México, UNAM, 1985, 280 pp.</p> | <p><u>I, II, IV, VI</u></p> |
| <p>SELLTIZ Y JAHODA
 <u>Métodos de investigación en las relaciones sociales</u>
 Madrid, Rialp, 1973, 670 pp.</p> | <p>I, II</p> |
| <p>VARIOS
 <u>Lecciones sobre metodología de las ciencias sociales</u>
 México, UNAM, 1985, 315 pp.</p> | <p>I, II, III, IV, VI</p> |
| <p>YUREN CAMARENA, MA. TERESA
 <u>eyes, teorías y modelos</u>
 México, Edicol, 1975, 102 pp.</p> | <p>II</p> |

UNIVERSIDAD NACIONAL AUTONOMA DE MEXICO
ENEP-ARAGON

337

Programa de Asignatura

Area de conocimiento:

Carrera: LICENCIADO EN COMUNICACION Y PERIODISMO

TEORICO-METODOLOGICA

DIVISION DE ESTUDIOS PROFESIONALES

Fecha de aprobación del: Consejo Técnico de la ENEP-Aragón.
Consejo Universitario.

Programa de la asignatura: APRECIACION CINEMATOGRAFICA

Clave:		Número de créditos:	<u>8</u>
Duración del curso: semanas:	<u>16</u>	Asignatura:	<u>Obligatoria</u>
horas:	<u>64</u>	Semestre:	<u>Octavo</u>
Horas a la semana: teoría:	<u>4</u>		
práctica:	<u>0</u>		

ANTECEDENTES:

Teoría y Medios de Comunicación I, II, III

Métodos de Investigación en Comunicación I, II, III

CONSECUENTES:

Seminario de Tesis I y II

OBJETIVO GENERAL:

Examinar la forma externa y la estructura interna del cine a fin de diseccionar sus partes y estudiar su función en la sociedad, explorando el conocimiento fílmico en su contexto real y en el plano de las asociaciones que genere en el espectador.

OBJETIVOS PARTICULARES:

Introducir al alumno en el contexto del cine

Configurar una visión panorámica del desarrollo histórico del cine

Estudiar la función específica de cada uno de los elementos que componen un film

Analizar la secuencia como figura clave de la expresión cinematográfica

Presentar al montaje como la síntesis de un conflicto visual de imágenes

CONTENIDO DE LOS TEMAS :		Horas
I.	LA NATURALEZA DEL CINE: NI PINTURA, NI FOTOGRAFIA, NI TEATRO	7
1.1	El cine como medio de comunicación	
1.2	El cine como desarrollo tecnológico en el siglo XX	
1.3	El cine como expresión artística colectiva	
1.4	El cine como "modelo de representación"	
II.	PANORAMA HISTORICO DEL CINE	4
2.1	El período arcaico: 1892-1902	
2.2	El período mudo: 1903-1930	
2.3	El período institucional: 1931-1959	
2.4	La desconstrucción del período institucional como modelo: 1960 hasta la fecha	
III.	ELEMENTOS DE LA IMAGEN FILMICA	5
3.1	La cámara: de la toma al plano; tipos de planos	
3.2	La unidad básica: el plano	
3.3	El guión	
3.4	El problema de la pre-producción, producción y post-producción	
3.5	Discriminación de función del equipo de filmación: El director, el actor, la escenografía, la dirección de arte, la fotografía, el editor, el sonido, la post-producción, el marketing	
IV.	LA UNIDAD DE RELATO: LA SECUENCIA	6
4.1	El modelo de Christian Metz	
4.2	Otros modelos: Foucault, Derrida	
V.	EL MONTAJE: CONTRASTE Y CONFLICTO	4
5.1	Diferencia entre edición y montaje	
5.2	La aportación de Eisenstein	
5.3	Principios del montaje	
5.4	Montaje y ritmo; el tiempo y el espacio en la representación	

CONTENIDO DE LOS TEMAS :

Horas

X	EL PUBLICO Y EL CINE: UN MODELO DE EXPERIENCIA	4
	10.1 Identificación y proyección	
	10.2 Sentimientos y asociaciones	
XI	ANALISIS DE CRITICAS CINEMATOGRAFICAS SOMETIDAS A UN MODELO CUALITATIVO	6
XII	PRACTICA DE LA CRITICA CINEMATOGRAFICA	8

BIBLIOGRAFIA :**Texto :****Temas de la materia para los que se recomienda :**

- | | |
|---|-------------------|
| BARBARO, UMBERTO
<u>El cine y el desquite marxista del arte</u>
Barcelona, G. Gilli, 1974 | VI, VII, VIII |
| BETTETINI, GIONFRANCO
<u>Cine: lengua y escritura</u>
México, FCE, 1975; 303 pp. | I, III, IV, V |
| BURCH, NOËL
<u>Una praxis del cine</u>
Madrid, Fundamentos, 1986 | III, IV, V |
| CASSETTI, FRANCESCO
<u>El film y su espectador</u>
Madrid, Cátedra, 1989 | VIII, IX, X, XII |
| CONNELL, FRANK
<u>El cine y la imaginación romántica</u>
Barcelona, G. Gilli, 1977; 204 pp. | VI, VII, VIII |
| DE LA COLINA, JOSE
<u>Miradas al cine</u>
México, SEP, 1972; 220 pp. | VIII, IX, XI, XII |
| DELEUZE, GRILLES
<u>Estudios sobre cine 1 y 2.</u>
<u>La imagen-movimiento, La imagen-tiempo</u>
Barcelona, Paidós, 1987 | III, IV, V |
| FERRO, MARC
<u>Cine e historia</u>
Barcelona, G. Gilli; 208 pp. | II |
| GIL OLIVOS, RAMON
<u>Cine y lenguaje</u>
México, CONACYT, 1985; 248 pp. | VI, VII |

Asignatura : APRECIACION CINEMATOGRAFICA

SUGERENCIAS PARA IMPARTIR LA ASIGNATURA :

Aplicar lo estudiado en cada uno de los puntos del programa tomando en cuenta a cintas y directores considerados como importantes desde algún punto de vista.

Por sus características, sería preferible que esta materia no contará con un programa "definitivo". Es imposible establecer con absoluta certeza cual debe ser el modo de realizar una "mejor" apreciación cinematográfica. Cada profesor puede tener una manera diferente de exponer la materia y cumplir sus objetivos. Por tanto, el programa, por el bien de la materia y de la carrera, será preferible que se le considere como una guía general para organizar el trabajo.

Asignatura : SEMINARIO DE COMUNICACION Y LITERATURA CONTEMPORANEA

OBJETIVOS PARTICULARES :

TEMAS :

- I LA LITERATURA COMO PROCESO DE COMUNICACION
- II EL REALISMO CONTEMPORANEO
- III LA IDEA DE LO FANTASTICO
- IV LA TRADICION ROMANTICA
- V LA VISION ICONOCLASTA

Asignatura: SEMINARIO DE COMUNICACION Y LITERATURA CONTEMPORANEA

TECNICAS DE ENSEÑANZA :

Exposición oral	(X)
Exposición audiovisual	()
Ejercicios dentro de clase	()
Ejercicios fuera del aula	()
Seminarios	(X)
Lecturas obligatorias	(X)
Trabajos de investigación	(X)
Prácticas de taller o laboratorio	()
Prácticas de campo	()
Otros	

ELEMENTOS DE EVALUACION :

Exámenes parciales	()
Exámenes finales	(X)
Trabajos y tareas fuera del aula	()
Participación en clase	(X)
Asistencia a prácticas	()

BIBLIOGRAFIA :

Texto:

Temas de la materia para los que se recomienda :

AGUIAR E SILVA, VITOR MANUEL
Teoría de la literatura
Madrid, Ec. Gredos, 1972

I

ALCALA, ANTONIO Y BATAIS, HUBERTO
La comunicación humana y la literatura
México, ANUIES, 1973, 44 pp.

I

AMADO, JORGE
Tienda de los milagros
Madrid, Alianza Editorial,
1981, 327 pp.

IV

BASHEVIS SINGER, ISAC
Una boda en Brownsville
Barcelona, Ed. Bruguera, 1981, 252 pp.

III

BELLOW, SAUL,
La víctima
Madrid, Alianza Editorial,
1979, 285 pp.

I

BERNHARD THOMAS,
El sobrino de Wittgenstein
Barcelona, Ed. Anagrama, 1988, 144 p.

V

Asignatura: SEMINARIO DE COMUNICACION Y LITERATURA CONTEMPORANEA

BIBLIOGRAFIA :

Texto:

Temas de la materia para las que se recomienda :

WELLEKK, RENE y WARREN AUSTIN,
Teoría literaria
Madrid, Ed. Gredos, 1966

ENEP-ARAGON

Programa de Asignatura

Area de conocimiento:

TEORICO-TECNICA

Carrera: LICENCIADO EN COMUNICACION Y PERIODISMO

DIVISION DE ESTUDIOS PROFESIONALES

Fecha de aprobación del: Consejo Técnico de la ENEP-Aragón.
Consejo Universitario.

Programa de la asignatura:	SEMINARIO-TALLER PRENSA III		
Clave:		Número de créditos:	6
Duración del curso:	semanas: 16	Asignatura:	Optativa
	horas: 64	Semestre:	Octavo
Horas a la semana:	teoría: 2		
	práctica: 2		

ANTECEDENTES:

Seminario-Taller Prensa I y II. Redacción. Nota Informativa y Crónica Noticiosa, Entrevista, Reportaje, Generos de Opinión, Desarrollo y Régimen Legal de los Medios de Comunicación en México I.

CONSEQUENTES:

OBJETIVO GENERAL:

Practicar la elaboración de textos periodísticos en el ámbito de una oficina de prensa.

OBJETIVOS PARTICULARES:

Ejercitar los conocimientos de redacción periodística en función de trabajos encomendados.

Practicar el trabajo periodístico bajo las limitantes de tema, de un espacio determinado y de un tiempo específico.

CONTENIDO DE LOS TEMAS :

		Horas	
		TEORICO	PRACTICA
I	PRIMER SEGMENTO DE PRACTICAS	10	10
1.1	El alumno trabajará individualmente y elaborará acerca del mismo:		
	- Dos notas informativas		
	- Una entrevista		
	- Un artículo		
II	SEGUNDO SEGMENTO DE PRACTICAS	10	10
2.1	El alumno trabajará sobre un ámbito de interés definido:		
	- Cultura		
	- Deportes		
	- Espectáculos		
	- Política		
	- Educación		
	- Comunicación		
	- Otros (de acuerdo al arbitrio del maestro)		
	En estas áreas (el estudiante podrá trabajar en una sola o en varias) el alumno realizará el siguiente trabajo periodístico:		
	- Dos notas informativas		
	- Un artículo		
	- Una entrevista		
	- Una crítica		
III	TERCER SEGMENTO DE PRACTICAS	12	12
3.1	El alumno trabajará sobre un asunto o tema de interés social no obligadamente reciente aunque sí visto desde una perspectiva actual. El trabajo periodístico que llevará a cabo será el de:		
	- Un comentario		
	- Un artículo		
	- Un reportaje		

Asignatura:

BIBLIOGRAFIA :

Texto:

Temas de la materia para las que se recomienda :

LEÑERO, VICENTE Y MARIN, CARLOS
Manual de periodismo I, II, III
 México, Ed. Grijalbo, 1986, 315 pp.

MARTINEZ ALBERTOS, JOSE LUIS
Redacción periodística I, II, III
 Barcelona Ed. A.T.E., 1974, 254 pp.

PERDOMO ORELLANA, JOSE LUIS
En el surco que traza el otro, teoría y
práctica de la entrevista I, II
 México, Ed. CONEICC-EDICOM, 1987, 98 pp.

SECANELLA, PETRA M.,
Periodismo de investigación I, II, III
 Madrid, Ed. Tecnos, 1986, 122 pp.

VIVALDI, GONZALO MARTIN
Géneros periodísticos I, II, III
 Madrid, Ed. Paraninfo, 1973, 394 pp.

WARREN, CARL N.,
Géneros periodísticos informativos I, II
 Barcelona, Ed. A.T.E., 1975, 487 pp.

ENEP-ARAGON

Programa de Asignatura

Área de conocimiento:

Carrera: LICENCIADO EN COMUNICACION Y PERIODISMOTEORICO-TECNICA

DIVISION DE ESTUDIOS PROFESIONALES

Fecha de aprobación del: Consejo Técnico de la ENEP-Aragón.
Consejo Universitario.Programa de la asignatura: SEMINARIO-TALLER DE RADIO III

Clave: _____

Número de créditos: 6Duración del curso: semanas: 16Asignatura: Optativahoras: 64Semestre: OctavoHoras a la semana: teoría: 2práctica: 2**ANTECEDENTES:**Desarrollo y Régimen Legal de los Medios de Comunicación en México II
Guionismo en Radio y Televisión, Seminario-Taller de Radio I y II.
Publicidad y Propaganda, Comunicación Gráfica y Audiovisual.**CONSECUENTES:****OBJETIVO GENERAL:**

Analizar las potencialidades de la radio y su aplicación como instrumento educativo, comercial, propagandístico y de entrenamiento.

OBJETIVOS PARTICULARES:

Emplear las diferentes técnicas, instrumentos y procedimientos para la elaboración de un programa educativo utilizando las diversas opciones de producción y lenguajes radiofónicos

Aplicar las técnicas de los géneros literarios en la adaptación o creación de un cuento o novela para radio

Conocer mediante el análisis y la práctica los estilos retóricos más usuales para la producción radiofónica de anuncios comerciales y propagandísticos

Asignatura : SEMINARIO-TALLER DE RADIO III

CONTENIDO DE LOS TEMAS :

		Horas	
		TEORICO	PRACTICA
I	LA RADIO COMO INSTRUMENTO EDUCATIVO	8	8
1.1	Concepto de educación, enseñanza y comunicación educativa		
1.2	Educación y cultura por radio		
1.3	Tipos de programas educativos		
	- Escolares (nivel primaria, secundaria, preparatoria y universidad)		
	- Capacitación e instrucción		
	- Campañas (preventivas y correctivas)		
	- Cultura general		
1.4	Producción y dirección de programas educativos para radio		
	- El guión académico		
	- Continuidad y ritmo		
II	LOS GENEROS LITERARIOS EN RADIO	8	8
2.1	Cuento y novela		
2.1.1	Estilo, tono y categoría (drama, comedia tragedia, suspenso, acción, terror, ficción)		
2.1.2	Estructura y estilo de cada género		
2.1.3	Trama y argumento		
2.1.4	Personajes		
2.1.5	Estructura y sentido del mensaje		
2.1.6	Contexto y ambiente		
2.1.7	Estilo del autor		
2.2	Producción de radio novelas		
2.2.1	Adaptación y creación		
2.3	Producción de radioteatros		
2.3.1	Adaptación y creación		

Asignatura: SEMINARIO-TALLER DE RADIO III

TECNICAS DE ENSEÑANZA :

Exposición oral	(X)
Exposición audiovisual	(X)
Ejercicios dentro de clase	(X)
Ejercicios fuera del aula	(X)
Seminarios	(X)
Lecturas obligatorias	(X)
Trabajos de investigación	(X)
Prácticas de taller o laboratorio	(X)
Prácticas de campo	(X)
Otros	

ELEMENTOS DE EVALUACION :

Exámenes parciales	()
Exámenes finales	()
Trabajos y tareas fuera del aula	(X)
Participación en clase	(X)
Asistencia a prácticas	(X)

BIBLIOGRAFIA :

Texto:

Temas de la materia para los que se recomienda :

ALVA DE LA SELVA, ALMA ROSA
Radio e ideología
México, Ed. El Caballito, 1982, 143 pp

I, III, IV

ALVA DE LA SELVA, ALMA ROSA, REBEIL CORELLA,
MA. ANTONIETA Y RODRIGUEZ ZARATE, IGNACIO
Perfiles del cuadrante; experiencias de la
radio
México, Ed. Trillas, 1989, 314 pp

I, III, IV

ARNHEIM, RUDOLF
Estética radiofónica
Barcelona, Ed. Gustavo Gili, 1975, 171 pp

II

BASSETS, LUIS
De las ondas rojas, a los radios libres
Barcelona, Gustavo Gili, 1980. 289 pp

I, III, IV

BELOTSEKOVSKI, GRIGORI
Fundamentos de antenas
Barcelona, Ed. Marcombo, 1977, 375 pp

II

Asignatura: SEMINARIO-TALLER DE RADIO III

BIBLIOGRAFIA :

Texto:

Temas de la materia para los que se recomienda :

- | | |
|--|-------------------|
| <p>ESCENBACH, JOSEFF
 <u>Radiodifusión para la innovación</u>
 Quito, Ed. Epoca, 1978, 208 pp</p> | <p>I, III, IV</p> |
| <p>GRANADOS CHAPA, MIGUEL ANGEL
 <u>La radio en México: otros comentarios en Examen de la comunicación en México</u>
 México, Ed. El Caballito, 1981</p> | <p>IV</p> |
| <p>HERNANDEZ AGUILAR, GABRIEL
 <u>De la radio al discurso radiofónico</u>
 México, Plaza y Valdes, 1989, 148 pp</p> | <p>III</p> |
| <p>KAPLUN, MARIO
 <u>Producción de programas de radio</u>
 Quito, CIESPAL, Don Bosco, 1978, 460 pp</p> | <p>I, II</p> |
| <p>KING GORDON, JOHN
 <u>Radio</u>
 Madrid, Ed. Alhambra, 1981, 261 pp</p> | <p>II</p> |
| <p>MIER, RAYMUNDO
 <u>Radiofonías: hacia una semiótica itinerante</u>
 México, UAM-Xochimilco, 1987, 125 pp</p> | <p>III, IV</p> |
| <p>ROMO, CRISTINA
 <u>La otra radio; voces débiles, voces de esperanza</u>
 México, Fundación Manuel Buendía, 1990, 196 pp</p> | <p>III, IV</p> |
| <p>ROMO GIL, MARIA CRISTINA
 <u>Introducción al conocimiento y práctica de la radio</u>
 México, Ed. Diana, 1987, 120 pp.</p> | <p>II</p> |

SUGERENCIAS PARA IMPARTIR LA ASIGNATURA :

Para todos los temas se recomienda que a todo conocimiento teórico se siga un ejercicio donde se aplique lo aprendido

En el capítulo I se sugiere que los programas que se realicen como práctica, puedan tener una aplicación real. Para ello será necesario investigar las necesidades de escuelas, institutos o estaciones radiodifusoras de provincia

El capítulo II requiere de un gran manejo de la creatividad del alumno para aplicarla en la adaptación o realización, preferentemente, de un cuento o novela corta. Es deseable que dichos programas posean la calidad suficiente para ser transmitidos por alguna estación profesional

En el apartado III se aconseja hacer un análisis previo de los anuncios que manejan las radiodifusoras nacionales, y se propone que el alumno, después de un estudio de mercado, elabore sus propios mensajes, considerando desde luego las limitaciones técnicas y presupuestales

Finalmente se recomienda que en el tema IV se efectúe un análisis de los programas denominados de "entretenimiento" y "diversión", que se presentan en las radiodifusoras del país, y que de ser posible se produzcan programas con algún atractivo distinto a lo comúnmente difundido.

Asignatura : SEMINARIO-TALLER DE TELEVISION III

OBJETIVOS PARTICULARES:

Conocer las formas de producción que requieren los diversos géneros del entretenimiento televisivo, elaborando de acuerdo con las posibilidades, espectáculos de sencilla producción y realización.

TEMAS :

- I. LA TELEVISION COMO INSTRUMENTO EDUCATIVO
- II. LOS GENEROS LITERARIOS POR TELEVISION
- III. LA TELEVISION COMO INSTRUMENTO DE ENTRETENIMIENTO Y DIVERSION

Asignatura : SEMINARIO-TALLER DE TELEVISION III

CONTENIDO DE LOS TEMAS :

Horas

3.2 Producción de programas de entretenimiento para televisión

- 3.2.1 Escenografías
- 3.2.2 Iluminación
- 3.2.3 Tomas
- 3.2.4 Personal artístico
- 3.2.5 Personal técnico
- 3.2.6 Continuidad y ritmo

Asignatura: SEMINARIO-TALLER DE TELEVISION III

BIBLIOGRAFIA :

Texto:

Temas de la materia para los que se recomienda :

CEBRIAN HERREROS, MARIANO
Diccionario de radio y televisión
Madrid, Alhambra, 1981, 375 pp.

I, II, III

COFFELT, KENNETH
Técnicas de televisión educativa
Buenos Aires, Centro Regional de Ayuda Técnica,
1971, 63 pp.

I

COHEN, SEAT G. Y FOUGEYROLLAS, P.
La influencia del cine y la televisión
México, F.C.E., 1980, 167 pp.

II, III

COLOMBO, FURIO
Televisión: la realidad como espectáculo
Barcelona, Gustavo Gili, 1976, 107 pp.

III

COONS, JOHN E.
Libertad y responsabilidad de las emisiones de
radio y televisión
México, Limusa-Wiley, 1967, 328 pp.

I, II, III

CORONA, SARAH
El genio de la botella (un uso activo de la T.V.)
México, Terra-Nova, 1984, 89 pp.

I, II, III

CORTES P., FRANCISCO
Medios educativos audiovisuales
México, Tizoc, 1968

I

CREMOUX, RAUL
Televisión o prisión electrónica
México, F.C.E., 1974, 174 pp.

III

DIAZ PLAJA, FERNANDO
La pantalla chica
Barcelona, Plaza y Janes, 1974, 124 pp.

II, III

Asignatura: SEMINARIO-TALLER DE TELEVISION III

BIBLIOGRAFIA :

Texto:	Temas de la materia para los que se recomienda :
RODRIGUEZ MENDEZ, JOSE MARIA <u>Los teleadictos</u> Barcelona, Laíd, 1973, 204 pp.	II, III
VARIOS <u>Televisa: el quinto poder</u> México, Claves Latinoamericanas, 1987, 237 pp.	III
VARIOS <u>La televisión y el niño</u> México, Oasis, 1986, 141 pp.	I
VILCHES, LORENZO <u>La lectura de la imagen: prensa, cine, televisión</u> Buenos Aires, Paidós, 1983, 248 pp.	I, II, III
WAGNER, FERNANDO <u>La televisión: técnica y expresión dramática</u> Barcelona, Labor, 1972, 171 pp.	II
WITHERPOON, JOHN <u>Instalaciones de televisión educativa</u> México, Diana, 1972	I
YERRO BELMONTE, M. <u>Sociología de la imagen</u> Madrid, Sala Editores, 1974	II, III

ASIGNATURAS OPTATIVAS

LABORATORIO DE DOCENCIA

LABORATORIO DE FOTOGRAFIA

COMUNICACION EDUCATIVA

ACTUALIZACION PERIODISTICA

COMUNICACION ORGANIZACIONAL

RELACIONES HUMANAS PARA EL DESARROLLO PROFESIONAL

Asignatura : LABORATORIO DE DOCENCIA

OBJETIVOS PARTICULARES:

TEMAS :

- I GENERALIDADES SOBRE LA PRACTICA DOCENTE
- II LA PLANEACION DOCENTE
- III LA CONDUCCION DEL APRENDIZAJE
- IV LA EVALUACION DE LOS APRENDIZAJES

Asignatura: LABORATORIO DE DOCENCIA

TECNICAS DE ENSEÑANZA :

Exposición oral	(X)
Exposición audiovisual	(X)
Ejercicios dentro de clase	(X)
Ejercicios fuera del aula	(X)
Seminarios	()
Lecturas obligatorias	(X)
Trabajos de Investigación	(X)
Prácticas de taller o laboratorio	(X)
Prácticas de campo	()
Otros	

ELEMENTOS DE EVALUACION :

Exámenes parciales	()
Exámenes finales	(X)
Trabajos y tareas fuera del aula	(X)
Participación en clase	(X)
Asistencia a prácticas	(X)

BIBLIOGRAFIA :

Texto :

Temas de la materia para los que se recomienda :

ARREDONDO, GALVAN MARTIN
Procedimiento para propiciar el aprendizaje de las ciencias histórico-sociales en Manual de Didáctica de las ciencias sociales
 México, ANUIES UNAM, 1972, 67-108 pp.

III

ILSE
Manual de planeación de medios de comunicación a bajo costo
 México, 1982, 1-61 pp.

III

MANGANIELO, ETHEL M
Introducción a las ciencias de la educación
 Buenos Aires, Librería del Colegio, 1970,
 1-27 pp.

I

MATTOS, LUZ ALVES DE
Planeamiento de la enseñanza en Compendio de didáctica general
 Buenos Aires, Kapelusz, 1985, 87-131 pp.

II

Asignatura : LABORATORIO DE DOCENCIA

SUGERENCIAS PARA IMPARTIR LA ASIGNATURA :

- Apoyarse con el circuito cerrado de televisión al inicio y al final del curso, para realizar análisis didácticos en las exposiciones
- Promover investigación de temas didácticos
- Elaborar un manual de recomendaciones para impartir la docencia, (planeación, conducción-evaluación)
- Evaluar, a partir del desarrollo de una investigación sobre la temática de las unidades, su exposición frente al grupo.

Asignatura : LABORATORIO DE FOTOGRAFIA

OBJETIVOS PARTICULARES:

TEMAS :

- I INTRODUCCION A LA FOTOGRAFIA
- II FORMACION DE LA IMAGEN
- III ELEMENTOS FOTOGRAFICOS
- IV EL LABORATORIO FOTOGRAFICO
- V LA PELICULA EN BLANCO Y NEGRO
- VI LA PELICULA EN COLOR
- VII TECNICAS ESPECIALES
- VIII TECNICAS MIXTAS
- IX LA FOTOGRAFIA Y EL FOTOGRAFISMO

Asignatura : LABORATORIO DE FOTOGRAFIA

CONTENIDO DE LOS TEMAS :

		Horas	
		TEORICA	PRACTICA
6.2	Revelado con C-41		
6.3	Proceso E-6, Teoría y práctica		
6.4	Filtraje en color		
6.5	Proceso OPTIPRINT -papel color-		
VII	TECNICAS ESPECIALES	1.5	3
7.1	Impresión de diapositivas en papel de color		
7.2	Impresión de negativos de B/N en papel de color		
7.3	Coloramas - Impresión en papel de color con placas Kodalith		
VIII	TECNICA MIXTA *	2	4
8.1	Doble exposición		
8.2	Fotomontaje		
8.3	Negativos sandwich		
IX	LA FOTOGRAFIA Y EL FOTOGRAFISMO	2	4
9.1	La fotografía tomas y planos		
9.2	Los ángulos		
9.3	La sensibilidad en la toma fotográfica		
9.4	La fotografía como arte		
9.5	La fotografía periodística		
9.6	La fotografía oportuna		

Asignatura: LABORATORIO DE FOTOGRAFIA

BIBLIOGRAFIA :

Texto:

Temas de la materia para los que se recomienda :

CROY, OTTO
El retoque: las técnicas correctivas en
fotografía
 Versión al Esp. Rosendo Sagrera Duran
 Barcelona, Omega, 191 pp.

IV,V,VI

DESCHIN, JACOB
Como tomar las mejores fotografías
 Versión al Esp. H.A. Castro
 México, Novaro, 1971, 120 pp.

IV,V,VIII

DESILETS, ANTONE
Astucia fotográfica
 México, Dalmón, 1972, 319 pp.

I,VII,VIII

EVANS, RALPH MERRIL
Principios de fotografía en color
 Traducción: José Save
 Barcelona, Omega, 1957, 672 pp.

V,VI,VII

FENINGER, ANDREAS
Arte y técnica en fotografía: como perfec-
cionar sus fotos
 Barcelona, Hispano-Europea, 1976, 360 pp.

VI,VII,VIII

FOX, RODNEY
Fotografía periodística
"Creative News Photographi"
 AMES, Iowa State University 1961
 192 pp.

I, VIII

FREWD, GISELE
La fotografía periodística:
La fotografía como documento social

I,VIII

Asignatura: LABORATORIO DE FOTOGRAFIA

BIBLIOGRAFIA :

Texto:

Temas de la materia para los que se recomienda :

LANGFORD, MICHAEL J.
Fotografía básica: Iniciación a la
fotografía profesional
Barcelona, Omega, 1974
455 pp.

II, III, IV

LANGFORD, MICHAEL J.
La fotografía paso a paso
Versión al Esp. Alfredo Cruz H.
Madrid, H. Blume, 1979.
224.

II, III, IV, V

MARNAT, M.
El arte de obtener buenas fotos
Traducción Luis M. J. De Cisneros
Barcelona, Iberia, 1977.
196 pp.

VI, VII, VIII

MONIER, PIERRE
Fotografía-efectos especiales
fototrucos
Traducción: Ramón Alvarez
Barcelona, Omega, 1980
152 pp.

V, VI, VII

PETZOLD, PAUL
Efectos y experimentos en fotografía
Traducción Luis Ma. de Cisneros P.
Barcelona, Omega 1975.
171 pp.

VI, VII

PETZOLD, PAUL
La exposición
Traducción: Gabriel Patricio Larrea
Barcelona, Omega 1978.
311 pp.

VI, VII

Asignatura : LABORATORIO DE FOTOGRAFIA

SUGERENCIAS PARA IMPARTIR LA ASIGNATURA :

Se recomienda la división del grupo para la serie de ejercicios y de prácticas de laboratorio.

La realización de una serie de ejercicios por tema y su posterior evaluación para calificar el grado de avance.

La realización de proyectos por tema, a fin de que el alumno realice un proyecto fotográfico por tema o técnica dominada, para con ello presentar al final del curso un portafolio de avance.

Se sugiere la impartición de la materia aunada al apoyo dado por el material audiovisual y a las muestras de trabajo para una mejor orientación al alumno.

Asignatura : COMUNICACION EDUCATIVA.

OBJETIVOS PARTICULARES:

Analizar la estrategia establecida para desarrollar el proceso de enseñanza-aprendizaje, en casos concretos, a través de los medios de comunicación.

Plantear un problema de investigación referido a la comunicación educativa, donde se establezca la metodología ad hoc.

Diseñar un modelo experimental para descubrir -en casos concretos- los resultados de la comunicación educativa a través de los medios de comunicación.

TEMAS :

- I. EDUCACION FORMAL VERSUS EDUCACION INFORMAL
- II. MEDIOS DE COMUNICACION COLECTIVA Y EDUCACION
- III. LA PLANIFICACION EDUCATIVA Y LOS MEDIOS DE COMUNICACION COLECTIVA.
- IV. EL PROCESO DE ENSEÑANZA-APRENDIZAJE Y LAS TECNICAS PARA ADECUARLO A LOS DIFERENTES MEDIOS DE COMUNICACION
- V. LA COMUNICACION EDUCATIVA: RECURSO Y POSIBILIDAD.
- VI EL DISEÑO EXPERIMENTAL Y LA EVALUACION DE LA EFECTIVIDAD DE LA COMUNICACION EDUCATIVA.

Asignatura: COMUNICACION EDUCATIVA

TECNICAS DE ENSEÑANZA :

Exposición oral	(X)
Exposición audiovisual	(X)
Ejercicios dentro de clase	()
Ejercicios fuera del aula	()
Seminarios	(X)
Lecturas obligatorias	(X)
Trabajos de investigación	(X)
Prácticas de taller o laboratorio	()
Prácticas de campo	()
Otros	

ELEMENTOS DE EVALUACION :

Exámenes parciales	()
Exámenes finales	()
Trabajos y tareas fuera del aula	(X)
Participación en clase	(X)
Asistencia a prácticas	()

BIBLIOGRAFIA :

Texto:

Temas de la materia para los que se recomienda :

BAGGALEY, JON P. Y DUCH, S. W.
Análisis del mensaje televisivo
 Barcelona, Gustavo Gilli, 1979; 217 pp.

II, III

BRIGGS, LESLIE
 et. al. Los medios de la instrucción
 Buenos Aires, Guadalupe, 1973

I, III

CASTAÑEDA YAÑEZ, MARGARITA
Los medios de la comunicación y la
tecnología educativa
 México, Trillas, 1978; 184 pp.

II, III, IV

COFFELT, KENNETH
Técnicas de la televisión educativa
 México, Pax, 1971; 63 pp.

II, III, IV, V

Asignatura : COMUNICACION EDUCATIVA

SUGERENCIAS PARA IMPARTIR LA ASIGNATURA :

Equilibrar su impartición en los aspectos históricos, teóricos y operativos. En este último, el profesor deberá actualizarse en el tema de los diseños experimentales.

Es importante enfatizar que el uso racional y óptimo de la bibliografía corresponde a la experiencia académica del profesor, independientemente de los temas para los que se sugiere aquélla. Asimismo, la asignación de las horas para la impartición de cada tema dependerá, en última instancia, de la dinámica en el proceso de enseñanza-aprendizaje para cada grupo.

Asignatura : ACTUALIZACION PERIODISTICA

OBJETIVOS PARTICULARES:

TEMAS :

I AMBITO NACIONAL

II AMBITO INTERNACIONAL

III INFORMACION GENERAL

Asignatura : ACTUALIZACION PERIODISTICA

CONTENIDO DE LOS TEMAS :

Horas

2.1.1.1	Antecedentes históricos	
2.1.1.2	Acciones	
2.1.1.3	Personalidades	
2.1.1.4	Lugares	
2.2	Organismos internacionales	
2.3	Personalidades	
2.4	Acuerdos, pactos y agrupamientos de países	
2.5	Ubicaciones geográficas	
III.	INFORMACION GENERAL	8
3.1	Deportes	
3.1.1	Tipos de deportes	
3.1.2	Personajes	
3.1.3	Acontecimientos	
3.1.4	Organismos	
3.2	Cultura	
3.2.1	Manifestaciones artísticas	
3.2.2	Personalidades	
3.2.3	Eventos	
3.2.4	Espacios y lugares	
3.2.5	Organismos	

BIBLIOGRAFIA :

Texto:

Temas de la materia para los que se recomienda :

- GARCIA PELAYO Y G., RAMON I-II-III
Pequeño Larousse Ilustrado
 México, Ediciones Larousse, 1982, 836 pp.
- Real Academia Española I-II-III
Diccionario de la Lengua Española
 Madrid, Ed. Espasa -Calpe, 1970
- SALVAT, MANUEL et. al I-II-III
Las noticias y la información
 Barcelona, Ed. Salwat Editores,
 Biblioteca Grandes Temas, 1973
- SANTAMARIA, LUISA I-II-III
El comentario periodístico
 Madrid, Ed. Paraninfo, 1990, 179 pp.
- STATON, THOMAS F. I-II-III
Cómo estudiar
 México, Ed. Trillas, 1970
- VIVALDI, MARTIN ALONSO I-II-III
Géneros periodísticos
 Madrid, Ed. Paraninfo, 1981, 394 pp.

Programa de Asignatura

Carrera: LICENCIADO EN COMUNICACION Y PERIODISMOArea de conocimiento: ADMINISTRATIVA

DIVISION DE ESTUDIOS PROFESIONALES

Fecha de aprobación del: Consejo Técnico de la ENEP-Aragón.
Consejo Universitario.Programa de la asignatura: COMUNICACION ORGANIZACIONAL

Clave: _____

Número de créditos: 4Duración del curso: semanas: 16Asignatura: Optativahoras: 32Semestre: Sexto u OctavoHoras a la semana: teoría: 2práctica: 0

ANTECEDENTES: Administración de Empresas de Medios de Comunicación. Organización de Agencias Informativas, Oficinas de Prensa y Relaciones Públicas, Teoría y Medios de Comunicación I, Sociología de la Comunicación, Psicología de la Comunicación, Métodos de Investigación en Comunicación I, Publicidad y Propaganda.

CONSECUENTES:Relaciones Humanas para el Desarrollo Profesional.Observación: Siempre y cuando el alumno curse esta asignatura en el 8o. Semestre.**OBJETIVO GENERAL:**

Adquirir los conocimientos necesarios para analizar y aplicar los principales conceptos y procedimientos en el desarrollo de más y mejores opciones organizacionales, a través de participaciones planeadas en los procesos de comunicación.

OBJETIVOS PARTICULARES:

Analizar la importancia de la comunicación en el desarrollo organizacional, interrelacionando ambos conceptos.

Conocer la influencia del ambiente dentro del desarrollo organizacional.

Señalar el papel del comunicador como agente de cambio, de las creencias, actitudes y valores para el mejoramiento de la comunicación interpersonal y la resolución de conflictos.

Asignatura : COMUNICION ORGANIZACIONAL

CONTENIDO DE LOS TEMAS :

Horas

1	COMUNICACION ORGANIZACIONAL	6
	1.1 Desarrollo organizacional	
	1.1.1 Antecedentes históricos	
	1.1.2 Definición	
	1.1.3 Objetivos	
	1.1.4 Importancia	
	1.2 Comunicación orgnizacional	
	1.2.1 Conceptos	
	1.2.2 Objetivos	
	1.2.3 Importancia	
	1.3 Relación entre la comunicación y el desarrollo organizacional	
II	AMBIENTACION	6
	2.1 Requerimientos para realizar el ambiente adecuado	
	2.2 Ambiente físico y ambiente humano	
	2.2.1 Motivación	
	2.2.2 Color	
	2.2.3 Música	
	2.2.4 Iluminación	
	2.2.5 Espacio	
	2.3 Obstáculos y limitaciones en el medio ambiente	
III	EL COMUNICADOR COMO AGENTE DE CAMBIO	6
	3.1 Características del comunicador	
	3.1.1 Personalidad	
	3.1.2 Perfil	
	3.1.3 Atributos	
	3.1.4 Habilidades	
	3.1.5 Conocimientos	
	3.1.6 Aptitudes	
	3.1.7 Actitudes	

Asignatura: COMUNICACION ORGANIZACIONAL

TECNICAS DE ENSEÑANZA :

Exposición oral	(X)
Exposición audiovisual	(X)
Ejercicios dentro de clase	(X)
Ejercicios fuera del aula	(X)
Seminarios	()
Lecturas obligatorias	(X)
Trabajos de investigación	(X)
Prácticas de taller o laboratorio	()
Prácticas de campo	()
Otros	
Proyección de videos	

ELEMENTOS DE EVALUACION :

Exámenes parciales	(X)
Exámenes finales	(X)
Trabajos y tareas fuera del aula	(X)
Participación en clase	(X)
Asistencia a prácticas	()

BIBLIOGRAFIA :

Texto:

Temas de la materia para los que se recomienda :

ARIAS GALICIA, FERNANDO
Administración de recursos humanos
México, Ed. Trillas, 1981, 525 pp.

I, II

BECKHARD, RICHARD
Desarrollo organizacional: estrategias y modelos
México, Fondo Educativo Interamericano, 1973

I, IV

CANO FUENTES, MARCO ANTONIO
Las relaciones humanas en el trabajo
México, Ed. DAC, 141, pp.

I, II, III, V

CANO FUENTES, MARCO ANTONIO
Relaciones humanas y dinámica de grupos
México, Ed. DAC, 1982, 132 pp.

I, II

DESSLER, GARY
Organización y administración. Enfoque situacional
Colombia, Prentice-Hall, Inc., Englewood Cliffs, N. J., 410 pp.

I, II, III, IV, V

BIBLIOGRAFIA :

Texto:

Temas de la materia para los que se recomienda :

<p>ROYCE, A. COFFIN <u>El comunicador</u> México, Ed. Técnica, 1976; 164 pp.</p>	<p>III</p>
<p>STRAUSS G., Y SAYLES <u>El comportamiento humano en las organizaciones</u> México, Ed.Herrero Hermanos, 1972</p>	<p>V</p>
<p>VARIOS AUTORES <u>Desarrollo organizacional</u> México, Ed. Diana</p>	<p>I</p>
<p>VARIOS AUTORES Serie: <u>Desarrollo Organizacional</u> México, Fondo Educativo Interamericano</p>	<p>I</p>
<p>VARIOS AUTORES <u>Seminario de comunicación social</u> México, UAM-Azcapotzalco, 1983, 136 pp</p>	<p>I, III</p>
<p>VARIOS AUTORES <u>Comunicación Social No 5</u> México, Foro de consulta popular 1983, 393 pp.</p>	<p>I, II</p>

Asignatura : COMUNICACION ORGANIZACIONAL

SUGERENCIAS PARA IMPARTIR LA ASIGNATURA :

EXPERIENCIAS DE APRENDIZAJE:

A partir de la definición y elementos que conforman al Desarrollo organizacional, aplicando los conocimientos adquiridos y a través de la visualización y análisis de los videos señalados; realizar técnicas didácticas como discusiones, debates, lluvia de ideas, etc., haciendo abstracción hasta conceptualizar a la Comunicación organizacional y a los elementos que la conforman.

Es recomendable realizar la experiencia en todos los temas del programa, para que de manera integral se puedan relacionar ambos conceptos.

Se sugiere elaborar el diseño de un proyecto de Comunicación Organizacional en empresas públicas y/o privadas.

Asignatura: RELACIONES HUMANAS PARA EL DESARROLLO PROFESIONAL

OBJETIVOS PARTICULARES:

Identificar los diferentes móviles de la comunicación interpersonal
Aprender a reafirmar los principios psicológicos del manejo de grupos de trabajo
Identificar las principales barreras y obstáculos de las relaciones humanas
Categorizar actitudes favorables en las relaciones humanas, aprendiendo a valorizarse a sí mismo y a los demás

TEMAS:

- I EL HOMBRE, UN SER SOCIAL
- II EL COMPORTAMIENTO HUMANO
- III EL TRABAJO COMO ACTIVIDAD HUMANA
- IV COMUNICACION INTERPERSONAL
- V BARRERAS DE LAS RELACIONES HUMANAS
- VI FACILITADORES DE LAS RELACIONES HUMANAS

TECNICAS DE ENSEÑANZA :

Exposición oral	(X)
Exposición audiovisual	(X)
Ejercicios dentro de clase	(X)
Ejercicios fuera del aula	(X)
Seminarios	()
Lecturas obligatorias	(X)
Trabajos de investigación	(X)
Prácticas de taller o laboratorio	()
Prácticas de campo	()
Otros	
Proyección de videos	

ELEMENTOS DE EVALUACION :

Exámenes parciales	(X)
Exámenes finales	(X)
Trabajos y tareas fuera del aula	(X)
Participación en clase	(X)
Asistencia o prácticas	()

BIBLIOGRAFIA :

Texto:

Temas de la materia para las que se recomienda :

ALIHAN, MILLA
Etiqueta empresarial. El código no escrito del comportamiento ejecutivo
 México, Ed. Selector, 1990, 150 pp.

III

ARIAS GALICIA, FERNANDO
Administración de recursos humanos
 México, Ed. Trillas, 1981, 525 pp.

II, IV

BEAL, BOHLEN Y RAVDABAUGH
Conducción y acción dinámica del grupo
 México, Ed. Kapelusz, 1990, 332 pp.

IV

CANO F., MARCO ANTONIO
Las relaciones humanas en el trabajo
 México, Ed. DAC, S.A., 1983, 153 pp.

I, II, III, IV, V

CANO F., MARCO ANTONIO
Relaciones humanas y dinámica de grupos
 México, Ed. DAC, S.A., 1982, 132 pp.

I, II, IV

Asignatura : RELACIONES HUMANAS PARA EL DESARROLLO PROFESIONAL

SUGERENCIAS PARA IMPARTIR LA ASIGNATURA :

- | | |
|---|-----------------------|
| - Comunicación oral (el poder de la palabra | I, II, III, IV, V, VI |
| - El poder escuchar | I, II, III, IV, V, VI |
| - Desarrollo profesional | IV |
| - En busca de la excelencia | I, II, III, IV, V, VI |

TECNICAS DE ENSEÑANZA PARA LA UTILIZACIÓN DE LOS VIDEOS

- Discusión dirigida
- Discusión en grupos pequeños
- Lluvia de ideas
- Grupos de confrontación
- Grupos de encuentro
- Mesa redonda
- Sociodrama, etc.

EXPERIENCIAS DE APRENDIZAJE

Utilizando las técnicas didácticas mencionadas, se recomienda analizar los videos que correspondan a los temas, así como recurrir a la bibliografía recomendada, sobre todo a la de relaciones humanas, ya que contiene ejercicios de aplicación específica que orientarán al alumno para el mejor entendimiento y aprovechamiento del curso.

COMITE DE CARRERA DE PERIODISMO Y
COMUNICACION COLECTIVA DE LA ENEP-ARAGON

Presidente: LIC. LILIA TERESA SOTO MARTINEZ

Decano: LIC. MOISES CHAVEZ GUZMAN

Asesores Académicos: ING. JORGE F. PANIAGUA BALLINAS
LIC. GUILLERMINA SANCHEZ HINOJOSA
LIC. VIRGINIA DAVALOS OSORIO
LIC. LAURA ALICIA MARQUEZ ALGARA

Secretario de Actas: LIC. MA. CONCEPCION ESTRADA GARCIA

Alumnos: RAFAEL ORTIZ HERNANDEZ
RICARDO GARCIA SANTAMARIA
MA. CRISTINA CARRASCO LEDESMA
NORMA PAZ MENDOZA
RAUL REA JIMENEZ

AREAS DE CONOCIMIENTO:

Teórico-Metodológica: LIC. JORGE MARTINEZ FRAGA

Teórica: LIC. ISABEL LUIS JUAREZ

Técnica: LIC. MARTHA PATRICIA CHAVEZ SOSA
RICARDO GARCIA SANTACRUZ

Teórico-Técnica: LIC. EDGAR ERNESTO LIÑAN AVILA
RAFAEL ORTIZ HERNANDEZ

Administrativa: LIC. VICTORIA ALICIA AVILA CENICEROS

CCC
AJ
0283

Textos de Ciencias Políticas 5

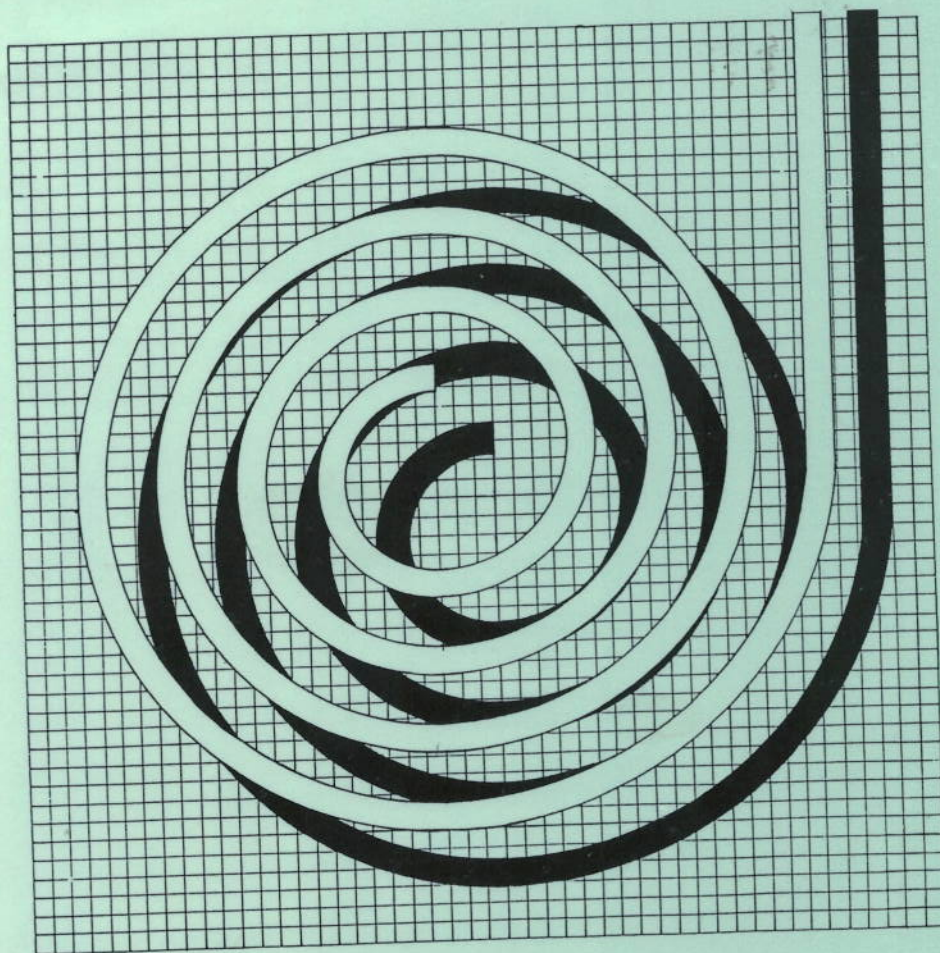

**LA ASESORÍA DE TESIS COMO CAPACITACIÓN TERMINAL
EN LA EDUCACIÓN PROFESIONAL DEL EGRESADO EN
COMUNICACIÓN Y PERIODISMO**

Jorge Martínez Fraga



Universidad Nacional Autónoma de México
Aragón





**UNIVERSIDAD NACIONAL AUTÓNOMA DE
MÉXICO**

Dr. José Sarukhán
Rector

Dr. Francisco Barnés de Castro
Secretario General

Dr. Salvador Malo Alvarez
Secretario Administrativo

Dr. Roberto Castañón Romo
Secretario de Servicios Académicos

Lic. Rafael Cordera Campos
Secretario de Asuntos Estudiantiles

Lic. Fernando Serrano Migallón
Abogado General

**ESCUELA NACIONAL DE ESTUDIOS
PROFESIONALES ARAGÓN**

M. en I. Claudio C. Merrifield Castro
Director

Lic. Guillermina Sánchez Hinojosa
Secretario General

Ing. Gilberto García Santamaría
Secretario Administrativo

Ing. Federique Jáuregui Renaud
Jefe de la División de Humanidades y Ciencias Básicas

Lic. Armando Lozano Sánchez
Jefe de la División de Ciencias Sociales

Lic. Victoria Alicia Avila Ceniceros
Jefe de la División de Estudios de Posgrado e Investigación

Lic. Alicia Berthier Villaseñor
Jefe de la Unidad de Extensión Universitaria

Lic. Alberto Ibarra Rosas
Jefe de la Unidad Académica

Arq. Lilia Turcott González
Jefe de la Unidad de Planeación

Lic. Ma. Concepción Estrada García
Jefe de Carrera de Comunicación y Periodismo



**" LA ASESORÍA DE TESIS COMO CAPACITACIÓN
TERMINAL EN LA EDUCACIÓN PROFESIONAL DEL
EGRESADO EN COMUNICACIÓN Y PERIODISMO "**

JORGE MARTÍNEZ FRAGA

UNIVERSIDAD NACIONAL AUTÓNOMA DE MÉXICO
ESCUELA NACIONAL DE ESTUDIOS PROFESIONALES ARAGÓN



Primera Edición: 1994

D.R. @ UNIVERSIDAD NACIONAL AUTÓNOMA DE MÉXICO
Ciudad Universitaria, 04510, México, D.F.

ESCUELA NACIONAL DE ESTUDIOS PROFESIONALES ARAGÓN
Av. Rancho Seco s/n, Col. Impulsora
Municipio de Nezahualcóyotl, Estado de México

Impreso y hecho en México
Printed and made in México

ISBN:
ISSN:

Presentación

El asesor de tesis profesional debe suministrar un abanico de propuestas didácticas que embonen en el armazón académico del alumno, ésta es su tarea principal ya que con base en su experiencia académica y profesional está en posibilidad de orientar al alumno para llevar a cabo una actividad de integración objetiva y científica, correlacionando las condiciones del asesorado o las exigencias particulares de la profesión y del problema de estudio.

Este es el objetivo principal en el que se basa la obra *La asesoría de tesis como capacitación terminal en la educación profesional del egresado en Comunicación y Periodismo*, elaborada por el profesor Jorge Martínez Fraga. Es un texto novedoso que cubre una laguna bibliográfica en el ámbito de la formación profesional, no sólo de los alumnos de Comunicación y Periodismo, sino que, por su contenido y objetivos, se traduce en un trabajo interesante para otras disciplinas sociales.

De manera general desglosa el contexto en el que se ubica la actividad profesional de la asesoría de tesis y desarrolla lineamientos específicos para que los académicos asesores de tesis se actualicen en esta actividad.

Por lo anterior, constituye una obra bien estructurada, coherente y de fácil acceso para alumnos y profesores.

Lic. Ma. Concepción Estrada García

INDICE

	<i>Página</i>
Introducción	7
1. Industria cultural y educación individualizada	9
1.1 El individualismo y el hombre	11
1.2 La educación y sus teorías del aprendizaje	16
1.3 La educación individualizada; métodos pedagógicos, medios didácticos	21
2. La educación profesional y la asesoría de tesis	31
2.1 Universidad y educación profesional	32
2.2 La asesoría de tesis y la relación profesional asesor-egresado	40
3. Compilación de ejercicios de recuperación académica para el egresado en Comunicación y Periodismo	53
Ejercicios sobre lógica formal (Primera parte)	55
Ejercicios para mejorar las formas de expresión escritas (Segunda parte)	59
Ejercicios de aplicación metodológica para la determinación de tema y el problema de investigación (Tercera parte)	62
Consideraciones finales	69
Bibliografía general	71
Hemerografía general	73

INTRODUCCIÓN

La asesoría de tesis se ha convertido en una práctica docente marginal dentro de la jerarquización de actividades del académico. Es, según la observación, una actividad a la cual se le dedican minutos sobrantes del calendario preestablecido; se ejerce casi como un "favor" a la institución y peor, como un "beneficio paternal" hacia el egresado.

En estas líneas me interesa evidenciar la necesidad de revaloración de la asesoría de tesis como una labor que culmine la capacitación superior del estudiante, capacitación que, por supuesto, se inicia en los estudios de licenciatura y que fatalmente se refleja en el momento de intentar el diseño de una investigación o, en su caso, a través de su desarrollo.

El asunto me ha interesado desde que asumí la cátedra de Seminario de Tesis y su natural consecución: las asesorías formales para elaborar el proyecto y el proceso de la investigación.

He detectado que la aptitud académica y/o profesional del egresado es endeble, parcial, lo que genera angustia, frustración y una imperante necesidad de organizar conocimientos dispersos que -a simple vista- no sabe dónde aplicarlos o aprovecharlos racionalmente. Es aquí donde el asesor puede significarse como el instrumento idóneo para canalizar tal dispersión. No se trata de reeducar o remontarse a estudios primarios o secundarios de conocimientos, sino de diagnosticar deficiencias solubles a nivel licenciatura.

Cada egresado es un caso sui géneris, por tanto, las asesorías de tesis deberán ser planeadas y controladas de manera individual con el objeto de adecuar la instrucción a un nivel operativo. Sobra aclarar que el asesor está en plena libertad de seleccionar su material humano según sus intereses temáticos y académicos en general.

La enseñanza individualizada sería el despegue teórico que contribuiría a fundamentar las actividades de asesoría en un nivel formal y argumentado.

La intención es canalizar o, mejor dicho, hacer aflorar la capacidad heurística del estudiante a fin de que en sus labores de investigación para la tesis no sólo cumpla con los requerimientos técnicos para informar el resultado de su trabajo, sino que desarrolle

su capacidad de análisis, síntesis y crítica para aprehender su objeto de estudio en un plano de coherencia lógica que se vea reflejada en un discurso bien fundamentado.

El incorporar la lógica como base de un mejor planteamiento del problema de investigación y por tanto de una correcta estrategia metodológica, no quiere decir que se insistirá en el desarrollo de sistemas lógicos formales sino en su aplicación al material conceptual y teórico del estudio en cuestión. Interesa disciplinar la acción de asesorar, ubicándola como un proceso que ayudará a mejorar los controles de calidad de las investigaciones realizadas.

La reestructuración de los lineamientos de dirección o asesoría de tesis como mera conducción del asesor en el plano de simple intercambio de experiencias debe superarse con el apoyo de la institución, a efecto de aprovechar una infraestructura mínima de servicios para el desempeño de las actividades correspondientes.

Se incluyen -al final- ejercicios de recuperación académica a manera de armazón metódica que refuerce la capacitación en el plano eminentemente práctico.

La intención, pues, de este texto es impulsar la profesionalización del egresado (básicamente en Comunicación y Periodismo, con aplicaciones a las demás ciencias sociales) reflejada en posibilidades reales de permanencia y promoción en el campo laboral.

CAPÍTULO 1

INDUSTRIA CULTURAL Y EDUCACIÓN INDIVIDUALIZADA

"Mientras la política apronta sus remedios de corto alcance, sus recursos de emergencia, sólo el trabajo del espíritu, mágicamente enlazado con este jeroglifo que dibujan las plumas y las imprentas, asienta y funda las verdaderas soluciones definitivas y a largo plazo"

Alfonso Reyes

La única autoridad que podemos permitir es la generada por la capacidad intelectual. Considero que ésta es la premisa a partir de la cual el concepto educación puede ser entendido para que se conformen incontables definiciones que hagan patente lo trascendente del hecho educativo en cualquiera de sus niveles.

Es así que los cuestionamientos: ¿Qué pretendo estudiar? ¿Para qué? ¿Por qué? ¿Qué plan debo diseñar y llevar a cabo para lograr mis objetivos?, etc., significan la plataforma para evidenciar el carácter flexible del proyecto educativo de un individuo.

El cuestionamiento requiere plantear preguntas pertinentes para comprender el problema: educarse, capacitarse y arribar a una coherencia intelectual. Las respuestas iniciales se deben aprovechar para ir construyendo un armazón informativo que fundamente, paso a paso, la dirección del proceso educativo.

La tarea inmediata para educarse es, entonces: identificar los propósitos de capacitación; precisar las necesidades que deben atenderse y jerarquizar esas necesidades. De tal suerte que cobra particular importancia "el reconocimiento lúcido de

lo que es el especialista, de quien ha estudiado algo y lo conoce a fondo, lo denomina, ya sea en las ciencias físicas o naturales o en las humanas y administrativas, con la experiencia secular comprobada una y otra vez de que la sociedad contemporánea necesita en forma vital del hombre de ciencia del más alto nivel..." siempre con el reconocimiento de la libertad intelectual y de "la autonomía de los centros de pensamiento, como un caso particularmente importante dentro de las libertades individuales y las autonomías colectivas". (1) Proceder así evidenciará que nuestras metas no son ideales, sino tareas operativas con una dimensión real.

"La división del trabajo dentro del proceso de producción social entraña la diferenciación de actividades, tareas y operaciones específicas que caracterizan los distintos oficios y profesiones". (2) Tales actividades son la consecuencia del estudio previo; es decir, del programa didáctico que de la capacitación anterior se alimenta y lo moldea en la síntesis.

Partiendo del supuesto de que vivimos actualmente en un mundo que cambia sin cesar, una de las metas educativas básicas debe ser la facilitación para el cambio y el aprendizaje significativo.

A raíz de la revolución industrial, la forma de vida de los hombres ha variado sustancialmente. Las perspectivas de la cultura se han condicionado (las de la educación por consiguiente); las sociedades han recurrido a contingentes de individuos instruidos para servir al Estado, a partir de utilizar la educación como perpetuadora de los vicios estructurales de la sociedad que le da lugar.

1 González Casanova, Pablo. "Salvar a la universidad del neoliberalismo privatizador", *Excélsior*, 16, febrero, 1990

2 González Casanova, Henríque. *Ensayos sobre la universidad*, p. 142

1.1. El individualismo y el hombre

La polémica referente a la formación del concepto histórico-social parece enfangada en la dicotomía individuo-sociedad. Los metodólogos individualistas tratan de mostrar las anomalías para explicar a la sociedad mediante conceptos y enunciados colectivos. Por su parte, los colectivistas argumentan que el asunto, desde la perspectiva individual, es insuficiente para procesos sociales.

"El rechazo del llamado individualismo metodológico ha sido algo común en la tradición teórica del materialismo histórico... Encontramos que el punto de partida de la explicación de los fenómenos histórico-sociales son los llamados fenómenos colectivos los que, siempre, tienen prioridad sobre los individuos". (3)

Por el contrario, sus defensores argumentan que "todos los fenómenos sociales, y en especial el funcionamiento de todas las instituciones sociales, deben entenderse como producto de decisiones, actos, actitudes, etc. de individuos, y nunca debemos aceptar una explicación en términos llamados colectivos".(4)

Toda institución social es el resultado de su configuración particular de individuos, de sus disposiciones y situaciones; no habremos llegado a interpretaciones de fondo de los fenómenos en gran escala hasta que hayamos deducido un conjunto de ellos a partir de enunciados sobre las creencias o recursos de los individuos.

Jon Elster, filósofo noruego, ha integrado el individualismo metodológico a la teoría social desarrollada por Marx. Según Elster, tanto las llamadas explicaciones funcionalistas como el método de la deducción dialéctica han fracasado en su análisis de lo social. Este autor señala que la contribución de Marx a la metodología de las ciencias sociales estriba en proponer una modalidad de individualismo metodológico. Para Elster, Marx fue "el pionero en el estudio de la formación de las preferencias y, sobre todo, de las creencias individuales, con sus teorías del fetichismo y de la ideología". (5)

3 Iturbe, Corina. *Individualismo y marxismo*, p. 141

4 Popper, K en *Ibidem*, p. 142

5 *Ibidem*, p. 144

Sin embargo, no se debe mal interpretar la aportación de Marx a la explicación de los fenómenos sociales, puesto que planteó el comportamiento de los individuos a partir de entidades sociales y no al revés.

La pedagogía del individualismo se remonta a las tradiciones naturalistas y empiristas de la época de la Ilustración -en especial en Alemania- a la filosofía del Yo. Esta filosofía se manifiesta en el moralismo de Fichte, que supedita el Yo empírico al Yo trascendental. El planteamiento condujo a Kant y Hegel a la elaboración rigorista de la "conciencia" del deber en el individuo. Para el marxismo, "la individualidad es el producto histórico de relaciones sociales de producción. Se forma dependiendo de las formas concretas del trabajo productivo y de las concretas relaciones en las que viven los hombres y actúan o ejercen determinadas profesiones". (6)

Marx escribe que la historia del individuo particular no puede separarse en absoluto de la historia de los individuos precedentes y contemporáneos, sino que está determinada por ésta inevitablemente en relaciones de clase. El individualismo, para Marx, surge del "material" creado por la tradición y la actualidad. En consecuencia de la participación activa al lado del progreso en la transformación de las condiciones materiales de vida. La individualidad es nuestro propio producto.

Lo anterior rechaza las explicaciones meramente esquemáticas en términos circunscritos a aspectos económicos, connotando que la disección de los fenómenos sociales debe incluir factores de orden social, cultural e ideológico, donde no se niegue el papel histórico del individuo y de sus acciones. "Por acción debe entenderse una conducta humana (bien consista en un obrar interno o externo, en una omisión o en una permisón), siempre que el sujeto o los sujetos de la acción vinculen a ella un sentido subjetivo. Acción, en cuanto orientación intencional de la propia conducta, comprensible en su sentido para nosotros como conducta de una o varias personas individuales. El concepto de acción como el de acción social son definidos individualistamente; es decir, como acciones ejecutables por el individuo para fines del individuo", (7) pero con referencia a los otros.

Podría cuestionarse que el materialismo histórico, al no contar con una teoría de la acción que explique formas típicas de la individualidad: intención, normatividad, deseos, voluntad, no está capacitado para explicar la conducta humana; por tanto, el fenómeno educativo sale de su perspectiva como objeto de estudio intensivo.

El individualismo metodológico, según Weber, "es sólo el que construye la clase de conceptos de acciones cuya orientación no está en referencia clausurada con el sí mismo sino en referencia a los otros. Acción social será aquella clase de acciones individuales

6 Suchodolski, Bogdan. *Teoría marxista de la educación*, p. 280

7 Weber, Max. "Economía y sociedad", en Aguilar V, Luis. *El individualismo metodológico de Max Weber*, Revista Mexicana de Ciencias Políticas, No. 127, pp. 162-163

que toman en consideración las acciones de los demás para la definición de su orientación propia". (8) Después de todo, un concepto colectivo "es lógicamente un concepto de acción-relación social de individuos".(9)

Los hechos históricos son explicables por medio de acciones individuales, en el sentido preciso de decisiones manifiestamente autónomas condicionadas por una abstracción heurística que el individualismo metodológico cumple con tareas lógicas de conceptualización de fenómenos, más que tareas de prueba de hipótesis. Así, el individualismo metodológico tiene como meta el conocimiento del individuo histórico, una específica sociedad, una determinada época, un hecho concreto.

Como teoría, evade el fundamento clasista sin adoptar posturas pseudorevolucionarias para tomar en cuenta los condicionamientos históricos que influyen una educación dada.

Al mencionar condicionamiento histórico, es pertinente comentar algunos puntos de vista sobre la cultura, como mercancía, en nuestros días.

Cuanto más sólidas se presentan las posiciones de la industria cultural, más aislado e indefenso se encuentra el individuo merced a una insensibilización. El resultado significa no pensar en nada; como se ve, esto es indefensión, y no como se argumenta, evasión intencional de una realidad. El condicionamiento histórico actual plantea una pregunta con tintes de descaro: ¿Qué necesita la gente?; el cuestionamiento se hace aparecer como si se tratara de individuos reflexivos los integrantes de esa "gente" que deliberadamente se le priva de su individualidad.

McLuhan ha dicho que la nueva tecnología afecta todos los sentidos y produce un nuevo enfoque sensorial que influye directamente en la cosmovisión del hombre. Cualquier medio -como extensión del hombre- obliga a los sentidos a dilatarse creando condiciones de hipnosis. Esto explica, según McLuhan, por qué ninguna cultura se ha dado cuenta de los efectos de los medios de comunicación sobre todos los aspectos de su vida. Si consideramos a la imprenta como la iniciadora de un cambio tecnológico, tenemos que ésta, aunada a los sofisticados medios de nuestros días, imparte una dimensión extra a la cultura produciendo el nuevo culto del individualismo. Esta tesis trata el aspecto perjudicial del individualismo a manera, casi, de egoísmo entendido como la atomización del hombre en una sociedad tecnificada con características de deshumanización.

8 Aguilar V., Luis. *op.cit.*, p. 166

9 *Ibidem*, p. 171

La cultura, en estas condiciones, es una mercancía que depende de los caprichos de un monopolio. Esto es, de motivos evidentemente económicos donde la actividad competitiva refuerza el vínculo entre consumidores y monopolios.

Esta sociedad no entraña nada gratuito ni desinteresado y tiene una doble repercusión en la práctica y en la ideología. La fórmula asigna al filósofo el lado lúdico de la vida, mientras al científico las estrategias y la actividad formalizada. El esquematismo se vislumbra en una sociedad que tiende táctica y estratégicamente hacia la soledad, que no al individualismo; las contradicciones son la seguridad del empleo, el status, las vacaciones aseguradas, por un lado y, por otro, las "aventuras revolucionarias". El indicador final es la insatisfacción creadora.

La convicción de no poder encontrar leyes históricas sino a partir de particularidades es el planteamiento rector para considerar la plenitud de las posibilidades integrales del hombre.

"Solamente se le puede exigir (al trabajador académico) la honradez intelectual de reconocer que son dos problemas totalmente heterogéneos el establecimiento de hechos, de situaciones matemáticas o lógicas, o de la estructura interna de bienes culturales por una parte y, por otra, la respuesta a la pregunta acerca del valor de la cultura y de sus contenidos particulares, y cómo hay que actuar en la comunidad cultural... Si entendemos nuestro asunto (lo que debemos presuponer aquí), podemos impulsar así al individuo a darse cuenta del sentido último de su propia actuación o, por lo menos, ayudarle a ello".(10)

El concepto cultura es un concepto valorativo; una parte de la realidad individual que es caracterizada por nuestro interés, condicionado por juicios de valor. Lo decisivo, en este caso, es la premisa referente a la infinidad de fenómenos en la comprensión y ulterior análisis de cierta problemática individual. Max Weber sostuvo que "aunque tuviéramos el mayor conocimiento posible de las leyes del acontecer, estaríamos perplejos ante el problema de cómo es posible la explicación de un hecho individual... Es que el número y el tipo de las causas que han determinado algún hecho individual es siempre infinito, ya que cada percepción particular, al observarla más de cerca, muestra siempre un número infinito de partículas que pueden ser expresadas sin fin en juicios de percepción. El conocimiento -continúa Weber- de las leyes históricas no puede ser la meta, sino sólo un medio de la investigación. Nos facilita y nos hace posible la imputación causal de las partes de los fenómenos culturalmente importantes en su individualidad". El silogismo lo concluye Weber con esta declaración: "lo personal de una obra es lo propiamente valioso de ella, de que en toda obra, para que valga la pena su existencia, debe expresarse una personalidad. Ciertamente, sin ideas de valor del investigador no

10 Weber, Max en Wagner, Fritz. *La ciencia de la historia*, p.p. 402-403

habría principio de selección del material ni conocimiento con sentido de lo individualmente real". (11)

11 *Ibidem*

1.2 La educación y sus teorías del aprendizaje.

La mayoría de las teorías sobre desarrollo educativo explican el problema en términos de las específicas características económicas, políticas y sociales del individuo y su contexto.

El punto de vista económico plantea que un crecimiento de este tipo posibilita la demanda educativa de los individuos, sobre todo en los tradicionales criterios de status y prestigio sociales que asignan un supuesto mejor nivel de vida. Las teorías sobre la dependencia económica de los países argumentan que la consecuencia de este hecho es una expansión educativa lenta puesto que la desintegración nacional impide una relación equitativa entre las sociedades dependientes (véase el caso de México) y el centro de influencia transculturizadora (entiéndase los Estados Unidos).

Política y socialmente, las teorías sobre la modernización educativa -discutidas ya desde la década de los sesentas- afirman que la educación se optimiza, primero, con ciudadanos especialistas dispuestos a aplicarlas interactuando y evaluando la participación democrática de la población. Segundo, los regímenes incorporados a la "modernidad" son más tolerantes y, por tanto, sus nacionales encuentran mayores posibilidades de acceder a la educación. Tercero, la descentralización administrativa y/o burocrática dispone al ciudadano a comprender los cambios estructurales, sobre todo en países con las características del nuestro: en vías de "modernización".

En efecto, la investigación teórico-científica propia que incorpore también a las ciencias sociales (objeto de nuestro interés) en un proyecto de desarrollo integral será, en buena medida, el trampolín para salir del subdesarrollo y la dependencia.

"No encontramos en este momento, en las ciencias sociales, una puerta de salida al dilema establecido entre voluntarismo racional y determinismo social, entre análisis unitario y análisis global... Resulta complicado intentar una extrapolación de las teorías de las ciencias exactas al campo de lo social (educativo por asociación), pues la utilidad que nos reportan es estrictamente metodológica. Si bien nos ayudan a pensar cómo aproximarnos a la realidad de una manera -procesual más que estructural- lejos están de poder apoyar la comprensión específica de los procesos sociales". (12)

12 Ibarra Colado, Eduardo. "Foucault, ¿pensamiento organizacional?" *Excelsior*, 16, mayo, 1990

Se pueden derivar formas efectivas de enseñanza a partir de innumerables teorías filosóficas y psicológicas; el axioma de las primeras es: si sabemos cómo se piensa sabremos enseñar a pensar. El de las segundas: si sabemos cómo se aprende sabremos enseñar. Quizá una perspectiva pluridisciplinaria podría sistematizar las aportaciones de ambas al fenómeno educativo. La tarea debe abocarse a la organización lógica de la actividad educativa inherente en las disciplinas sociales, los esquemas didácticos, el papel de la jerarquización de los propósitos educativos, la función de los conceptos como organizadores del conocimiento, las diferencias entre las estructuras mentales de los estudiantes, los problemas de comunicación del mensaje educativo y algo fundamental: efectuar evaluaciones que permitan distinguir entre el "conocer" y el mero "crear".

Posiblemente sea el lugar concedido a la toma de conciencia de la situación lo que permitirá distinguir los resultados como satisfactorios o no. En sentido estricto, lo trascendente aquí es la asimilación reflejada en indicadores de producción académica.

"Una verdad no existe propiamente sino para quien la ha menester; que una ciencia no es tal ciencia sino para quien la busca afanoso... Las disciplinas existen, están ahí porque unos hombres las crearon merced a un rudo esfuerzo, y si emplearon éste fue porque necesitaban aquellas disciplinas, porque las habían menester. Las verdades que ellas contengan fueron encontradas originariamente por un hombre y luego recompensadas o reencontradas por otros que acumularon su esfuerzo al del primero". (13)

En esta declaración de José Ortega y Gasset late un espíritu de esfuerzo individual donde el desarrollo profesional ocupa una posición central con implicaciones tanto para el docente como el alumno y para la estructura autoritaria de la escuela. Las palabras de Ortega están dedicadas para aquellos interesados en la filosofía de la educación, con una terminal en la teoría de la educación individualizada.

El enfoque vital podría centrarse en crear formas y medios educativos en el vasto campo de la enseñanza sistemática pero no necesariamente escolarizada, usando las nuevas tecnologías como refuerzos que apuntalen las experiencias de aprendizaje y del trabajo cotidiano.

La innovación científico técnica plantea, pues, los problemas del conocimiento y de la formación como una óptica nueva en cuanto a las posibilidades intelectuales del hombre.

Ninguna teoría explica integralmente todos los hechos del aprendizaje; sin embargo, cada una de ellas aporta sus elementos, principios, fundamentos, los cuales, con el enfoque del profesor y bajo el eje rector de la libertad de cátedra, deben ser aprehendidos por el estudioso.

13 Ortega y Gasset, en Inciarte José, Esteban (comp.) *Ortega y Gasset: una educación para la vida*, p. 64

"La brecha abierta en los últimos años en el sector del conocimiento del cerebro ha permitido comprender de modo mucho más claro y objetivo la naturaleza de los comportamientos del hombre, los mecanismos de su inteligencia y sus modos de aprendizaje. Tales descubrimientos han revelado particularmente este hecho inaudito: en el estado actual de las cosas, las potencialidades del cerebro humano permanecen sin utilizar en una enorme proporción que algunos llegan a evaluar arbitrariamente en el 90%". (14)

En el aprendizaje se deben considerar varias etapas, una de ellas corresponde a la adecuación; es decir, ajustar los niveles de comprensión a fin de que el estudiante se capacite dentro de un proceso como un escalonamiento. Debe producirse -en el maestro y el alumno- un compromiso que desemboque en la creatividad reflejada en una transformación científica, cultural, social. Así pues, "el aprendizaje puede definirse como un proceso de construcción y asimilación de una respuesta nueva, como un procedimiento de ajuste del comportamiento con respecto al ambiente o bien al proyecto seleccionado por el interesado". (15)

Cuando se intenta explicar al hombre en su ambiente, una posición lo centra en el sujeto mismo y describe sus funciones al distinguir los dominios cognoscitivos, afectivos y conativos (pensamiento, sentimiento y voluntad) según una categorización clásica de la psicología.

La investigación a este respecto responde a las conocidas tendencias teóricas:

Behaviorismo o conductismo. Mecanicista y reduccionista, se preocupa por identificar los fenómenos que se producen entre la entrada de un estímulo y la emisión de una respuesta observable. Sus practicantes utilizan dispositivos mecánicos regulados para distribuir los estímulos. Genera aprendizajes lineales más que de la actividad de comprensión.

El condicionamiento es el modo de producción de la respuesta, el cual está basado en la presencia de un vínculo entre situación y modo de comportamiento esperado.

Epistemología genética o de naturaleza constructivista. Considera a la inteligencia para ejecutar y coordinar acciones en forma reflexiva; la teoría impulsa al individuo a continuas superaciones para la construcción de estructuras.

El iniciador de este planteamiento teórico, Jean Piaget, apunta cuatro factores que contribuyen al desarrollo de los conocimientos:

14 Faure, Edgar. *Aprender a ser*, pp. 176-177

15 Berbaum, Jean. *Aprendizaje y formación*, pp. 9-10

"la herencia que se prolonga en la maduración;

el medio físico correspondiente a la experiencia sobre los objetos;

el medio social, que interviene por la transmisión de las experiencias culturales y por los intercambios interpersonales;

el equilibrio, que interviene en relación con los factores precedentes, pero que posee sus propias leyes de organización y de evolución". (16)

Contrariamente al condicionamiento, la concepción piagetiana del aprendizaje concede toda su importancia a la acción del sujeto por sobre la automaticidad.

Piaget distingue el aprendizaje en sentido amplio o construcción de estructuras (acomodación) y el aprendizaje en sentido estricto o respuesta empírica (asimilación). La pedagogía piagetiana, entonces, consiste en impulsar al sujeto a organizar lo real en actos y pensamientos y no simplemente en copiarlo.

El aprendizaje cognoscitivo. Teoría de David P. Ausubel, enlazada con los conceptos que existen ya en la estructura cognoscitiva del que aprende. Sus principios se refieren al grado de "significatividad para una experiencia de aprendizaje nueva" que variará de un estudiante a otro, de acuerdo con la adecuación de los nuevos conceptos que posea.

"En el desarrollo del aprendizaje significativo, la nueva información se enlaza con los conceptos que forman la estructura cognoscitiva del sujeto; pero este enlace constituye un proceso dinámico en el que tanto la nueva información como el concepto que existe en la estructura cognoscitiva resultan alterados de alguna manera. Ausubel denomina concepto integrador al concepto pertinente que existe en la estructura cognoscitiva. La relación de la nueva información con un integrador pertinente en el aprendizaje significativo, es el proceso de integración". (17)

El aprendizaje social. Teoría desarrollada por A. Bandura, asigna una importancia única a la manifestación de la personalidad frente a las situaciones de aprendizaje. "Ya no son solamente las funciones mentales de representación o de razonamiento lo que se toma en cuenta, sino el conjunto de las formas de la vida afectiva y de la voluntad. Por esta razón, el aprendizaje va a ser examinado en sus relaciones con la atención, la motivación, las actitudes, las opiniones y los proyectos". (18)

16 *Ibidem*, p. 41

17 *Ibidem*, p. 17

18 Berbaum, Jean, *op.cit.*, p. 44

Podría plantearse, en este momento, que la educación individualizada toma elementos sicosociales de las teorías cognoscitivas y del aprendizaje social para integrar -en su aplicación- factores de inteligencia, personalidad, interacción del medio ambiente y motivación.

Así pues, con lo expuesto, tenemos que el aprendizaje se favorece en los puntos donde coinciden la organización de los esquemas del individuo y algunas circunstancias o situaciones a las cuales fatalmente se va enfrentando. Se concede vital importancia a la personalidad como condicionante del aprendizaje, además de las funciones del razonamiento y los aspectos de la vida afectiva y de la voluntad. De manera global, las teorías del aprendizaje se diferencian entre sí por el proceso que emplean para explicar la aparición del comportamiento nuevo. Se distinguen dos grupos generales de teorías: las que recurren al condicionamiento y las que optan por la comprensión y el razonamiento para construir el aprendizaje.

Su diferencia esencial está en que el condicionamiento funciona mediante la automaticidad; no favorece una construcción autónoma. Las otras (integradas bajo el concepto del constructivismo) favorecen la toma de conciencia de la situación. El constructivismo, como teoría global, permite el tanteo razonado a una consigna de aprendizaje. Esta táctica evita la reproducción pasiva de un aprendizaje de memoria por sobre el previo análisis y comprensión. La consecuencia, según el constructivismo, es la resolución del problema vía su razonamiento. La educación individualizada adopta este común denominador para facilitar el aprendizaje: saber aprender y saber estructurar.

1.3 La educación individualizada; métodos pedagógicos, medios didácticos

La pedagogía, como todas las ciencias sociales, ha reforzado sus aspectos científicos. El arte de enseñar de manera improvisada no tiene cabida en nuestros días; en este propósito de una ciencia pedagógica, se manifiesta la reivindicación de profesionalizar a los responsables de su aplicación. Las buenas intenciones deben apoyarse en técnicas específicas y estrategias sobre individuos y grupos que puedan ser organizados, capacitados y evaluados. La pedagogía, bajo esta perspectiva, debe abandonar la etapa de la filosofía de la educación para ambicionar su fundamentación científica como un conjunto de proposiciones ordenadas y coherentes que desemboquen en un sistema discursivo epistemológicamente confiable.

Hablar de buenas intenciones (operativamente de resolución de problemas) "equivale a poner en evidencia el objetivo que se quiere lograr. Equivale a hablar de un proceso en el cual todas las iniciativas convergen hacia una tarea única, definida de antemano. Las etapas necesarias para obtener tal resultado ya habían sido enumeradas por Dewey, quien las había discernido al formar a los alumnos para la resolución de problemas. Se trataba de las siguientes fases: a) comprensión del problema: toma de conciencia de la situación; b) búsqueda de la claridad: examen de los hechos, de los diversos aspectos del problema; c) hipótesis: a partir del examen de los hechos se procede a imaginar las soluciones posibles; d) aplicación racional: reflexión acerca de las soluciones posibles, selección de la solución, y e) verificación experimental: puesta en práctica de la hipótesis".(19)

El proceso de formación se deduce así de objetivos correctamente enunciados.

La educación individualizada toma en cuenta al individuo, sus capacidades, su estructura mental, sus intereses y motivaciones; con estas premisas, el maestro ya no es el único protagonista, el alumno, el individuo deviene como participante directo de su propia educación o capacitación. La estrategia básica de la enseñanza individualizada pone el énfasis en el diagnóstico personal, asignando a cada estudiante un programa de estudios acorde a su nivel de maduración (recordar lo apuntado sobre Piaget) a efecto de que los trabajos de investigación y ejercicios sean realizados eficazmente, en cualquier caso, dadas las circunstancias cognoscitivas, afectivas y sociales del individuo.

19 *Ibidem*, p. 103

"Los sistemas de aprendizaje individual (self-service education) se basan en la idea de que la eficacia del estudio no es función del rigor científico de la enseñanza -cuyo contenido, en cualquier caso, es en parte ilusorio, por el hecho mismo de que envejece- sino de la calidad de la relación entre el que aprende y la fuente del conocimiento. El individuo puede ser aconsejado en la elección de sus objetivos, pero a él le corresponde el escoger los medios para alcanzarlos". (20) El tiempo para lograr sus objetivos tiende a ser flexible, reservando espacio para el estudio individual o en pequeños grupos (como sería el caso del seminario de tesis), para la asimilación del nuevo conocimiento y para la evaluación adecuada; actividades preeminentes en todo sistema formalizado de producción académica donde la sucesión entre el entendimiento del problema, desarrollo y evaluación no es necesariamente lineal. De acuerdo con esto, se podría hablar de resultados dependientes de capacidades adquiridas en el ámbito de la educación formal.

La educación individualizada no es el discurso de la máxima prosperidad (a partir del autoritarismo) y el progreso partiendo de la necesidad de asumir un trato individualizado de corte "maquinista" donde lo importante sean los estudios de tiempos. No, la intención obedece a una articulación entre el trabajo satisfactorio y la participación responsable, donde las relaciones de comunicación se establezcan en el marco de un individualismo grupal apropiado, por cierto, para la dinámica de un seminario de tesis.

La educación individualizada recomienda que la estrategia para un mejor aprendizaje debe proveer al estudiante de múltiples opciones curriculares y modalidades didácticas; ofrece flexibilidad en tiempo y lugar. Variados intentos para formalizar la educación individualizada han puesto énfasis en el valor educacional de la experiencia individual, intereses y proyectos independientes. Las primeras experiencias al respecto ocurrieron en los Estados Unidos, en la década de los veinte; desde entonces se ha preocupado por adaptar la instrucción para que converja con las necesidades del aprendizaje individual.

La educación individualizada se entiende como un sistema que suministra al estudioso de alternativas en la selección de sus objetivos básicos, estrategias y modos de evaluación de su actividad académica, basados en las necesidades individuales. El procedimiento estará sustentado en el diagnóstico individual y prescripción, en donde los materiales y métodos son seleccionados de común acuerdo por la institución educativa y el alumno (sobre todo en los niveles superiores). Aquí implícitamente estamos hablando de actividades relacionadas con la asesoría de tesis, asunto que se tratará en el segundo capítulo de esta investigación.

La educación individualizada propone el siguiente modelo conceptual descrito en varios niveles de individualización ubicados de menor a mayor autocompromiso:

20 Faure, Edgar. *op. cit.*, p. 210

- Objetivos y estrategia diferenciados y seleccionados por el profesor.
- Plan didáctico **ad hoc** propuesto por el profesor.
- Estrategia metodológica y objetivos discutidos entre profesor y estudiante.
- Estrategia y objetivos seleccionados únicamente por el estudiante.

Se podrá observar que el compromiso del estudiante va logrando preeminencia en cada nivel hasta, de hecho, eliminar la presencia del profesor.

El programa de enseñanza responde a las deficiencias educativas generadas desde el inicio de la instrucción básica. La EI (educación individualizada) considera al estudiante como el centro del programa educativo; el maestro trabaja con cada estudiante o en pequeños grupos a partir de su perfil específicamente caracterizado. La extensión del programa estará condicionado de acuerdo con el logro de los objetivos, los cuales serán evaluados en intervalos; los materiales de instrucción y otras ayudas didácticas serán sugeridas y abastecidas -si así se requiere- por el profesor; el equipo administrativo (funcionarios, coordinadores y jefes de departamento colaborarán con el apoyo correspondiente). La retroalimentación será una constante a fin de enmendar el plan cuando así se considere.

La EI se convierte, bajo estas premisas, en una práctica donde la mayoría de los estudiantes pueden lograr un alto nivel de dominio en cuanto a sus necesidades de instrucción. El involucrar al estudiante a un grupo integrado de instrucción donde se planteen objetivos precisos, cobra relevancia para localizar los procedimientos de diagnóstico y fallas en el proceso del trabajo académico que solicitará técnicas individualizadas que optimicen una producción académica de buen nivel. (21)

La EI persigue el cumplimiento de metas específicas, racionalmente localizadas desde el diagnóstico y prescripción personal del alumno o de pequeños grupos, con afinidades o coincidencias académicas.

La EI se plantea cuatro cuestiones fundamentales:

- ¿ Qué enseñar ?
- ¿ Por qué enseñar ?

21 Cfr. Goldberg, Maxwell. *Design in liberal learning*, San Francisco, Jossey-Bass, 1971, 188 pp.

- ¿ Cómo ayudar a estudiantes a aprender ?

- ¿ Cómo aprenderán a estudiar bien ?

Las cuestiones tienen que ser respondidas separadamente. ¿Qué enseñar? Si el educador instruye al alumno, él puede identificar sus necesidades. El primer paso, por tanto, será clarificar sus carencias académicas. Conocer las expectativas y establecer lineamientos correctos producto de la observación, técnica de la investigación de campo idónea para esta actividad.

Se ha acostumbrado que el conocimiento que tiene el maestro de su alumno sea superficial; sin embargo, si el maestro conoce la opinión de sus alumnos cualquier decisión -sobre todo en la tarea de evaluación- debe provenir de una retroalimentación confiable.

Lo anterior tiene su esencia en la automotivación necesaria (maestro-alumno) que permita acertar en los requerimientos de instrucción a corto y mediano plazo. Abastecer lineamientos racionales, no recetas que impidan la crítica y el análisis. Este criterio debe prevalecer en el científico social para reforzar cualidades y especificidades tanto de él como de sus alumnos. Se ha dicho reforzar, no forzar, ya que esto último propiciará que el alumno abandone "sus buenas intenciones" para instruirse. No olvidar el acuerdo tácito maestro-alumno para el buen término de una EI.

¿ Por qué enseñar ? El instructor seleccionará un paquete de unidades de instrucción apropiadas a las particularidades del alumno. Este irá en la dirección correcta si conoce lo que está sucediendo con ellos y con su comunidad. El maestro, de tal suerte, debe considerar al estudiante como una fuerza potencial para el progreso individual y colectivo, como una aproximación humanística que genere seres profesionalmente aptos. La EI es así una contribución a la libertad y al encuentro del individuo consigo mismo y con el medio que lo rodea.

Esta modalidad educativa ubica al estudioso (alumno que efectivamente estudia) en el mejor camino para aprender: disipa prejuicios e investiga técnicas motivacionales para que afloren las capacidades innatas del individuo, siempre bajo condiciones de autonomía e independencia. Por supuesto que la EI evita la memorización y repetición automática de lo dicho por el maestro; no olvidar la propuesta de Ausubel acerca de la significatividad para una experiencia de aprendizaje que, junto con la acomodación y asimilación de Piaget, serían las bases teóricas para construir un proceso individualizado de instrucción.

La EI -permítaseme la analogía- provee de partes originales para la compostura del motor. Sería una incongruencia incorporar partes de un Ford para tratar de componer un Volkswagen. El reto, para el maestro, reside en suministrar un abanico de propuestas

didácticas que embonen en el armazón académico del alumno. Revisiones durante el proceso mostrarán la mejor manera de mantener en "buen estado" el rango académico del estudiante. (22)

¿Cómo ayudar a estudiantes a aprender? Alentándolos con actitudes positivas hacia lo que ellos deben aprender bajo sus específicas condiciones. El desperdicio de tiempo será menor y el esfuerzo dará en el blanco con mejores resultados. La EI pretende que el estudiante vea al maestro como un confiable y desinteresado instructor: desarrollar al escritor a escribir; al filósofo a filosofar; al científico a asentar leyes. El instructor tiene la responsabilidad de remover obstáculos que impidan el aprendizaje con la ayuda -si se toma la decisión- de diversos especialistas.

Es preciso preguntarse por los objetivos propios a cada individuo, por la evolución de sus estructuras cognitivas y hasta afectivas; en esta perspectiva, el problema en el plano de la metodología será encontrar un equilibrio, por una parte, con los resultados cuantitativos y, por otra, con las previsiones cualitativas sobre la enseñanza.

¿Cómo aprenderán a estudiar bien? Para la EI es indispensable conocer las condiciones del alumno al inicio de la instrucción. La efectividad está supeditada a un diagnóstico adecuado de las carencias académicas del alumno. Conocer las condiciones de éste es el requisito para la puesta en marcha de la EI. Cuando el maestro no conoce el nivel donde el estudiante empieza, difícilmente alguna instrucción será efectiva. El punto, pues, para evaluar la EI es cuestionarse qué tan bien facilitó el educador a cada estudiante los instrumentos para el cumplimiento cabal del proceso enseñanza-aprendizaje.

Puesto que la EI se fundamenta en las diferencias individuales, en el respeto a la singularidad del alumno, tomando en cuenta su propia estructura organizativa y metódica, propicia la motivación y el análisis reflejado, de manera elemental, en interrogantes como: ¿qué me enseña esto?; ¿qué importancia tiene para mis objetivos de capacitación?; ¿qué jerarquía será la correcta para diseñar una estrategia metodológica?; ¿conviene profundizar más sobre un punto en especial?, ¿por qué?

Sus promotores han sido varios y con diferentes prestigios: Russell, Rousseau, Spragner, García Hoz, Pierre Faure, etc. La EI selecciona procedimientos y recursos usando un criterio personalizador que tome en cuenta aquello que permita la educación individual. Como conjunto de técnicas y recursos abiertos a toda innovación, la EI es un proceso centrado en el individuo y su aprendizaje significativo, pero no en el almacenamiento acrítico y pasivo de información; es decir, le importa el descubrimiento de conocimientos y de nuevas experiencias.

22 Cfr. Sherman, Gilmore J. *Personalized system instruction*, California, Menlo Park, 1974, 225 pp.

El cambio que supone es un cambio en la percepción del contexto del individuo que puede modificar la personalidad y estructuras de intereses de clase. ¿Cómo? Haciendo parte de sí mismo lo que se aprende para transformarlo en energía identificable en la propia disposición. Coloca al estudiante en una confrontación personal con problemas prácticos, vitales, concretos que canalicen la creatividad y la confianza en sí mismo.

Satisfacer cada uno de los potenciales individuales es el concepto matriz de la EI, ambiciona tratar a cada estudiante como un individuo con intereses particulares. Al respecto, y dado el incremento de la matrícula, se propone -en su caso- constituir grupos homogéneos donde los indicadores sean equivalentes para cada integrante.

No es exactamente un método de enseñanza, sino una actividad didáctica variada, flexible para cada alumno. (23) De esta manera, lo responsabiliza de su propio aprendizaje para que vaya conformándose a su propio ritmo. Quien haya procesado una actividad encaminada a la elaboración de la tesis profesional, se dará cuenta que este criterio es vital para la consecución de la meta.

Al relacionarse con diferentes corrientes y teorías de enseñanza, (ver inciso 1.2 de este ensayo) podría considerarse como una pedagogía sui géneris donde el estudioso debe refrendar su autocompromiso una y otra vez. El instructor, en este aspecto, debe estar entrenado para conocer el ámbito cognoscitivo del alumno y así diferenciar la velocidad del aprendizaje sin afectar el dominio afectivo y volitivo.

Una educación individualizada (personalizada es el concepto elegido por algunos autores) responde al intento de estimular a un sujeto para que vaya perfeccionando su capacidad de dirigir su propia vida, desarrollar el hacer efectiva la libertad personal. Contempla la educación como un delicado equilibrio del individuo y del medio social, cuyo conocimiento es la personalidad autónoma, capaz de innovar y de adaptarse a la vida social. (24)

El principio rector de respetar la persona y de aceptarla con sus limitaciones y posibilidades académicas, podría considerarse como la columna vertebral del intercambio enseñanza-aprendizaje que, en la EI, se materializa en ejercicios de recuperación para el trabajo docente cotidiano que subsane las deficiencias acumuladas en el transcurso de la educación formal. Se propicia con este método una comunicación permanente entre maestro-alumno.

Si la EI motiva al sujeto a desarrollar su libertad personal entonces aquél podrá (objetivo ideal) usar las tecnologías modernas para ampliar el campo y las posibilidades

23 Cfr. Estarellas, Juan. *Enseñanza individualizada*, Barcelona, Promoción cultural, 1976, 120 pp.

24 Ferrini Ríos, María Rita. *Hacia una educación personalizada*, p. 31

cognoscitivas como otra vía extracurricular de recuperación intelectual a manera de articulación entre escuela y sociedad.

Según el modelo de Leda Saulnier, el desarrollo personal en educación pretende imitar las situaciones que ocurren en el ámbito social, pero extrapolando para el caso individual, mediante la aplicación de métodos emocionales y cognoscitivos.(25) Por lo tanto, la EI canaliza una inquietud de nuestra inteligencia conducida operativamente a plantear problemas de investigación originales y mejor fundamentados, como sería el caso del diseño de un proyecto de investigación para la tesis.

Dado que la EI no se basa en técnicas inflexibles, los medios didácticos tendrán que determinarse como consecuencia del diagnóstico y la prescripción personal del alumno; de esta manera, el material impreso se utiliza para que el alumno medite y adquiera elementos para el análisis y la discusión, identifique los diferentes puntos de vista o enfoques sobre un mismo tema o concepto. Al profesor le corresponde estar actualizado en textos, publicaciones, autores, etc. Los medios masivos de comunicación, como recursos didácticos o elementos que el maestro puede recomendar para su aprovechamiento en la educación, pueden convertirse en medios de estudio (aunque no específicamente de enseñanza). Clasificar las tecnologías de comunicación según la naturaleza de las redes de difusión que ellas suponen y que determinan en gran parte su empleo, distingue las redes de difusión con inercia y las redes sin inercia. Los procedimientos con inercia (películas, videocassettes) orientan la educación hacia proyectos formales. Las redes sin inercia (radio, televisión con o sin cable) favorecen el desarrollo de un *soft-ware* mejor integrado y más diversificado en la descentralización y el costo de la educación. Las diapositivas, cassettes y demás materiales deja a los educadores la máxima libertad en el modo de su utilización y aplicaciones como instrumentos pedagógicos. El problema aquí se presenta en dos direcciones: hacia la individualización (difícil de controlar) y hacia la masificación del mensaje. "Una de las más interesantes técnicas o medio de comunicación tendientes hacia la individualización es la televisión por cable, que permite bien sea la retransmisión simultánea a toda la red de abonados, bien sea el servicio al abonado de un programa único, pero seleccionado dentro de una gama de varias decenas de opciones. La distribución de las emisiones por cable autoriza la difusión de programas educativos a grupos con necesidades específicas, sobre todo en materia de formación profesional... Otros soportes de una educación individual de tipo voluntarista son los videogramas de cassette o de cartucho... Precios razonables, posibilidades de repetición son otros tantos elementos que hacen de estas técnicas medios didácticos con gran porvenir". (26)

La imposibilidad de explotar al máximo estas alternativas por los países subdesarrollados, se convierte en un problema social y hasta político, puesto que el

25 Cfr. Saulnier, Leda. *Personal growth and interpersonal relations*. Englewood Cliffs, Prentice Hall, 1973, 289

pp.

26 Faure, Edgar, *op.cit.*, pp. 194-195

individuo no tiene otra opción más que exponerse unilateralmente ante el contenido vacío, perjudicial de los medios masivos que son cualquier cosa menos recursos didácticos. La tendencia en los países industrializados favorece la individualización de los programas al contar con posibilidades para ello.

Puesto que la EI es la agrupación de variados recursos didácticos, los anotados anteriormente deberán ser sometidos a una continua crítica y cuestionamiento. Enfatizo aquí que la EI al abrirse a diversos métodos y recursos, concentra su actividad en la orientación oportuna y apropiada que conduzca al alumno a una maduración productiva desde el punto de vista intelectual.

Es pertinente ya compendiar los procedimientos esenciales para la implantación de un sistema de enseñanza individualizada.

- Seleccionar el contenido de instrucción para adaptarlo a la EI.
- Precisar los objetivos del curso en términos de viabilidad para el logro de un mejor rendimiento y capacitación.
- Diseñar secuencias de aprendizaje donde se establezcan las etapas por cumplir.
- Seleccionar medios de instrucción (impresos, videos, cassettes, etc.) acordes para el enfoque individualizado.
- Establecer instrumentos de evaluación para el seguimiento de las secuencias de aprendizaje.

En este último punto, las tendencias de la efectividad de la EI indican que los logros de los estudiantes sometidos a ella son más altos que aquellos incorporados a una tradicional. Algunas evaluaciones ilustran que la EI propicia mejores niveles de libertad reflejados en la toma de decisiones y en sus habilidades para el estudio.

La evaluación, para la EI, debe ser tan extensa como lo requieran los objetivos y necesidades específicas del estudiante a fin de que sea revisada y modificada oportunamente. Muchos estudios referidos a la evaluación de la EI han puesto énfasis en el grado de efectividad de los programas individualizados, no sólo en términos de logros generales, sino en específicas materias y puntos avocados a la creatividad, autoconocimiento, propensión a la crítica y otros indicadores de desarrollo personal integral. En este aspecto, el papel del maestro, asesor, tutor o consejero debe entenderse como el conducto para seleccionar actividades apropiadas para el estudiante a partir de diferencias específicas.

Dentro de un sistema masivo de educación, el profesor puede contribuir a la EI integrando experiencias de aprendizaje que provean alternativas para mejorar la calidad de las relaciones interpersonales. Solicita la involucración de los participantes en el proceso educativo donde el maestro tendrá que cuestionarse qué clase de ser humano desea formar.

La sociedad confía, aún, en sus educadores. Para apuntalar la EI éstos tendrán que verificar el progreso de sus alumnos mediante instrumentos de evaluación lógicos a través de sistemas confiables que identifiquen el progreso. El hecho implica el análisis de variables para localizar la eficacia cuantitativa y cualitativa de la instrucción.

Considero que el principal motivo que debe guiar la EI es el desarrollo, mejora del individuo; la atención debe estar en el trabajo equitativo, no en el maestro, exclusivamente.

La enseñanza individualizada la entiendo como una relación de aprendizaje eficaz que posibilita la evaluación de las presunciones básicas del rendimiento escolar (sobre todo a nivel terminal de una carrera) a la luz de sus resultados específicos, como podría ser la investigación para la tesis; para el efecto, se ha propuesto estudiar los constructos de la personalidad, rasgos, estados y diferencias individuales, consistencia y especificidad de la conducta, utilidad y principios de la conducta social, secuencias graduales de aprendizaje. El uso creciente de las técnicas de trabajo individual y en grupos pequeños son alternativas sugeridas para el estudio de los elementos enunciados.

La técnica -para el caso de la asesoría de tesis- consistiría en incluir dentro del esquema de la asesoría formal (este punto se contempla desarrollarlo en un ulterior capítulo) una fórmula de trabajo en interacción cara a cara donde se ponga especial cuidado en las dos perspectivas inherentes al problema: la toma de decisiones y la comunicación adecuada para cada alumno de acuerdo a su nivel de capacitación académica. Para esto, el educador individualizado tiene la opción de estructurar un modelo para facilitar la comprensión y operacionalización del proceso de enseñanza.

En fin, "generalizando la expresión, tendremos que una verdad no existe propiamente sino para quien la ha menester; que una ciencia no es tal ciencia sino para quien la busca afanoso".(27)

Estas palabras sabias de Ortega y Gasset concentran el espíritu del quehacer académico, quehacer que no se puede despreocupar de algo vagamente conceptualizado como utopía social, en relación con la evolución intelectual del hombre. El deber entonces es evitar los extremos: ni una pedagogía unitaria, generadora de autómatas, ni

27 Ortega y Gasset, José. *op.cit.*, p. 65

una postura maniquea que obstaculice mejorar el área de contenido racional y el progreso integral de los alumnos a nuestro cargo.

CAPÍTULO 2

LA EDUCACIÓN PROFESIONAL Y LA ASESORÍA DE TESIS

Abordar el asunto de la asesoría de tesis compromete a plantear, previamente, la sustancia de la educación profesional como una garantía individual y social cimentada en principios democráticos que resuelvan las contradicciones de una Universidad plural y militante en el amplio campo de la educación, la ciencia y la cultura.

La tarea es difícil; por tanto, se requiere precisar medios y métodos para proponer una actividad donde profesores y estudiantes desarrollen una actividad responsable para ejercer la crítica y la producción académica.

¿Cuál es el papel de la academia universitaria en el cumplimiento de los fines de nuestra institución?

¿Qué papel le compete en la organización de la misma?

El marco legal de la Universidad establece los fines, derechos y obligaciones de su personal; pero deja libertad para la participación creativa en la ejecución de tareas y actividades profesionales que exigen un conocimiento fundamentado que revele el saber qué hacer y cómo.

El concepto de educación reclama ineludiblemente una lógica y teoría general del saber humano en donde el discurso halle sólidas bases.

Quizá el problema primario en el progreso de la educación sea la diversidad filosófica e ideológica de nuestro tiempo. Tal diversidad puede representar un apoyo dialéctico para evitar el extremismo y propiciar un mejor sistema educativo para las próximas generaciones.

2.1 Universidad y educación profesional

Si tomamos en cuenta la Ley Orgánica de la Universidad y su Estatuto General, la educación profesional puede circunscribirse al estudio, investigación y extensión de los beneficios de la cultura para servir al país de acuerdo con su sentido ético, dentro de los principios de libre investigación y libertad de cátedra.

La educación profesional se refiere a la actividad docente como labor básica del profesor; la especialización en una área determinada; el equilibrio en actividades académicas y de administración sin olvidar el contexto social.

El reto es mejorar y mantener la calidad de los recursos humanos. Básicamente, el primer paso es el salario adecuado al trabajo académico y propiciar la actualización y capacitación permanentes para revitalizar al personal. Las instituciones públicas de educación superior, en nuestro país, tienden a marginar la actividad académica por sobre la administrativa.

Los resultados se vislumbran ya en nuestros días: "excelencia académica" como una utopía, chambismo, autoexilio hacia la iniciativa privada o instituciones extranjeras, estancamiento en instancias de permanencia y promoción.

De acuerdo con el concepto de modernización de la vida nacional, las universidades no pueden excluirse de esta intención. Aquéllas que no se preocupen por vincularse con su medio estarán desperdiciando recursos económicos y humanos en perjuicio de los individuos que circundan -precisamente- ese medio. Las instituciones interesadas en transformar un problema anquilosado estarán contribuyendo al cambio de una crisis social de larga permanencia en nuestro país.

Para que el cambio pueda darse es necesario, educacionalmente hablando, que las capacidades cognoscitivas y relacionales sean estudiadas y revaloradas para optimizar la actividad académica inserta en una universidad de masas.

La educación profesional a nivel superior presenta disfunciones que, ante la meta de la modernización, conducen la disyuntiva de muerte o renovación inmediata. Esto se refleja en el trabajo de los profesionales académicos quienes deberán considerar su labor a partir de la eficacia de su trabajo. Así, "investigar representa sin lugar a dudas un

verdadero reto, ya que en muchos casos las instituciones carecen de un marco jurídico-político adecuado para normar y apoyar las tareas de investigación. Esto se traduce en la presencia de dificultades financieras y materiales que los investigadores debemos enfrentar en nuestro trabajo diario.

El problema es mayor si se suma a lo anterior el hecho de que muchos profesores que desean investigar aspectos concretos de la realidad educativa en donde trabajan, tienen una elevada carga docente que les impide dedicarse tiempo completo a la investigación".(1)

Volviendo a la columna vertebral de la docencia: el enseñar corresponde a educar para el bien sin confundirlo con interés particular, sino como un ideal reflejado a través de la razón para humanizar y procurar el mejoramiento de la civilización y la cultura fatalmente mezclados.

La educación..., "base de la cultura, consiste en saber dar sitio a todas las nociones: en saber qué es lo principal, en lo que se debe exigir el extremo rigor; qué es lo secundario, en lo que se puede ser tolerante; y qué es lo inútil, en lo que se puede ser indiferente". (2)

La cita de Alfonso Reyes nos introduce en aspectos concretos de la educación profesional. El tipo de operaciones requeridas para su disección consisten en atender la educación teórica y la capacitación técnica para que confluyan en un bagaje intelectual que se exprese en actividades académicas de manera armoniosa.

"El profesional, a diferencia del aficionado, está comprometido en una ocupación que constituye su principal fuente de ingreso...Tiene una profunda motivación para seguir determinada carrera, y mantiene un compromiso estable durante su vida con esa carrera. El profesional domina un conjunto de conocimientos y habilidades especiales que se adquieren durante un prolongado periodo de educación y entrenamiento. Debe usar sus facultades de experto para atender con eficiencia y responsabilidad las necesidades de su actividad. Es preciso que tenga autonomía para decidir lo que se debe hacer". (3)

Es precisamente el concepto de autonomía lo que define al profesional; autonomía por su autoridad como especialista y por su capacidad para resolver aspectos técnicos del educando. Porque ante todo el sentido de responsabilidad es el que prevalece.

Para Henrique González Casanova "la educación profesional, aun aquella que supone conocimientos científicos y técnicos, puede proporcionarse desde los primeros años de la escuela, a niños y adolescentes, con tal de que esa enseñanza se dirija a las operaciones

1 Rojas Soriano, Raúl. "Investigación educativa y tecnológica". *Excelsior*, 15 de noviembre, Sección Metropolitana, 1990, p.2

2 Reyes, Alfonso en Reyes Trigos, Claudia. *Alfonso Reyes y la educación*, p. 124

3 González Casanova, Henrique. *¿Qué es un universitario?* en *Ensayos sobre la Universidad*, pp. 7-8

más accesibles por su sencillez, y que sean susceptibles de ser practicables por personas que aún no han alcanzado su madurez física e intelectual". (4)

Lo importante es propiciar cambios en el individuo, con la meta de poder desarrollar habilidades y técnicas en beneficio personal y social. Aquí, el proceso de enseñanza-aprendizaje se entiende como una interacción entre maestro y alumno para generar mayor efectividad en las labores inherentes a la educación.

El grado de profesionalización se sitúa en un conjunto de procedimientos a solucionar un problema teórico-técnico. Los procedimientos pueden ser: el análisis de la ejecución, que permite conocer la diferencia entre lo que una persona pueda hacer y lo que se intenta que haga; el análisis en tareas, que es la descripción de lo que se hace o se supone debe hacerse en el ejercicio de una labor; el análisis de incidentes críticos, que resalta las circunstancias que obstaculizan una labor.

El educador profesional evita la aceptación pasiva frente a la crítica, el culto a la memoria; se propone un método de enseñanza-aprendizaje fundamentado en la solución de problemas y encontrar sus propias respuestas a cuestionamientos previos; a discernir lo importante para el individuo y la institución. Los lineamientos son de vital importancia, ya que de lo contrario, la efectividad y la creatividad se verán limitadas en la práctica consuetudinaria de los "viejos métodos" y las mismas técnicas de labor académica.

En el ámbito de la educación profesional hay que considerar el reconocimiento del recurso humano.

Durante las últimas décadas el sistema universitario mexicano ha crecido manifiestamente. Sin embargo, "a partir de la década de los años ochenta esta situación empezó a revertirse hacia un lento crecimiento e inclusive en algunas áreas hacia la contracción de lo ya existente". (5)

Los indicadores son claros: reducción de presupuestos, disminución de alumnos en algunas carreras, profesores e investigadores que han desertado de su actividad por no encontrar buenas condiciones laborales, etc. Las consecuencias evidentes son la insuficiente formación de profesionales necesarios para el desarrollo del país, la raquítica extensión de la cultura, y la escasa promoción de actividades artísticas de buen nivel. El reto es mantener y mejorar la calidad del recurso humano en todas sus vertientes: recuperación del poder adquisitivo; reforzar la actualización; analizar y criticar el marco legal en cuanto a ingreso, permanencia y promoción; evaluar imparcialmente su labor. A

4 *Ibidem*, pp. 6-7

5 Hirsch Adler, Ana. "Reconocimiento del recurso humano", *Excelsior*, Sección Metropolitana, 28 de mayo, 1991, p.1

este respecto, conviene detenerse en la necesidad de especificar sistemas para evaluar el proceso educativo.

Algunos autores proponen tres dimensiones: (6) la instrucción, la institución y el individuo.

La poca atención concedida a la medición de los logros en una educación profesional, se manifiesta en juicios subjetivos, en conjeturas o en programas y administraciones desorganizados.

En cuanto a la instrucción, la evaluación ayuda a monitorear el desarrollo del proceso de enseñanza-aprendizaje para la toma de decisiones relativas a circunstancias que obstaculicen el proceso. Para averiguar si la instrucción cumple sus propósitos, la evaluación solicitará contestar algunas preguntas:

¿Los actuales sistemas de evaluación abarcan los objetivos propuestos por el educador profesional?

¿Una posible autoevaluación facilitará la enseñanza y el aprendizaje?

¿Proporciona la evaluación retroalimentación continua sobre el desarrollo de planes de estudio y política educativa?

Las posibles respuestas (para cada caso) servirán como pautas del avance logrado por el profesor, el estudiante y la institución universitaria.

Para esta última, lo prioritario deberá ser evaluar las innovaciones por cuanto a nuevas experiencias de los profesionales o instructores; y además de las políticas educativas de administradores o funcionarios.

La dimensión de la conducta incluye los tres dominios clásicos en que ésta se puede manifestar: el cognoscitivo, el afectivo y el psicomotor. Por cuanto a procesos intelectuales, emociones, frecuencia y energía, respectivamente.

Así, la metodología para evaluar una actividad profesional desde la perspectiva educacional, se estructurará con los siguientes criterios: organización, contenidos y recursos. Cualquier programa educativo profesional se ve influido por las cualidades únicas de los individuos involucrados. Con los cambios que actualmente se llevan a cabo en los programas de educación, se necesita mayor evidencia de las influencias

⁶ Cfr. Armstrong, Cornel I, Kraner, et. al. *The development and evaluation of behavioral objectives*, Worthington, Ohio, 1970, 99 pp.

estructurales que puedan tener el profesor, los administradores, los alumnos y la comunidad. Las variables por identificar son muchas.

Intimamente relacionado con la evaluación, se tiene el Programa de Estímulos a la Productividad y al Rendimiento Académicos lo que invita a la reflexión sobre las consecuencias que pueda acarrear en el nivel profesional de la planta docente universitaria. La idea sustancial es precisar puntajes que jerarquicen a cada uno de los participantes en cuanto a docencia, investigación y extensión.

El marco legal de la UNAM (Estatuto y Contrato Colectivo de Trabajo del Personal Académico) establece los lineamientos para desempeñar esas labores; sin embargo, el Programa en cuestión rompe con algunos puntos para evaluar una trayectoria académica que intente ser profesional; ahora la evaluación será anual (antes se acostumbraba cada tres años con fines de promoción); el sindicato se margina del asunto; se diluye la posibilidad de inconformación y se genera una carrera productivista (casi como el trabajo a destajo) para acumular puntos que consigan el anhelado ascenso en el escalafón.

"Paradójicamente estas iniciativas si bien pueden aumentar la productividad de un reducido grupo, tienden a obstaculizar la productividad de la institución como un conjunto... No puede borrarse de un plumazo la naturaleza esencialmente colectiva del trabajo universitario. Aun en el marco de la limitada perspectiva que considera al salario como la motivación fundamental del trabajo universitario, ¿cómo se resuelve el desestímulo sistemático que reciben todos aquéllos que no son y no pueden ser considerados como participantes en alguna forma de incentivos o sobresueldos?" (7)

A partir de septiembre de 1993 la UNAM sustituye o reformula el PEPRAC de 1990 antes mencionado por el Programa de Recuperación de los Ingresos del Personal Académico de Carrera, donde se integran los estímulos a las percepciones y se considera una "prima de desempeño" condicionada a criterios de "dedicación, pertinencia, y calidad de la labor realizada".

Los procesos de evaluación serán responsabilidad anual de la Secretaría General, a través de la DGAPA.

En los lineamientos del nuevo Programa se presentan ambigüedades que pudieran generar irregularidades o injusticias y desembocar en una mayor ineficacia institucional.

El proyecto de modernización también contempla la vinculación universidad-industria. Los futuros profesionales académicos podrán (según convenio firmado por la Secretaría de Educación Pública y el Sector Productivo Privado, el 28 de

7 Aboites, Hugo. "Modernización sin educadores I", *Excelsior*, Sección Metropolitana, 10, septiembre, 1990, p.3

febrero de 1990) "realizar prácticas y estancias en industrias con el fin de que se adecuen a la realidad de la industria nacional y a sus necesidades". Además, el convenio buscará "la utilización de la infraestructura y los recursos humanos de las partes en la formación técnica y profesional y en el desarrollo de proyectos de investigación científica y tecnológica". (8)

El riesgo es que investigaciones de tipo social con fines reivindicatorios sean marginadas por no convenir a la industria que -paradójicamente- esté patrocinado, gracias a este convenio, la investigación en cuestión.

La educación profesional está íntimamente ligada a la productividad, pero bajo el supuesto de la calidad del producto, el cual puede adoptar la modalidad de informes de investigación (artículos, monografías, ensayos, tesis) formación de profesionales y técnicos, educación continua, extensión, administración académica. La productividad en educación debe estar encaminada a transformar estructuras caducas y diseñar metodologías que vinculen el conocimiento sistemático a la resolución de problemas concretos localizados en una sociedad. El grado de profesionalismo lo darán las formas en que la actividad académica contribuya a liberar al individuo o grupo social a lograr una visión crítica del medio circundante, a fin de que se convierta en sujeto activo en el desarrollo de su comunidad.

La planeación y administración educativas forman parte de la extensa gama de posibilidades de la educación profesional o de sus especialistas. Se trata de implementar a corto o mediano plazo cambios sustanciales al desempeño académico para satisfacer los múltiples requerimientos de la sociedad, de modo tal que la práctica de la libertad no se reduzca a la actividad egoísta, consolidar y desarrollar en forma concreta las capacidades de análisis, síntesis y crítica del individuo sujeto a educación. Así pues, entre el conocimiento y la práctica existe un estrecho vínculo indestructible que se funde con la realidad histórica representada en el acervo cultural de los individuos.

La planeación de la educación superior puede abordarse desde condiciones institucionales diversas que coadyuvan a un proyecto explícito de universidad.

Esta discusión puede atenderse a través de la revisión histórica de actividades ya realizadas y de la formulación de un programa de acción futura. En este último punto, la educación profesional debe activar la conciencia crítica, tanto de las posibilidades que tal proyecto plantea, como de las exigencias que deja insatisfechas y que solicitan la búsqueda de nuevas vías y nuevos esfuerzos.

8 *Ibidem*, pp. 1-3

Explicitando la cuestión, se puede asentar que la permanencia de la libertad académica: de estudio, de investigación, de expresión para los maestros y discípulos; el respeto de los valores intelectuales y científicos como criterio básico para la elección del personal; la provisión de los medios de estudio e investigación serán los instrumentos para optimizar el nivel de profesionalización de una institución universitaria aquejada de inmovilismo.

La existencia y la acción de la Universidad no puede desvincularse de la sociedad a la cual pertenece, lo cual implica la necesidad de promover una cooperación y coordinación de esfuerzos comunitarios. Aquí, el educador profesional podrá organizar las diferentes instancias en un plan de acción racional, viable y operativo para lograr una "política de la cultura". Es decir, el reforzamiento de los intereses culturales universales y la estimulación del progreso científico.

Este desiderátum no puede conseguirse si existen deficiencias tanto en la escuela elemental como en la media, deficiencias generadas por no desarrollar adecuadamente la reflexión y la capacidad activa de profesores y alumnos quienes las confunden y deforman a través de sectarismos estériles.

La educación profesional implica dos problemas: la exigencia de especialización y la posesión de una cultura general orgánica. El dualismo se refleja en los requerimientos de la civilización actual que reclama intelectuales, científicos y técnicos para cumplir en la división del trabajo. Para algunos la demanda de especialistas tendrá que aumentar, pero ocurre que con este tipo de trabajo (quizá mecanizado) se reduce la posibilidad de empleo para los que carezcan de una preparación concreta. Actualmente la multiplicidad y complejidad de las ciencias ya no permiten la existencia de hombres enciclopédicos. ¿Cuál sería una solución? La que la Universidad encamine a impulse a través de una acción cultural y científica, ya sea de ciencias exactas o sociales que equilibre la teoría y la técnica mediante profesionales capaces de vincular orgánicamente el conocimiento, la comprensión, la aplicación, al análisis, la síntesis y la evaluación como las categorías básicas del dominio cognoscitivo.

De este modo, el cultivo de la profesionalización tiene que responder a la necesidad de profesionales de tipo intelectual que cumplan con variadas actividades y servicios públicos útiles a la sociedad y al Estado.

De manera concisa, el camino hacia la operacionalización se desbroza con tres etapas coexistentes: la etapa de la preparación, en la que el académico se ocupa de manejar conocimientos e instruir con ellos a estudiantes y futuros profesionales.

Así, observa, enseña, diagnostica y clasifica a partir de modelos extraños, pero que deberá adaptar a la realidad educativa de su entorno.

Enseguida la etapa de la formación, en la que los conocimientos devienen en formaciones específicas identificadas en una mentalidad categorizada para las diferentes ciencias. Es decir, preparar al alumno a confiar de su saber y se dirija a la posible transformación de su ambiente. Se trata de aplicar a problemas concretos el "saber abstracto".

Culmina el proceso con la tercera etapa, la de creación de recursos y métodos educativos. Se investiga y se producen materiales, lecturas, guías y otros instrumentos para el aprendizaje; se introducen métodos, medios y técnicas para abarcar las diversas aptitudes y mentalidades de los alumnos y el grupo. Además, se implementan modelos propios de acuerdo con los requerimientos e intereses particulares y colectivos del referente social.

"La investigación de las operaciones profesionales, una vez que las mismas han sido determinadas en sus formas más aparentes, permiten analizar la complejidad de sus relaciones internas y externas". (9)

Los criterios variarán, sin embargo, los siguientes elementos pueden ayudar a una fundamentación de la educación profesional, en donde la asesoría de tesis, como actividad terminal de esa educación, cobra preeminencia por su trascendencia en el proceso educativo del individuo.

1. Al conocimiento.

- 1.1 conocer la terminología propia de las disciplinas correspondientes;
- 1.2 conocer los principios y leyes fundamentales de dichas materias;
- 1.3 saber el uso que se puede hacer de ese conocimiento; y
- 1.4 estar familiarizado con los principios y la posible aplicación de otras materias afines.

2. A las aptitudes o habilidades.

- 2.1 escribir de manera coherente;
- 2.2 tener una expresión verbal articulada;
- 2.3 obtener información con eficiencia
- 2.4 enfrentar patrones de conocimiento cambiantes;

3. A las actitudes.

- 3.1 entusiasmo por el aprendizaje
- 3.2 preocupación por la exactitud
- 3.3 conciencia de los problemas sociales, económicos y políticos de la sociedad(10)

La educación profesional -entonces- hace del conocimiento una cultura.

9 González Casanova, Henrique, *op.cit.*, p.2

10 *Ibidem*, pp. 4-6

2.2 La asesoría de tesis y la relación profesional Asesor-Egresado

El asesoramiento es una actividad propia del siglo XX. Su estructuración formal es producto del último cuarto de siglo.

"El moderno criterio de la asistencia personal al estudiante asigna la responsabilidad del desarrollo integral del alumno a la institución que lo forma". (11)

La asistencia personal o individualizada (ver capítulo 1) encara al alumno concebido como un todo: aspectos social emocional y cognoscitivo. En este último aspecto el alumno es corresponsable en el proceso de su propio desarrollo y no un ente pasivo.

Lamentablemente, algunos administradores universitarios aceptan con cierto recelo la existencia de la responsabilidad institucional. "Las razones son múltiples. Entre ellas, podemos mencionar: deterioro en las condiciones universitarias sustantivas (docencia, investigación, difusión) y la obvia descalificación del trabajo docente con respecto a las labores de investigación y publicación. Esto último es evidente en las condiciones de ingreso, promoción y definitividad de los profesores de carrera y en las nuevas medidas de estímulos y becas a la productividad (tanto a nivel nacional como en el caso del Sistema Nacional de Investigadores, como al interno de las casas de estudio).

Tiene que ver, también, con la estructura organizativa de las universidades, que no lograron detener, en muchos casos, la concentración y abuso del poder en pequeñas mafias (sic) académicas". (12) Sin embargo, permanece la esperanza de la aceptación de que la asesoría al estudiante y al egresado se reevaluará cuando los elencos universitarios racionalicen el asunto.

La asistencia personal al egresado es un producto de varias fuerzas: las estructuras ocupacionales y económicas del siglo XX. Se resolverá el qué, cómo y cuándo enseñar no sólo hasta que se identifiquen las necesidades vitales y futuras de los estudiantes individual y colectivamente, "sino también las necesidades de nuestra sociedad dinámica y su desarrollo, para subordinarlas al servicio activo en esa sociedad y para ella". (13)

11 Moser, Leslie y Small, Ruth. *Asesoramiento y orientación*, p.317

12 Hirsch Adler, Ana. "Valoración de la docencia", *Excelsior*, sección Metropolitana, 3, mayo 1991, p.1

13 Moser y Small, *op.cit.* p.319

Las necesidades de los servicios de carácter individual en la Universidad son muchos, a pesar de esto, al problema se impone un proyecto comprometido y eficaz que proponga elementos para su solución gradual. Se trata de que los asesores colaboren para reducir las distancias que existen entre las aspiraciones y las capacidades.

"En ciertos casos el asesor, encargado de una determinada función, en la práctica brinda un aporte muy importante en otro ámbito funcional. Es posible que un estudiante que recibe consejo del asesor sobre el programa de estudios que le conviene, interprete este consejo como un apoyo que le da el asesor y como un reconocimiento de su capacidad, de la que dudaba". (14)

El rol del asesor se ubica sobre la base de su atención a las expectativas éticas de la institución; a las expectativas escolares de la institución y a la organización para supervisar las actividades de los asesorados.

Así, el asesor evidencia cualidades adquiridas durante su desempeño como docente e investigador. Lo importante es que los asesorados "no definan concretamente a los asesores como funcionarios que ejecutan una serie de órdenes venidas de arriba, pero la idea de que el asesor goza de cierta autonomía podría intensificar la confianza que los asesorados sienten por él. El asesor, en cuanto abogado de los estudiantes, goza de mayor aceptación cuando se lo considera relativamente independiente de la corriente principal de las expectativas administrativas". (15)

La autonomía la dará el carácter profesional de su labor, la cual se puede ilustrar perfectamente en la asesoría de tesis para la obtención de un grado.

Las variaciones en las formas de asesoramiento de tesis dependen directamente de la interacción asesor-egresado. El primer paso es que el asesorado vea al asesor como al profesional encargado de su "bienestar académico" lo más alejado posible de una función burocrática. Aunque pueda resultar irónico, el asesor se encargará de lograr una mística familiar a través de las manifestaciones de su experiencia y vocación. Ni el más preciso de los programas de asesoramiento tendrá éxito si choca con la desconfianza del beneficiario. En caso de surgir impedimentos para un buen desempeño de ambas partes, se deba quizá, a interferencias entre los correspondientes marcos de referencia.

La asesoría o dirección de tesis requiere de un enfoque reflexivo y lógico de la selección y entrenamiento del asesor y también del asesorado. Las características de la personalidad de ambos son esenciales para decidirse sobre un estudiante a quien se impartirá entrenamiento y capacitación.

14 Weinberg, Carl. *Orientación educacional*, p.192

15 *Ibidem*, p.268

El rol del asesor posee diversas facetas:

- a) suministrar servicios al egresado como individuo.
- b) proporcionar servicios a los estudiantes en pequeños grupos.
- c) aceptar la responsabilidad personal de su rol.
- d) reforzar su responsabilidad profesional.

El asesor de tesis descubre intereses y cualidades del investigador en ciernes, mediante la exploración de sus habilidades y aptitudes. Los conocimientos del asesor se enfocarán primeramente a que el egresado se convenza de que el tema elegido para la investigación de tesis es el que más le entusiasma, así como el más viable a partir de sus capacidades, en su extensa gama. En este sentido, el asesor debe poseer una capacidad innata de "refinamiento psicológico". En tanto educador, asume la responsabilidad en la formación de investigadores a su cargo, esperando que él organice y estimule la discusión individual y, en su caso, grupal de modo que los asesorados lo consideren confiable y ecuaníme.

Se recomienda estar familiarizado con tests estandarizados de aptitudes, intereses y personalidad, aunque este punto, con frecuencia, choque con el apoyo institucional por considerársele superfluo. Los cimientos para la asesoría de tesis se localizan en el concepto investigar, actividad inherente tanto para el asesor como el asesorado.

"Investigar significa criticar, descubrir verdades aunque éstas vayan en contra del orden social establecido. Investigar implica sumergirse en la realidad a fin de que con la ayuda de la teoría podamos conocerla de manera más objetiva para poder precisar problemas y buscar las soluciones más apropiadas.

Investigar es también un acto profundamente humano en el que se dejan sentir la angustia, los temores y limitaciones pero también nuestras potencialidades para enfrentar una tarea apasionante pero, a la vez, desquiciante como lo es la investigación científica".(16)

Es necesario diseccionar algunos puntos básicos que en la interacción asesor-asesorado se presentan para llevar a buen término su actividad.

16 Rojas Soriano, Raúl. *op. cit.*, p.2

En vista de que en la asesoría de tesis se investiga para solucionar problemas, (aunque las evidencias indican que en nuestro medio -sobre todo en ciencias sociales- la mayoría de las veces sólo se plantean problemas) podemos definir a la asesoría como la metodología estructurada para determinar y solucionar problemas a través de la sistematización de métodos y técnicas y del análisis, crítica e interpretación de teorías, datos e información.

Implícitamente se está hablando de una investigación formal donde los temas y problemas de estudio corresponden al asesor explicitar con el asesorado para conducir un proceso de investigación confiable.

El asesor en la etapa inicial de la asesoría coadyuvará en el planteamiento correcto del problema en cuestión aunque, como insiste Gino Corallo, la obligación del asesorado es ir "con el maestro director de tesis no a pedirle el argumento sino a proponerle alguno, a discutirlo con él y a exponerle deseos y posibilidades nacidas de uno mismo; y no a aceptar cualquier argumento con indiferencia". (17)

Independientemente de coincidir con Corallo, el asesor profesional de tesis orientará para llevar a cabo una actividad de integración objetiva y científica correlacionando las condiciones del asesorado y las exigencias particulares de la profesión y del problema.

Esto es, habrá que señalar los medios y procedimientos para explicitar posibilidades de estudio e investigación a través de la orientación permanente. Aquí conviene recordar el basamento teórico de la asesoría de tesis: la enseñanza individualizada; que pretende satisfacer cada uno de las potencialidades individuales al tratar a cada estudiante como un ser con intereses particulares, mediante una actividad didáctica flexible.

Se quiere significar que esta función supone "controlar y valorar de forma periódica el grado de ajuste que el sujeto alcanza en dirección a su opción profesional". (18) Para el caso de la asesoría de tesis, implica evaluar en qué medida se van alcanzando los objetivos dentro de la estrategia de formación y asesoramiento.

Un instrumento apropiado para conseguir un buen nivel de ajuste en las sesiones de asesoría, pueden ser las técnicas de tutela, método que debe ser estructurado como un proyecto que contemple objetivos planeados a fin de conseguir responsabilidades múltiples con relación al sujeto, su profesión, entidad, organismo laboral, etc.

La formulación de un diagnóstico de acceso (ver capítulo 3) a un grado de capacitación académica encaminada al logro de la tesis o bien a una cualificación laboral,

17 Corallo, Gino. "El trabajo científico, fundamentos y métodos en Martínez Fraga Jorge." *Métodos y metodología*, 50 reseñas, p.81

18 Roig Ibañez, José. *Fundamentos de la orientación escolar y profesional*, p.296

debe ser actualizado permanentemente en virtud de los cambios procesuales del asesorado.

El diseño de un plan académico encaminado a optimizar el desempeño profesional del asesorado, según los objetivos propuestos, tendrá básicamente dos vertientes: una referida a actividades de formación integral apoyadas por la institución educativa mediante seminarios, cursos, talleres, etc., y la otra comprenderá la planificación particular de asesorías individuales o grupales a partir de necesidades específicas.

En este programa de asesoramiento interviene el asunto de la vocación o "llamada interior", puesto que resulta poco o nada operativo para cualificarla y cuantificarla en las múltiples interpretaciones que se le atribuyen; unas veces se entiende como atracción o amor intenso o desinteresado (que choca un tanto con la propia definición de profesión u oficio); otras veces adopta un sentido de "tendencia idealista o altruista" o se siente como "decisión o proyecto existencial".

De cualquier manera, el asesor tendrá que evidenciar el conjunto de motivaciones predominantes del individuo.

Al mencionar, líneas atrás, la segunda vertiente dentro del plan académico de asesoramiento, se asentó el concepto de planificación particular. Esta, de manera sustancial, contemplará algunas coordenadas para llevar las diversas técnicas de tutela idóneas para cada caso:

- a El aspecto intelectual, referido a capacidad de comprensión y propuesta.
- b El aspecto afectivo-cognitivo, donde se imbrican los sentimientos, madurez, estabilidad, la tenacidad, responsabilidad y espíritu de colaboración.
- c El perfil personal, a través de sus variables socioeconómicas y de aprovechamiento académico.

En la etapa operativa, el plan podrá precisar algunos criterios para la formulación del consejo de asesoría.

1. El estudiante (egresado) solicita ayuda.
2. El asesor profesional canaliza la conversación para que el egresado racionalice su solución individual.
3. El asesor valorará decisiones, mediante la corrección e interpretación adecuada de vocaciones y conocimientos concretos del asesorado.

4. El asesor propiciará la toma de responsabilidad para la consecución de la tarea propuesta: elaboración de la tesis.

Se recomienda "dar información, pero no formular prohibiciones; no exhortar, pero sí aclarar; no sugestionar, pero sí estimular; ayudar a buscar soluciones, pero no darlas; jamás interpretar sentimientos". (19)

Existen diversas definiciones del consejo; la mayoría se refiere al nivel de comunicación entre dos personas y al grado de madurez profesional del asesor quien orienta para configurar una atmósfera acogedora, confiable y de acuerdo mutuo para lograr el objetivo esencial: promover el desarrollo académico normativo de cada asesorado. En este sentido, el consejo es aquella comunicación interpersonal propiciadora de vínculos de confianza, concordia, etc., donde intervienen un intercambio de mensajes -con intención didáctica- entre dos personas quienes podrán cambiar sus papeles de emisores y receptores. Ello implica una adaptación incesante para ajustar los roles; sin embargo, en este proceso de comunicación didáctica profesional, el asesor podrá usar guías de acción que conduzcan la actividad por senderos confiables. Existen algunos elementos básicos en estas labores.

1. Dedicar tiempo razonable por parte del asesor.
2. Asumir una posición de liderazgo para determinar prácticas y orientación ad hoc.
3. Estudiar al asesorado y su entorno (si esto último es viable).
4. Actualizar su perfil profesional.

Lo primordial es entender la forma en que las relaciones entre asesor y asesorado modifican el ambiente para el desarrollo del aprendizaje y examinar cómo la interacción de ambos puede promover o retardar avances en el proceso de asesoría. (20) El asunto es de vital importancia ya que de lo contrario la fundamentación de la tesis se vería limitada.

El diálogo se convierte en una posibilidad de que asesor y asesorado intercambien información libre de restricciones.

El asesor, como guía del trabajo de investigación para la tesis, se compromete a formar científicos. "Con el lento reconocimiento del rol social del científico, su formación ha debido seguir un camino igualmente lento y a veces errático. En México, como en

19 *Ibidem*, p.311

20 Cfr. Combs, Arthur W. *The Professional education of teachers: a perceptual view of teacher preparation*. Boston, Allyn and Bacon, 1974, 187 pp.

América Latina, la enseñanza universitaria se ha orientado tradicionalmente a la formación de profesionistas usuarios del conocimiento, más que de investigadores productores del mismo". (21)

Interesa particularmente discurrir sobre esto, ya que el trabajo profesional de asesoría de tesis no debe circunscribirse a su celebración, sino que el trabajo que perdurará va a ser el de la formación de científicos que continúen produciendo en beneficio de la disciplina de que se trate. La formación de científicos (y la asesoría puede ser un catalizador importante) implica un proceso de socialización donde se asimile una ideología e implemente una manera de trabajo a compartir con la comunidad científica donde el joven asesorado se desenvuelva profesionalmente.

En el caso de los científicos, la socialización es un proceso intenso, muy cargado afectivamente, que requiere de una involucración de profesores y estudiantes para desarrollar una actividad sistemática en la que se deben incrementar habilidades tales como: atención, concentración, capacidad de análisis, síntesis y de integración.

En el cumplimiento de una asesoría profesional, la relación tutorial es su unidad básica. Como ya se ha apuntado páginas atrás, esta relación no se da mecánicamente, es una labor procesual de identificación donde los rasgos del asesor (tutor) y asesorado (científico en formación) deben ir conjuntándose de manera gradual.

La relación tutorial podrá adoptar concretas modalidades y/o metodologías.

La resolución idónea dependerá del asesorado, del problema a investigar y de las estructuras sociales que puedan intervenir en la tarea.

Específicamente, los métodos y medios para asesorar pueden ser el seminario individualizado, el diseño experimental, el trabajo "por cuenta propia", donde el tutor o asesor siga de cerca los pasos del estudiante.

El asesor deberá coadyuvar al desarrollo del "ingenio" en los asesorados, con objeto de que reflexionen y tomen decisiones, de tal manera que cuenten con elementos para estructurar actividades pertinentes para su beneficio personal y se incremente su participación en la acción social, cuestionando métodos, conceptos, perspectivas y criterios de evaluación de su actividad. (22) Lo anterior significa que hay dos protagonistas con una responsabilidad compartida, aunque bien diferenciada por cuanto al nivel de experiencia.

21 Fortes, Jacqueline y Lomnitz, Larissa. "Formación de la identidad del científico", en *Los Universitarios: la élite y la masa*, CESU, p.127

22 Cfr. Banks, James A. *Teaching Strategies for the social studies: inquiry, valuing and decision-making*. Addison Wesley, 1973, 590 pp.

Más aún, se podrían establecer sus características específicas de acuerdo con un modelo ideal. Este modelo parte de las estrategias de enseñanza y aprendizaje, estrategias vitales para no fracasar en el estudio e investigación. En tales circunstancias, los asesores profesionales de tesis saben que su función no es la de simples coordinadores de una investigación, sino los generadores de habilidades intelectuales que faciliten la toma de decisiones y propuestas en el campo laboral.

¿Cómo se logrará que la información proporcionada por el asesor se introyecte en la estructura cognoscitiva del asesorado? La respuesta es mediante lo que algunos autores llaman el aprendizaje significativo. Es decir, la tutoría será significativa si se adecua a las necesidades individuales del investigador en ciernes facilitando su incorporación a su estructura cognoscitiva. "Gagné define las estrategias cognitivas de aprendizaje como las destrezas de manejo de sí mismo que el aprendiz adquiere, presumiblemente durante un periodo de varios años, para gobernar su propio proceso de atender, aprender y pensar. A través de la adquisición y refinamiento de tales estrategias el alumno llega a ser un aprendiz y pensador independiente". (23)

Este concepto es lo más importante en la capacitación terminal de un egresado que haya seguido experiencias de asesoría para tesis; el que éstas se conviertan en instrumentos "significativos" para producir con calidad bienes académicos (iniciando con la tesis de grado) que lo identifiquen como científico con un cúmulo de conocimientos que presidan el desempeño de una profesión. El nuevo científico será más independiente cuanto más analítico y propositivo se muestre ante un problema concreto.

Pues bien, las características específicas (modelo ideal) de un asesor se refieren a los siguientes atributos que ya se han mencionado en este ensayo y que enseguida se tratará de ampliar.

Debe conocer el área de su especialización. Se refiere a poseer un objeto de estudio (a veces multidisciplinario) para abordarlo desde diversos métodos y perspectivas, que pueden fluctuar desde el tratamiento eminente ideológico hasta niveles técnicos.

La factibilidad para conocer el problema, junto con el asesorado, se proyectará en una línea de estudio e investigación a corto y mediano plazo. Es decir, el asesorado pondrá en práctica hábitos de lectura, trabajo, aprendizaje e investigación en un proceso ininterrumpido administrado con tiempos debidamente calculados. Esta estrategia deberá estar apuntalada por formulaciones y procedimientos (métodos y técnicas) que guíen el proceso de la investigación a fin de lograr una comprensión racional del objeto de estudio (máxima metodológica) todo con el común denominador de un método teórico de interpretación del problema.

23 Citado por Quezada Castillo, Rocío. "¿Por qué formar profesores en estrategias de aprendizaje?". *Perfiles Educativos* No. 39, p.33

El asesor de tesis distribuirá su tiempo para la propia capacitación y participación en el estudio y para atender al asesorado. Esta tarea se asocia al apoyo institucional que reciba el asesor, sobretudo en las cargas de trabajo asignadas.

Ante la difícil situación financiera de la Universidad, y del medio académico en general, los trabajadores de esta rama cada vez más están diversificando sus tareas para conseguir un nivel de vida aceptable; el hecho está repercutiendo en el empeño y calidad que se inyecte a cada actividad académica contraída. Así, el trabajo de la asesoría de tesis, como consecuencia de tal problemática, ha sido marginado por el profesor puesto que los hechos le indican que se trata de una actividad no valorada suficientemente por la institución universitaria.

"No son muchos los estudiantes que estarían dispuestos a afirmar que han recibido asesoramiento suficiente, adecuado y personal durante su carrera universitaria. Gran número de estudiantes prefieren a los educadores que se interesan por ellos y por su trabajo... Un sistema incapaz de llenar esta necesidad inevitablemente deberá soportar una oposición en el mantenimiento de las rutinas institucionalizadas que permitan alcanzar los objetivos manifiestos". (24)

Continuando con el modelo ideal del asesor, ahora toca comentar los atributos de organizador y comunicativo.

El primer concepto se explica a través del rol del asesor de tesis en la administración o burocracia escolar. Se dará cierto énfasis a algún aspecto de esa labor de acuerdo con los intereses del personal directivo y sus expectativas, así como la capacidad de concertación del asesor. De esta manera, la capacidad organizativa del asesor es una habilidad que se reflejará en la toma de decisiones del asesorado.

El proceso de interacción en una asesoría de tesis es un proceso comunicativo donde los protagonistas se enfrentan al análisis permanente de un problema de investigación y su proceso de solución o esclarecimiento. Bajo esta concepción, las sesiones de asesoramiento son un complejo de exposición, negociación, recreación, rechazo y creación de significados (25) que reproducen un manifiesto fenómeno de comunicación interpersonal.

El asesor, como comunicador, establecerá los códigos básicos para el flujo de la comunicación, la cual sufrirá el "ruido" de un posible diferenciado marco de referencia de los intervinientes en el proceso. Aquí, el asesor abastecerá de información pertinente (según las características del asesorado y del problema a investigar) para asegurar una respuesta satisfactoria de este último. Conviene recordar que en esta comunicación

24 Weinberg, Carl. *op. cit.*, p.169

25 Cfr. Charles Creel, Mercedes. "El salón de clases desde el punto de vista de la comunicación". *Perfiles Educativos*, No. 39, p.36

interpersonal, tanto el asesor como el asesorado intercambiarán los roles de emisores y receptores con objeto de lograr un diálogo flexible, maduro y creativo.

Está demás apuntar que el asesor profesional de tesis tiene la obligación de conocer las fuentes de información sobre los problemas de investigación planteados por sus asesorados. Además, deberá estar enterado de las líneas de investigación nacionales e internacionales en el área de su competencia. Al respecto, también resulta importante el apoyo institucional por cuanto al suministro de material bibliográfico para mantener actualizado a su personal.

Si la asesoría de tesis es un labor de consultoría, se pueden distinguir los planos por los cuales se ubique en trabajo*. Asesorar tesis implica plantear un problema de investigación cuya definición y solución ulteriores sean viables para el asesorado o investigador inexperto que desea ser útil pero no utilizado. Ansía aprender y no perder el tiempo. Sueña con aclarar su desorientación natural mediante las recomendaciones de su asesor; recomendaciones traducidas a una metodología precisa. Para esta cuestión, el asesorado deberá comprender que una tesis implica un trabajo serio y formal de investigación donde están en juego el cabal conocimiento y comprensión de su objeto de estudio y la estrategia metodológica apropiada para éste. De tal forma que la posibilidad de acceso a las fuentes esclarecedoras se convierte en un punto toral del trabajo. La responsabilidad de ésta recae en el asesorado, aunque el asesor -en tanto profesional- deberá proveer datos que por la natural novatez del asesorado no pueda localizar.

La investigación comprometida por el asesorado implica disponer de recursos para realizar las indagaciones. El hecho se relaciona con el análisis de necesidades que deberán realizar ambos a fin de delimitar el problema y calcular el grado de eficacia, fundamentación y confiabilidad entre problema -necesidades- consecuencias.

El instrumento idóneo para plantear un problema de investigación es el proyecto de tesis.**

Este permite establecer secuencias y correlaciones entre los diversos rubros que lo integran para la comprensión real del objeto de estudio.

Para un investigador, el proyecto significa la llave de acceso a toda la investigación. La experiencia ha mostrado que si se cuenta con un proyecto o diseño adecuado, aquél logrará un estudio lógico en cuanto a su estructura externa.

La trascendencia del asesor para la elaboración de un proyecto de tesis consiste en dirigir la aprehensión subjetiva que del problema tenga el asesorado hasta la

* El propósito no es desarrollar en este punto el proceso de una investigación, sino resaltar las tareas específicas del asesor en lo esencial del proceso

** Cfr. Martínez Fraga, Jorge. Elaboración del proyecto de tesis, Mecanograma, 29 pp.

interiorización del asunto a un nivel de objetividad por cuanto a medios y estructuras logísticas. Es decir, la conducción del asesor, en este caso, pesa sobre la ulterior organización, planeamiento y previsión del proceso de la investigación. Con un proyecto lógico y claro en su secuencia, el asesorado accederá a las tareas y actividades asignadas cuya única limitante tendrán la capacidad del asesor para guiar y la aptitud del asesorado para realizar el trabajo concreto.

El programa establecido para la consecución de un proyecto debe tener en cuenta el trabajo técnico, de diagnóstico y evaluación de un problema que requiere de un cuestionamiento prolijo para el establecimiento de coordenadas sustanciales a través de las cuales se pueda contextualizar el problema.

Las investigaciones a profundidad parten de un cuestionamiento pertinente, a manera de útil trampolín para la búsqueda de la información necesaria. Gastón Bachelard niega a la ciencia la seguridad del saber definitivo para recordarle que no puede progresar si no es cuestionando los principios mismos de sus propias construcciones.

Con frecuencia el asesorado no sabe cómo justificar la decisión de querer abordar un determinado problema de investigación. El asesor de tesis conducirá a su estudiante a la explicitación de los argumentos válidos que refuerzan la decisión tomada por cuanto a su racionalización, (interés general y particular) proyección (trascendencia), concreción y aportación a la ciencia donde se ubique el problema.

La consultoría es vital para que el asesorado explicita los objetivos de investigación, los cuales canalizarán la ejecución de las diferentes etapas de la investigación.

El asesor, en este punto, y con una posición reflexiva del asesorado, considerará las descripciones de submetas y metas en los niveles de la investigación. Los objetivos evidencian entidades correlacionadas para reconocer intencionadamente varias líneas de acceso a estructuras intervinientes en la solución del problema planteado. La clase de los objetivos enunciados tendrá íntima relación con la estrategia metodológica global adoptada. Por tanto, el responsable de la investigación discutirá con su asesor la viabilidad en el cumplimiento de los objetivos. Si aquél no cuenta con recursos suficientes para ello entonces un cambio de metas deberá ser atendido a fin de facilitar el trabajo. Esta cuestión puede convertirse en un obstáculo a tal grado que sea necesario modificar el giro del problema de investigación hasta que resulte viable.

En la consultoría, los participantes deberán discutir premisas adecuadas al problema de investigación; esto es, plantear hipótesis que puedan comprobarse o disprobarse según el carácter particular del problema. El asesor, aquí, tendrá cuidado en que las hipótesis planteadas sean ad hoc para los recursos académicos del asesorado, así como los recursos materiales disponibles. Lo anterior se refiere a la estrategia para su posible confirmación

o refutación y a la identificación de variables y estructuras que puedan afectar la relación hipotética.

Con frecuencia el asesorado pretende "comprobar" utopías, entonces el asesor experimentado procurará que las hipótesis de trabajo condensen objetos cognoscibles percibidos por el investigador en formación a fin de deducir hechos específicos. Se enfatiza que lo sometido a comprobación no son los hechos aislados, sino sus relaciones expresadas por las hipótesis.

La jerarquización de los aspectos de la investigación se reflejará en el esquema preliminar inicialmente diseñado. El rubro cobra importancia cuando el asesorado no ha podido equilibrar los diferentes capítulos y subcapítulos del estudio en los planos históricos, teóricos y prácticos.

El asesor, por tanto, tendrá que corregir la dispersión que podría afectar la coherencia de la tesis.

El desarrollo de un problema de investigación tiene un aspecto básico en el marco teórico donde se ubicará. De esta manera, la guía del asesor consistirá en explicar la adecuada construcción teórico-ideológica del problema. Con frecuencia el asesorado insiste en catalogar su investigación a priori a la búsqueda de las teorías que lo sustentarán.

El error repercute en un caos interpretativo y por tanto en una tesis cuyo discurso sería endeble, mal fundamentado en su estructura propositiva. "El mejor medio para que los hechos no respondan a lo que se quiere hacerles decir, es evidentemente indagarlos a partir de una teoría que produzca hechos que no quieren decir nada que valga la pena decirse; es el caso de esas elaboraciones falsamente rigurosas de las prenociones que sólo pueden encontrar hechos de algún modo a su medida...El objeto, se ha dicho, es lo que objetiva". (26) Efectivamente, el asesor se opondrá al mero "intuicismo" del asesorado a la hora de construir el marco teórico de referencia del problema, el cual no sólo reproducirá postulados de otros, sino evidenciará la posición del nuevo investigador en un sistema discursivo coherente.

El director de tesis al desarrollar una actividad de asesoría u orientación en general con una intención profesional, se le encomienda la resolución de problemas variados y complejos, problemas que van desde la deserción, bajo rendimiento escolar, hasta aquéllos que rebasan el ámbito de su competencia: subempleo, corrupción en el campo laboral, desempleo, etc.

26 Bordieu, Chamboredon y Passeron. *El oficio de sociólogo*, p. 88

Independientemente de estas circunstancias, la asesoría de tesis al cumplir su tarea de guiar un conjunto de acciones académicas para el desarrollo integral del egresado, consigue una orientación educativa al permitir que la capacitación terminal del estudiante sea formal al mismo tiempo que individualizada, puesto que alienta con actitudes positivas lo que el estudiante-egresado debe aprender y practicar bajo condiciones específicas. En este sentido, el asesor remueve obstáculos que impidan el proceso de investigación y, por supuesto, de aprendizaje.

CAPÍTULO 3

COMPILACIÓN DE EJERCICIOS DE RECUPERACIÓN ACADÉMICA PARA EL EGRESADO EN COMUNICACIÓN Y PERIODISMO

INTRODUCCIÓN

La compilación de ejercicios responde a tres requerimientos básicos en la formación integral del egresado en Comunicación y Periodismo. A saber: Lógica, Redacción y Metodología.

El material tiene por objetivo cubrir deficiencias de capacitación que el estudiante, a lo largo de su formación escolar, haya acumulado. El paquete de ejercicios ha sido denominado precisamente de recuperación académica debido a que representan la última opción (a nivel de educación formal) para alcanzar mejores niveles de aptitud ante un inmediato desempeño profesional.

Si consideramos el trabajo que debe desempeñar un asesor de tesis*, los ejercicios seleccionados pueden determinarse como un instrumento útil para el desarrollo de una labor tutorial que desemboque en productos de investigación mejor estructurados, donde se optimicen actividades relacionadas con la abstracción, composición y análisis.

En la primera parte se incluyen ejercicios de Lógica diseñados para que el estudiante practique diversos procesos del pensamiento a fin de descubrir los elementos que los constituyen y sus relaciones de implicación.

La segunda parte se configuró para que a partir de la operación lógica se realice una labor encaminada a la composición coherente del discurso.

* Cfr. Martínez Fraga, Jorge. "La educación profesional y la asesoría de tesis", capítulo 2.

La tercera parte integra ejercicios que capacitarán al interesado en técnicas metodológicas para aprehender procesos elementales de la investigación: desde el planteamiento del problema hasta el desarrollo de las técnicas de investigación de campo.

Este trabajo es la selección y adaptación de ejercicios varios de diversos textos; se ha eliminado el dogmatismo teórico y la memorización que no conducen a la operatividad, tendencia manifiesta en el procesamiento del material recabado.

La virtud, pues, de este documento se encuentra en el valor de síntesis y sistema que conduzcan a desbrozar el camino de una verdadera profesionalización de nuestros egresados.

EJERCICIOS SOBRE LÓGICA FORMAL

(PRIMERA PARTE)

A. Sugerencias al asesor: proporcionar las dos primeras premisas iniciales de cada silogismo a fin de que el alumno infiera la tercera.

1. Si declara la guerra, el país enemigo será invadido.
Pero no se declara la guerra.
El país enemigo no será invadido.

2. Si un número es divisible por 4, es par.
No es par.
No es divisible por 4.

3. Si se riega la calle, no hay polvo en el aire.
No se riega la calle.
Hay polvo en el aire.

4. O el niño está enfermo o es malcriado.
Pero el niño está enfermo.
No es malcriado.

5. Si cumple sus promesas electorales, será un alcalde popular.
Será un alcalde popular.
Cumplirá sus promesas electorales.

6. Si él nació en París, no puede ser funcionario del ministerio.
El nació en París.
No puede ser funcionario del ministerio.

7. O es indiferente o es olvidadizo.
No es olvidadizo.
Es indiferente.

8. Noventa y nueve cretenses de cada cien son mentirosos.
Epiménides es cretense.
Epiménides es mentiroso.

9. Minos, Sarpedón, Radamanto, Deucalión y Epiménides son todos los cretenses que conozco.
Todos ellos eran unos tremendos mentirosos.
Casi todos los cretenses deben de haber sido mentirosos.

10. Todas las habas del costal A son blancas.
Estas habas son blancas.
Estas habas son del costal A. (1)

B. Desarrollar, mediante el modo del discurso expositivo, los siguientes temas.

1. Un programa de televisión o radio que explique los diversos movimientos de una sinfonía ¿contribuye u obstaculiza, a su juicio, el goce de la música?

2. La cuestión de si el fin justifica los medios, ¿supone la doctrina de la pluralidad de causas? Si determinados medios son necesarios para lograr determinados fines, ¿no podríamos decir más bien que un fin es malo, si exige medios malos?

3. ¿Mentía Sócrates cuando decía que no sabía nada?

4. ¿Con qué razones probaría usted a un amigo que debe ir a un concierto de piano en lugar de ir a ver una pelea de box?

5. ¿Qué pensaría usted de una propuesta para establecer el valor relativo de dos poemas presentando cuestionarios a varios centenares de personas, para luego decidir de acuerdo con el número de votos recibidos? (2)

1 Cfr. Cohen y Nagel, *Introducción a la lógica y al método científico*, Tomo I, Buenos Aires, Amorrortu, 1990, 268 pp.

2 *Ibidem*, Tomo II.

C. Desglose lógico de un texto
(La elección queda a criterio del asesor)

1. Analice el párrafo seleccionado separando las proposiciones que implica y organícelas en silogismos para detectar los errores lógicos que provienen de una mala interpretación del pensamiento del autor.

2. Proceda a organizar las proposiciones implícitas en los párrafos analizados del texto original.

3. Organizadas las proposiciones señale, al margen con una T, las proposiciones teóricas y con una E, las proposiciones empíricas. Las proposiciones teóricas contienen un alto grado de generalidad y abstracción y asumen la forma de postulados y axiomas; las empíricas se enuncian con base en datos y hechos específicos.

4. Sintetice en una estructura lógica las proposiciones principales destacando: a) la tesis; b) las proposiciones relacionales que refuerzan la tesis enunciada; y c) las conclusiones afirmativas e hipótesis que demuestran o comprueban la tesis.

5. Describa el procedimiento de inferencia que usó el autor para organizar el párrafo analizado.(3)

D. Clasifique las siguientes frases y descripciones como juicios, deducciones o informes. Argumentar la elección.

1. Sólo va a la iglesia para lucir sus vestidos.

2. Licuadora de lujo. Base cromada. Vaso refractario graduado en tazas y en litros, con capacidad de uno y medio litros. Con asa de diseño anatómico incorporada. Nuevo diseño exclusivo de tapa. Dos velocidades.

3. El asesinato es un delito en todos los casos.

4. Juan es un burócrata típico.

5. El hombre inteligente crea sus propias oportunidades.

3 Cfr. Hernández Michel, Susana, "El uso de la teoría, el marco teórico de referencia y el modelo conceptual", en *Lecciones sobre metodología de las ciencias sociales*, México, UNAM, 1985, pp. 89-120

6. Nuestro vergonzoso sistema de jueces de paz permite a muchos ignorantes en cuestiones legales, más interesados en vaciarnos los bolsillos que en defender nuestros derechos, administrar justicia en los distritos rurales.

7. Fulano es un hombrecillo flacucho, contrahecho que no pesa 60 kilos y tiene poco más de metro y medio de estatura. Pero, hasta el último gramo y el último centímetro, es un criminal redomado, incorregible, peligroso.

8. El pueblo ruso no quiere la guerra.

9. Ofelia Medina tiene gran personalidad.

10. Hay algo esencialmente riesgoso en comer carne y pescado en puestos ambulantes.

E. Ordenar las afirmaciones del menor al mayor grado de abstracción. (Se sugiere discutir entre asesor y asesorado la organización llevada a cabo).

1. Prefiero el automóvil al avión.
2. Me gustan los Ford.
3. Prefiero los coches alemanes a los norteamericanos.
4. Me gusta mi Chevrolet sedán de cuatro puertas.
5. Me encanta viajar.

1. Pepe conserva siempre en buen estado todos los aparatos de su casa.
2. Pepe es un genio mecánico.
3. Maneja muy bien Pepe las herramientas.
4. Pepe es un muchacho de palabra.
5. Ayer cambió Pepe un condensador quemado de la radio.
6. Pepe es de lo más servicial y útil que yo he visto.
7. Pepe se las arregla para hacer funcionar esa radio.(4)

4 Cf. Hayakawa, S.I. *El lenguaje*, México, UTEHA, 1967, 288 pp.

EJERCICIOS PARA MEJORAR LAS FORMAS DE EXPRESIÓN ESCRITAS

(SEGUNDA PARTE)

1. Coloque las letras que faltan sobre los espacios en blanco.

Trataremos empero de aumentar la pre_i_ión de nuestras o_ser_a_iones poniendo de relieve una in_er_ión total en los medios de e_plica_ión. En efecto, mostraremos que en una cierta etapa del desarro__o precientífico, los fenómenos biológicos son los que sir_en de medios de e_plica_ión de los fenómenos físicos. Y esta e_plica_ión no es una mera referen_ia a la o_cura intui_ión de la vida, a la sorda emo_ión de las satisfa__iones _itales; es un desa__ollo detallado que aplica el fenómeno físico sobre el fenómeno fisiológico. Más que el mecanismo o_jeti_o, es el mecanismo corporal quien sir_e de instructor. Frecuentemente, como lo veremos en nuestros ejemplos, el cuerpo humano, en toda la e_ten_ión del término, es un aparato de física, un detector químico, un modelo de fenómeno o_jeti_o.(5)

2. Coloque los acentos sobre las palabras que lo requieran y la puntuación en el lugar que corresponda.

"Lo comun a todas las formaciones politicas es el empleo de la fuerza lo que las diferencia es el modo y el grado en que usan o amenazan usar dicha fuerza contra las demas organizaciones politicas esas diferencias determinan a su vez la conformacion y el destino especifico de las comunidades politicas La "expansividad" no se da en igual medida en toda formacion politica algunas se caracterizan por no luchar por la expansion exterior de su poderio o por no mantener un contingente de fuerzas dispuestas a adquirir poderio sobre otros territorios o comunidades sea mediante la anexion o colonizacion de los mismos como estructuras de poder las formaciones politicas difieren pues en el grado en que estan orientadas hacia el exterior".(6)

5 Bachelard, Gastón. *La formación del espíritu científico*, pp. 191-192.

6 Weber, Marx, *Estructuras del poder*, p. 9.

3. Dada una lista de palabras realice una composición. Utilice cualquier forma de discurso: exposición, descripción, narración y argumentación.

- | | |
|---------------------|----------------|
| - Comunicación | - Manipulación |
| - Código | - Proceso |
| - Emisor | - Canal |
| - Significar | - Medio |
| - Retroalimentación | - Mensaje |
| - Información | - Disidencia |
| - Imparcialidad | - Eficacia |
| - Decodificar | - Hegemonía |
| - Monopolizar | - Legítimar |
| - Masa | - Integración |

4. Resuma el siguiente párrafo y ponga el título que considere pertinente.

"La función de esta obra define su forma y su contenido. Una enseñanza de la investigación cuyo proyecto sea exponer los principios de una práctica profesional y simultáneamente imprimir cierta relación a esta práctica, es decir proporcionar a la vez los instrumentos indispensables para el tratamiento sociológico del objeto y una disposición activa a utilizarlos apropiadamente, debe romper con la rutina del discurso pedagógico para restituir su fuerza heurística a los conceptos y operaciones más completamente "neutralizados" por el ritual de la exposición canónica. Por ello, esta obra apunta a señalar los actos más prácticos de la práctica sociológica comienza por una reflexión que trata de recordar, sistematizándolos, las implicaciones de toda práctica, buena o mala, y de concretar en preceptos prácticos el principio de vigilancia epistemológica.

Se intentará luego la definición de la función y las condiciones de aplicación de los esquemas teóricos a los que debe recurrir la sociología para construir su objeto, sin pretender presentar estos primeros principios de la interrogación propiamente sociológica como una teoría acabada del conocimiento del objeto sociológico y, menos todavía, como una teoría general y universal del sistema social. La investigación empírica no necesita comprometer tal teoría para escapar al empirismo, siempre que ponga en práctica efectiva, en cada una de sus operaciones, los principios que lo constituyen como ciencia, proporcionándole un objeto caracterizado por un mínimo de coherencia teórica. Si esta condición se cumple, los conceptos o los métodos podrán ser utilizados como instrumentos que, arrancados de su contexto original, se abren a nuevos usos. Al asociar la presentación de cada instrumento intelectual a ejemplos de su utilización, se tratará de

evitar que el saber sociológico pueda aparecer como una suma de técnicas, o como un capital de conceptos separados o separables de su implementación en la investigación".(7)

5. Con los siguientes datos en desorden redacte una nota informativa.

El SIDA es una enfermedad que se transmite solamente por contacto íntimo con fluidos (semen o sangre de sujetos enfermos)...El virus del SIDA invade células responsables de proteger al cuerpo humano de las infecciones... El problema principal es la disminución de las defensas inmunológicas, lo que puede dar manifestaciones clínicas muy diversas... Se han reportado casos en países de todos los continentes, incluyendo países latinoamericanos como México... La enorme cantidad de investigaciones que este problema ha suscitado llevará sin duda alguna a encontrar medidas para evitar que la enfermedad se siga propagando entre los grupos de alto riesgo... Dirección General de Epidemiología, Programa de Detección de SIDA.

6. Redactar en lenguaje académico las siguientes sentencias.

1. De tal palo tal astilla.
2. Despacio que tengo prisa.
3. Agua que no has de beber, déjala correr.

7 Bordieu y Passeron. *El oficio de sociólogo*, pp. 14-15

EJERCICIOS DE APLICACIÓN PARA LA INVESTIGACIÓN DOCUMENTAL

1. Elaborar una ficha de registro de libro.
2. Elaborar una ficha hemerográfica de registro general de cualquier periódico.
3. Elaborar una ficha hemerográfica de registro particular de cualquier revista.
4. Elaborar una noticia bibliográfica. (9)
5. Elaborar una nota bibliográfica.
6. Elaborar una reseña bibliográfica.
7. Elaborar fichas de trabajo:
 - 7.1 Textual.
 - 7.2 De resumen.
 - 7.3 De opinión o crítica.

EJERCICIOS DE APLICACIÓN PARA LAS TÉCNICAS EMPÍRICAS DE RECOLECCIÓN DE INFORMACIÓN (Observación y estudio de caso)

Primera parte: La observación.

1. Haga una visita a cualquier lugar que sea de interés personal, o que sea útil para los propósitos de la investigación que realiza.
2. Tome notas de lo que vea y escucha, acerca de:
 - 2.1 el ambiente físico: lugar, localización, etcétera.
 - 2.2 el ambiente laboral:
 - 2.2.1 comportamiento de los trabajadores que prestan sus servicios en el lugar de la observación.
 - 2.2.2 comportamiento de las personas que concurren al lugar de la observación.
 - 2.3 el ambiente social:
 - 2.3.1 personas.
 - 2.3.2 grupos de personas.
3. Procure establecer las diferencias distinguiendo jerarquías formales e informales.
4. Haga comentarios acerca de lo observado.

⁹ Cfr. León Brandi, Lucía, *Métodos y técnicas de investigación documental*, en *Ibidem*, pp. 45-87.

5. Haga una exposición coherente, una relación completa de la observación realizada

Segunda parte: Estudio de caso.

Redacte algunos aspectos de la historia de su vida.
Tome en consideración los siguientes casos:

1. Si es profesor, investigador o técnico, relate todo aquello relacionado con su vida académica en las instituciones de educación.
2. Si es estudiante, narre todo lo que recuerde y que, según su punto de vista, sea relevante desde cuando ingresó al sistema educativo.
3. Si es profesionalista, relate aquello que se relacione con todo lo que recuerde desde el primer día de trabajo, sea en una dependencia o por su cuenta; narre el o los ambientes en que desarrolla su trabajo y describa aquellas conductas más relevantes de las personas con quien trata.(10)

10 Cfr. Hernández Michel, Susana, "Procedimientos y Técnicas empíricas para la recolección de información", en *Ibidem*, pp. 151-199.

PUNTOS DE APOYO PARA EL DESARROLLO DE UN TRABAJO DE CAMPO DONDE SE APLIQUEN LAS SIGUIENTES TÉCNICAS DE RECOLECCIÓN DE DATOS: OBSERVACIÓN, ENTREVISTA, ESTUDIOS DE CASO. (La guía se refiere a un posible estudio de una comunidad campesina).

1. Determinación de informantes claves:

- miembros de la comunidad con prestigio social relevante dentro de ella.
- presidentes municipales, maestros, sacerdotes, comisarios, caciques, curanderos, otros.

2. Delimitación de áreas de análisis:

A) Descripción geográfica y ecológica del grupo.

B) Economía (campesina de subsistencia)

- Características esenciales:

a) Carácter familiar de la unidad de producción.

b) Pertenencia a un grupo territorial.

c) Carácter parcialmente mercantil de la producción (vende solamente algunos bienes)

d) ¿Hasta dónde se mantiene la estructura económica campesina? ¿Hasta dónde el grupo se encuentra sometido a un proceso de proletarianización?

e) Situación ejidal.

C) Trabajo:

1. Cultivos:

Tipo de cultivo (maíz, frijoles, etcétera)

Forma de trabajar la tierra (¿rotación de sectores?)

Cantidad de tierra trabajada por grupo familiar.

Instrumentos de trabajo (¿cuáles?)

Medios de financiamiento de la producción agraria.

2. Trabajo no ligado a la producción campesina:

Tipo de trabajo

Lugares de trabajo

Horas trabajadas/horas de descanso

Régimen de trabajo (único, doble ocupación, salarios, formas de pago, asistencia, puntualidad, eficacia, relaciones con los compañeros indígenas, no indígenas. Relaciones con capataces y patrones).

3. Trabajo por sexo y edad:

Trabajo de mujeres (averiguar los mismos ítems)

Trabajo de menores (averiguar los mismos ítems)

Trabajo de niños (averiguar los mismos ítems)

Trabajo de ancianos (averiguar los mismos ítems)

4. Migraciones por causa de trabajo:

Golondrina
Permanente
Otras modalidades

5. Desocupación:

Por sexo
Por edades
Tipos de desocupación (permanentes, periódicas, mendicidad)

6. Trabajo en artesanías:

Tiempo dedicado a realizarlas
Formas y medios de comercialización

D) Escolaridad

Ausentismo y deserción escolar
Problemas idiomáticos en caso de bilingüismo
Relaciones entre los niños. Existencia o no de conflictos
Enfermedades de los niños
Preocupación o indiferencia paternal frente a los problemas de los niños
Estado sanitario de los escolares
Porcentaje de egresados (¿Qué hacen después?, ¿estudian, trabajan, emigran?)
Uso del tiempo libre

E) Sanidad:

Enfermedades más comunes
Mortalidad infantil: causas
Asistencia al hospital ¿en qué casos?, ¿aceptan o no internarse? Comportamiento de las familias en los casos de internación ¿Hay resistencias?, ¿por qué?
Aceptación o rechazo de los medicamentos ¿toman los medicamentos según las prescripciones médicas? Si no los toman ¿por qué lo hacen?, ¿temor al curandero?, ¿ignorancia?
¿Hay curanderismo en el grupo?, ¿cómo actúa?
Alimentación infantil: problemas más graves

F) Jerarquía social dentro de la comunidad:

Hombre maduro
Mujer
Ancianos
Estratificación social del grupo por jerarquías
Funcionamiento y atribuciones de caciques, curanderos, chamanes, jefes políticos
Otras funciones que confieren prestigio

¿Qué personas tienen mayor influencia en el grupo y por qué?
Sistema de parentesco y prestigio social

G) Festividades:

¿Qué festejan?, ¿cómo lo hacen?

Fiestas nacionales, comunales, propias del grupo

Fiestas religiosas (detectar sincretismos en ritos y ceremonias)

Casamientos, bautismos, entierros

H) Asociaciones en que todos o algunos de los miembros del grupo participan:

¿Sindicatos propios, asociaciones culturales propias

Sindicatos a nivel comunal, estatal, nacional

Asociaciones religiosas

Asociaciones políticas

En todos los casos: formas o intensidad de la participación

I) Pautas de consumo:

Productos que compran

¿Cómo pagan?

Consumo del alcohol ¿cuándo?, ¿cómo?

Distribución del presupuesto familiar

J) Otras:

Vida familiar: descripción

Trato a los niños y ancianos

Papel de la mujer

Prostitución

Delincuencia juvenil

Vivienda: características

En otro orden de cosas: vigencia de leyendas constitutivas del grupo (si hay caso) (11)

K) Exposición a los diferentes medios masivos de comunicación

11 Cfr. Vázquez, Héctor, *Sobre la epistemología y la metodología de la ciencia social*, Universidad Autónoma de Puebla, 1984, 127 pp.

CONSIDERACIONES FINALES

La asesoría de tesis, bajo el fundamento teórico de la enseñanza individualizada, se abre a diversos métodos y recursos, concentra su actividad en una orientación oportuna al manejar aspectos teóricos e instrumentales que expliquen la sustancia y el contexto del problema por investigar. La práctica profesional de la asesoría de tesis promueve y alienta al investigador en formación aquellos conocimientos que lo conducirán a elecciones de estudio y habilidades a fin de asumir un plan de trabajo bien estructurado con base en categorías científicas. Este último concepto da pie para comentar la identidad del asesor de tesis como científico quien, con su saber estará en posibilidades de ser exacto y seguro al momento de sugerir y proponer alternativas a su asesorado para que éste abstraiga, conceptualice y entienda su objeto de estudio a través del descubrimiento gradual de las estructuras que lo componen. Así, pues, el asesor de tesis intentará que el conocimiento introspectivo que tiene el asesorado de su tema, sea explicitado en la oposición sujeto-objeto y conocedor-conocido.

El problema de la habilidad personal también compete al asunto que aquí se discurre. En efecto, la comunicación establecida en labores de asesoría de tesis o de otra índole académica, tiene que ver con "el buen sentido" en tanto "facultad de juzgar bien y de distinguir lo verdadero de lo falso, que es propiamente lo que llamamos buen sentido o razón. No basta, como afirmó Descartes, tener un buen entendimiento; lo principal es aplicarlo bien..." Labor difícil y compleja aplicar "bien" un conocimiento que muchas veces se encuentra con barreras casi infranqueables como la diversidad de formaciones, disposiciones, aptitudes del asesorado y asesor y problemas institucionales generalmente propiciados por prácticas burocráticas.

El intento de mejorar el nivel académico mediante reglamentos disciplinarios o controles asistenciales a ultranza redundará en una planta académica descontenta, alejada de lo que idealmente debe ser un ejercicio profesional de la academia. Por el contrario, la preparación del asesor o consejero deberá considerar aspectos inherentes a:

- Organizar cursos de orientación para actualizarle y vincularle con las novedades de su campo del saber.

- González Casanova, Enrique. *Ensayos sobre la universidad*, México, UNAM, CNME, 1975, 106 pp.
- Inciarte, Esteban. *Ortega y Gasset: una educación para la vida*, México, Ediciones El Caballito-SEP, 1986, 159 pp.
- Moser, Leslie y Small, Ruth. *Asesoramiento y orientación*, Buenos Aires, Paidós, 1968, 529 pp.
- Mager, Robert F. *Análisis de metas*, México, Trillas, 1973, 160 pp.
- Reyes Trigos, Claudia. *Alfonso Reyes y la educación*, México, Ediciones El Caballito-SEP, 1987, 166 pp.
- Roig Ibáñez, José. *Fundamentos de la orientación escolar y profesional*, Madrid, Anaya, 1982, 319 pp.
- Saulnier, Leda. *Personal growth and interpersonal relations*, Englewood Cliffs, Prentice Hall, 1973, 289 pp.
- Sherman, Gilmore J. *Personalized system instruction*, California, Menlo Park, 1974, 225 pp.
- Shiman, David. *Teacher on individualization*, New York, Mc Graw-Hill, 1974, 212 pp.
- Suchodolski, Bogdan. *Teoría marxista de la educación*, México, Grijalbo, 1986, 382 pp.
- Wagner, Fritz. *La ciencia de la historia*, México, UNAM, 1980, 594 pp.
- Weinberg, Carl. *Orientación educacional: sus fundamentos sociales*, Buenos Aires, Paidós, 1972, 333 pp.

HEMEROGRAFÍA GENERAL

- Aboites, Hugo. "Modernización sin educadores I", *Excélsior*, Sección Metropolitana, 10, septiembre, 1990
- Aguilar Villanueva, Luis F. "El individualismo metodológico de Max Weber", *Revista Mexicana de Ciencias Políticas*, No. 127, enero-marzo, 1987
- Fortes, Jacqueline y Lomnitz, Larissa. Formación de la identidad del científico, *Los Universitarios: la élite y la masa*, México, UNAM, CESU, 1985
- González Casanova, Pablo. "Salvar a la universidad del neoliberalismo privatizador", *Excélsior*, Sección Ideas, 16, febrero, 1990
- Hirsch Adler, Ana. "Reconocimiento del recurso humano", *Excélsior*, Sección Metropolitana, 28, mayo, 1991
- Hirsch Adler, Ana. Valoración de la docencia, *Excélsior*, Sección Metropolitana, 3, mayo, 1991
- Ibarra Colado, Eduardo. "Foucault, ¿pensador organizacional?" II, *Excélsior*, Sección Metropolitana, 16, mayo, 1990
- Iturbe, Corina. "Individualismo y marxismo", *Revista Mexicana de Ciencias Políticas*, No. 127, enero-marzo, 1987
- Novak, Joseph. "El proceso de aprendizaje y la efectividad de los métodos de enseñanza", *Perfiles Educativos*, No. 1, julio-agosto-septiembre, 1978
- Quezada Castillo, Rocío. ¿ Por qué formar profesores en estrategias de aprendizaje ?, *CISE, Perfiles Educativos*, No. 39, enero-marzo, 1988
- Rojas Soriano, Raúl. "Investigación educativa y tecnológica", *Excélsior*, Sección Metropolitana, 15, noviembre, 1990

Jorge Martínez Fraga, Licenciado en Periodismo y Comunicación Colectiva, egresado de la Facultad de Ciencias Políticas y Sociales, ha desempeñado las funciones de : Investigador de la Comisión de Nuevos Métodos de Enseñanza en el Área de Metodología de la Investigación (1973-1977), Investigador del Centro de Investigaciones y Servicios Educativos (1978-1979), Profesor de carrera en la UNAM, Escuela Nacional de Estudios Profesionales Aragón (1984 a la fecha); Profesor en la Escuela Nacional de Estudios Profesionales Acatlán (1989 a la fecha) y Asesor de Tesis Profesionales en Comunicación y Periodismo.

Martínez Fraga ha colaborado en la Revista Perfiles Educativos, Revista Mexicana de Ciencias Políticas y Sociales, Códice y El Nacional.

Entre sus publicaciones se encuentran:

Lecturas y lecciones sobre metodología de las ciencias sociales, et.al. México, UNAM, CNME, 1a. ed., 1975, 2a. ed., 1976, 3a. ed., 1978, 514 pp.

Método y metodología: 50 reseñas, et. al. Vol. I, UNAM, CNME, 1975, 297 pp., Vol. III, 1980, 304 pp.

Lecciones sobre metodología de las ciencias sociales, et.al., México, UNAM, 1985, 315 pp.

Guía bibliográfica de apoyo a la investigación documental para la elaboración de la tesis profesional en Periodismo y Comunicación Colectiva, primera parte, UNAM, ENEP Aragón, 1988, 32 pp. Segunda Parte, 1992, 26 pp.

Esta obra se terminó de imprimir en septiembre de 1994,
bajo el cuidado del Departamento de Difusión y Publicaciones
a cargo de la Lic. Edith Balleza Beltrán.
Esta edición consta de 300 ejemplares.



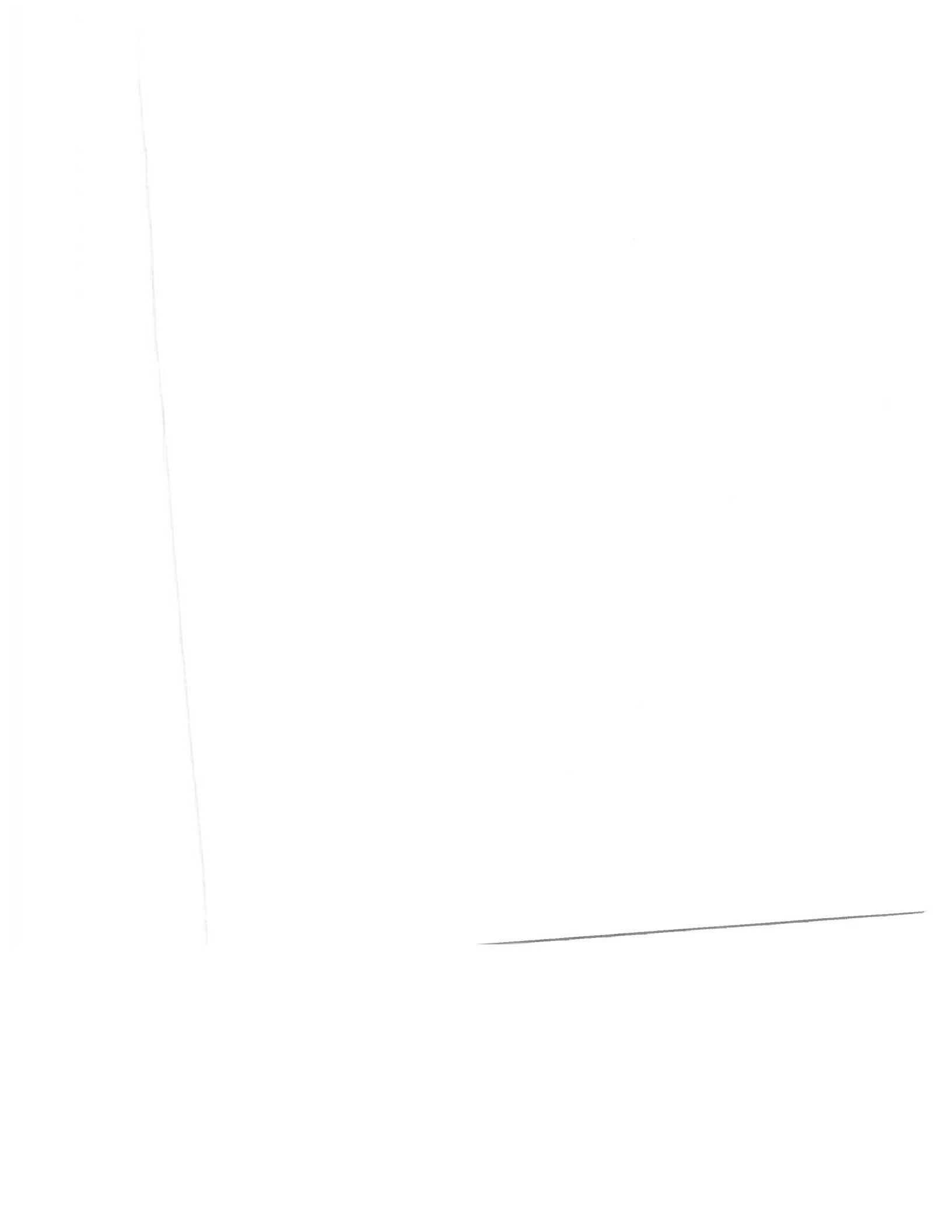

Septiembre 1994
ORPA editores
Zaragoza 72, Buenavista

Títulos publicados de la serie
Textos de Ciencias Políticas

Levy Vázquez, Carlos Eduardo
La Influencia de los Medios de Difusión Norteamericana en la Prensa Mexicana.

Pérez Manzano, Antonio
La Diplomacia, Orientación Vocacional y Profesional.

Ayala Trejo, José Luis; Rodríguez Vargas, José; et. al.
Análisis y Perspectivas de la Economía Mexicana (primer cuatrimestre).

Hernández Reyes, María Adela; Mendiola Mejía, Salvador
Manual de Apreciación Cinematográfica.

1208005

\$ 19.50



UNAM Aragón

División de Ciencias Sociales
Unidad de Extensión Universitaria
Departamento de Difusión y Publicaciones
Jefatura de Carrera de Comunicación y Periodismo

CCC
A 1
1283

Ma. Adela Hernández Reyes

Salvador Mendiola

Manual de Apreciación Cinematográfica

Textos de Ciencias Políticas 4

2ª Edición Corregida y aumentada septiembre de 1995



Universidad Nacional Autónoma de México
Campus Aragón



UNIVERSIDAD NACIONAL AUTONOMA DE MEXICO



Dr. José Sarukhán

Rector

Dr. Jaime Martuscelli Quintana

Secretario General

Dr. Roberto Castañón Romo

Secretario de Servicios Académicos

Dr. Salvador Malo Alvarez

Secretario Administrativo

Lic. Rafael Cordera Campos

Secretario de Asuntos Estudiantiles

Dra. Ma. del Refugio González Domínguez

Abogado General

ARAGON



M. en I. Claudio C. Merrifield C.

Director

Lic. Guillermina Sánchez Hinojosa

Secretario General

Ing. Gilberto García Santamaría

Secretario Administrativo

Ing. Federique Jáuregui Renaud

Jefe de la División de Humanidades y Ciencias Básicas

Lic. Armando Lozano Sánchez

Jefe de la División de Ciencias Sociales

Mtra. Victoria A. Avila Ceniceros

Jefe de la División de Estudios de Posgrado e Investigación

Lic. Alberto Ibarra Rosas

Jefe de la Unidad Académica

Arq. Lilia Turcott González

Jefe de la Unidad de Planeación

Lic. Alicia Berthier Villaseñor

Jefe de la Unidad de Extensión Universitaria

María Adela Hernández Reyes
y
Salvador Mendiola

**Manual de apreciación
cinematográfica**
(Segunda edición corregida y aumentada)

Universidad Nacional Autónoma de México
1995

A Rafael Vargas

Títulos publicados de la serie
Textos de Ciencias Políticas

Levy Vázquez, Carlos Eduardo
La Influencia de los Medios de Difusión Norteamericana en la Prensa Mexicana.

Pérez Manzano, Antonio
La Diplomacia, Orientación Vocacional y Profesional.

Ayala Trejo, José Luis; Rodríguez Vargas, José; et. al.
Análisis y Perspectivas de la Economía Mexicana (primer cuatrimestre).

Hernández Reyes, María Adela; Mendiola Mejía, Salvador
Manual de Apreciación Cinematográfica.

Martínez Fraga, Jorge
La Asesoría de Tesis como Capacitación Terminal en la
Educación Profesional del Egresado en Comunicación y Periodismo

Hernández Reyes, María Adela; Mendiola Mejía, Salvador
Apuntes de Teoría de la Comunicación I

INDICE

Nuestro objetivo	15
Según los diccionarios	16
Hay que pensar un precio	19
Queremos aprender a pensar mejor	21
¿Qué hay que apreciar en el cine?	26
El plano	30
El plano constituye la unidad	35
Una marca decisiva	40
La estructura formal del montaje	42
Ahora nos detendremos a reflexionar	45
Hay cuatro tipos de sujeto	46
¿Por qué la metáfora?	59
Así resulta	65
En conclusión	69
Escopofilia	76
Glosas a un ensayo de Walter Benjamin	79
Bibliografía	93

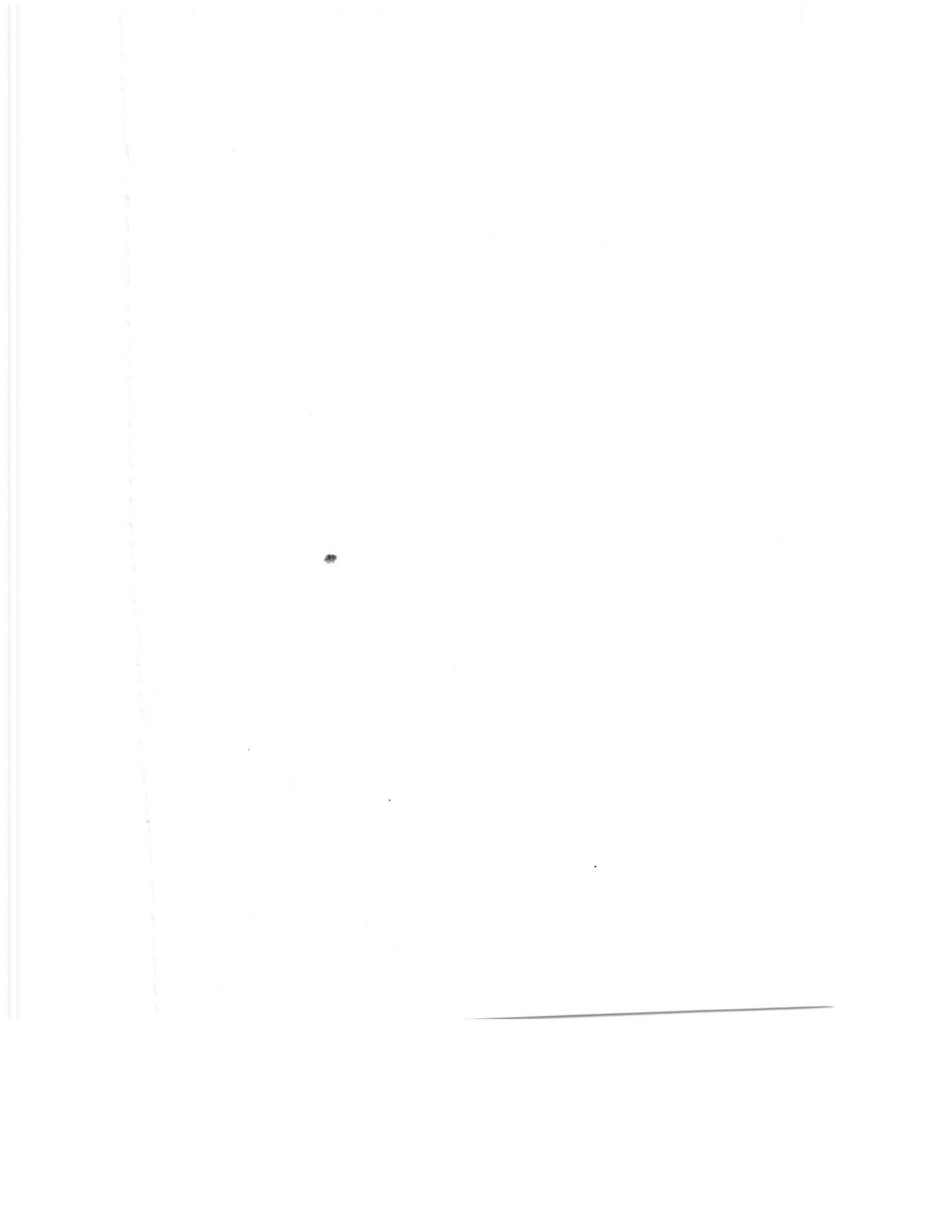

(NADIE PIENSA Y MUCHO MENOS escribe solo. No hay soledad. Toda comunicación es colectiva. Nosotros dos siempre somos mucho más que dos, ni quién lo dude.

Para escribir este Manual, reconociendo que es imposible decir el nombre de todo mundo, queremos nombrar muy especialmente a los alumnos con quienes en clase y en la dirección de tesis profesionales hemos venido pensando poco a poco, paso a paso, película a película, plano a plano, con mucho gusto, con mucha calma, el loco acontecimiento eléctrico del cine. Muy en especial todos aquellos y aquellas que durante los años de 1987 a 1994 han estudiado a nuestro lado las materias de Lenguaje y sociedad, Psicología de la comunicación y Psicoanálisis y sociedad en la FCPyS, Sociología de la comunicación, Teoría de la comunicación III y Apreciación cinematográfica en la ENEP ARAGÓN, y de forma de veras entrañable los del curso experimental del Taller de Apreciación Cinematográfica de la Biblioteca de México. Con ellos pasó lo indispensable, la verdad. Igual que con todas las personas que hicieron realidad la primera edición.

Nada hubiéramos logrado pensar de todo esto sin ayuda de amigos tan generosos y sabios como Paola Melchiori, Lea Melandri, Margarita Pisano, Alfonso Mendiola Mejía, Carlos Mendiola Mejía, Luis F. Aguilar Villanueva, Guy Rozat, Jorge Juanes, Daniel Ross Gandy, Manuel Lavaniegos, Adriana Guadarrama, Julio Amador, Iván Trujillo, Jorge Pantoja y, de forma clave: Alberto Paredes.

Todo se lo debemos otra vez a la buena voluntad y ejemplo de nuestro maestro con bastón de jade verde: Jorge Ayala Blanco, y sin la lectura de cosas puestas por escrito por Gustavo García, Andrés de

Luna, José María Espinasa, Enrique Layna, Carlos Monsiváis y demás colegas del rumbo, todo hubiera sido mucho más difícil. A José Buil y Gerardo Pardo les debemos el gusto de ver y nombrar la praxis.

Que todos Los Barbajanes se echen calidra en las patas, sobacos y entrepatas. Ea Ea.

La importancia de Hortensia Moreno en todo esto sólo puede decirse con este enunciado performativo. Donde volvemos a darle una y mil veces las gracias por todo, especialmente la dirección espiritual, el té y la simpatía. Jorge y Carlos Amador Bedolla, Claudia Marmolejo, el Güero Moreno, Mijares, Julia, Alex Pisanty y Silvia Alatorre también están todo el tiempo en nuestros agradecimientos. El Sapo Mendiola (qepd), Irene Mejía, Tomás Hernández y María Elena Reyes también merecen en este punto de los reconocimientos nuestra memoria y amor eterno.

Tampoco deben quedar afuera de este paréntesis de agradecimientos nominales los miembros activos de la guerrilla ronera del comandante LocoCháwer (José Luis Perdomo Orellana), Los Expénsif Guáinos (Flavio Mejía Ramos, Chucho Martínez García, Raúl Salazar Benítez y Toño Teja). Las nuevas generaciones. Ea.

Angélica Beltrán, Marta Lamas, Amalia Fischer, Ricardo Yáñez y El Trío Latino, Víctor Roura y *El Financiero*, Paul Simon y Art Garfunkel, Tin Tan y Marcelo, Brecht y Weill y Jean-Luc Godard. Irene, Raúl, Irene, Dení, Fernanda, mis tíos Carlitos y Cata, Tití y Amparo, Daniel y Ani, Víctor y Olga, Dulce, Arturo, Malena, Ana, Bety, Luz María, Marina, mi tía Lupe y tío Chucho. La amistad de María Elena Martínez, Ramón (qepd) y Octavio y Ángel Aguilar, Grisell Vargas, Josefina Escobar Hernández, Alma Ramírez Tapia, Auxilio Alcántar, Manuel, Joel (y los rucos del GEA) y Severo Sarduy. Enrique Quintana, Lucy Amador y toda la buena gente de Enfoque, su diario hablado en Estereo 100. Alicia Rodríguez, Mágara Millán, Dolores Guzmán Lechuga, Concepción Estrada García, Manuel López, Gabriela Vargas Procuna y Ana Luisa Arenas Velázquez, por sus investigaciones personales y buena voluntad intelectual. Toda la flota del colectivo Chillys Willys: activas, dispersas, anexas, violentas, marimachos y bisontes de la llanura. Las grandes amigas de Casa Lamm y las personas del

ACIPIAOTAMBIU KOEALDIPA III IADYAM

Cine Club. El bomp y quien lo puso, plus Johny B. Goode, Azuley, las muchas Cármenes de nuestra vida, el infra Marcos, que también será olvidado, y el Inquebrantable Hombre Arana (Federico, san; la calle), por la naftalina y el ritmo. Las inquebrantables Cómplices, la Tierna Plaga y Ruby Tuesday (la de los Stones). Súmense, sin duda, Julieta Salinas y su querida y hospitalaria familia (Lala, Jorge y Jorge, Carlos y Luisito), otra Carmen, Araceli, Vicky, Hilda, Gonzalo, los dos Migueles, cada cual sabe quién es quién, Pedro, Rocío, Alfredo, Javier 1 y 2, Angelina y Guadalupe, Eréndira Pérez Álvarez, Fernando Arechavala, Gabriela Olivo de Alva, Mauricio, Gabriel Guzmán, Ernesto Bañuelos (qepd), Luis Gerardo Ugalde con toda su linda familia, los de la tesis contracultural y Martín H., Sandra Ayala Tafoya y Rodolfo Vargas, Coquena (señor sonriente de esta tierra y del más allá feliz), Laura, Tere, Rosalía, Norma, Lorena, Isabel, Gilberto y el dispositivo de sonrisas que nos ayudó a ordenar un poco el archivo de María Enriqueta; Pablo Salvador Martínez, Julio Cortázar, Eduardo Mejía, Otaola, toda la crítica e investigación de la que nadie habla bien, dichas así, en general: La Crítica, más el tícher Francisco Pina, Juan Carlos Onetti, Guillermo Cabrera Infante y G. Caín, Luis Buñuel, Ricardo Mestre y todos los de la manta anarquista con la cita de Proudhon, y Moisés Chávez, Edgar Liñán, Leticia Tú, la bella Alejandra, Rocío la representante de la generación Oscura, Jacqueline que camina del lado sonriente de la calle, Alfredo El Alce, Daniel El Malo, Benjamín El Bueno, Samuel El Rasta, Yael La Danzarina, Memo El Saxo, Edith La Única, Lalo Pachuquilla, José Luis Cuevas, Mickey Mouse, John Pemberton, Doomsday, Bane y la banda nefasta de adictos a Moconilla Férguson en persona.

Lógico, sin el apoyo de los amigos y amigas de *debate feminista*, el Seminario de Arte y Comunicación de esta ENEP ARAGÓN, UNAM, y la Biblioteca de México, lo de agradecer la publicación de un manual y el gusto de andar ya en la segunda edición sería todavía un sueño guajiro.

Pero de tenet, ay, suspiro de amor, que ser breves y correctos:

En tanto que somos las Chillys Willys, tenemos un cuerpo místico, Bella Bella (Gloria Hernández Jiménez). Todo el tiempo un mismo espíritu... Un sólo amor. Que crece con la sonriente complicidad llena

de besos de La Tinta Danza, Alejandra Altamirano Medina, la Tau Egipcia y Elisa Vidamía.

Como siempre el choro mental y los ostracismos y otros regones de pluma sólo son de los dos que firmamos y ocurren completamente sin querer, aunque nos gustaría echarles la culpa a nuestros maestros de primaria y secundaria, cuando menos, y a los múltiples (d)efectos del PRI. Cuiden la mente de los niños para que nunca duerma el moho... Polvo enamorado.

“Estamos por todos lados”.

María Adela y Salvador

Ciudad de México, domingo 19 de marzo de 1995

NUESTRO OBJETIVO ES INTENSIFICAR EL aprecio por la experiencia cinematográfica. Aumentar la autoconciencia y por tanto el goce libre de la experiencia cinematográfica como plataforma existencial para la crítica radical de la civilización contemporánea: (des)orden simbólico falocéntrico.

La máquina escrita de este Manual propone un sitio en donde trabajar con otras personas la reflexión crítica sobre el sentido (en y para sí) del cine. Presenta un modo de elaborar la interpretación y comentario de películas, una forma de apreciación puesta a funcionar como ciencia de la comunicación y el periodismo.

Una constelación de enunciados teóricos para fijar un marco académico-crítico el "precio" del cine como objeto/sujeto del pensar universitario. Su valor real para el espíritu, lo esencial de la esencia del cine que nos demanda decidir si de aquí en adelante tomamos en serio al cine (poesía, profecía) y cómo:

A propósito, muy a propósito, este Manual quiere ser un *discurso abstracto* sobre el cine. Hegelianamente abstracto, para así reconocerse discurso científico y convocar de ese modo la contemplación pura de la Forma Cine. Pensar el pensar. Un discurso *sin contenidos concretos* (sin películas, sin casos particulares), para abarcar lo más que se pueda enunciar sobre la cuestión del cine en general.

Intencionalmente no citamos películas específicas ni nombres propios de actores o directores. Hemos notado que citar películas concretas, ésta o aquella, la que sea, dificulta la recepción del discurso sobre la apreciación cinematográfica; porque quien no ha visto la película citada, poco entiende del "ejemplo". Incluir los ejemplos en esquema, mediante la reproducción de fotogramas en el texto nos resultaría, técnicamente hablando, una tarea imposible de realizar —cosas del subcapitalismo nacional. Preferimos expresarnos a través de la relatividad opaca de lo abstracto pero universalmente válido, en

vez del hermetismo absoluto de lo concreto particular. Y así queremos crear un discurso "sobre" el cine, esto es, puesto por encima de las películas, para poder apreciarlas precisamente como cinematografía.

Por eso mismo no hacemos ninguna referencia a la "historia" del cine, ni proponemos "nombres" de autores, ni clasificaciones de géneros, corrientes, escuelas y esas cosas siempre tan discutidas y discutibles. Aún más significativo quiere ser el silencio absoluto sobre el desde siempre inexistente cine mexicano. De todas formas, a estas cuestiones de historia y archivo esperamos dedicar próximos estudios y publicaciones.

Optamos, ya en lo abstracto, por discurrir a través de lo más abstracto, la forma de La Forma: el análisis de la semiótica y la retórica del cine, la interpretación de la materia pura de la(s) película(s), o sea, la hermeneusis radical, la apreciación que se desea válida para absolutamente todos los casos, y donde las excepciones confirmen la regla. Con ello queremos delimitar con claridad y distinción práctica el valor de la apreciación cinematográfica en tanto discurso escrito capaz de valorar auténticamente todas las películas. Un emplazamiento teórico para determinar direcciones y posiciones ante el acontecimiento del cine; nunca un mecanismo de exclusión o de represión, nunca un mecanismo para recuperar el (des)orden establecido.

SEGÚN LOS DICCIONARIOS, LA PALABRA *apreciar* significa "poner precio" o "reconocer el mérito de las personas o las cosas".

El enunciado *precio*, en su primera acepción expresa "el valor de una mercancía en unidad monetaria"; pero también refiere "la estima en que se tiene algo" o "el sacrificio o dolor con que se consigue algo". Y *mérito* es "la acción de la persona que la hace digna de elogio o de censura", "el resultado de un acto loable" o "lo que auténticamente da valor a las cosas".

Todos estos campos semánticos determinan el sentido de este Manual, aunque de inmediato hemos distanciado la cuestión económica en sí. Consideramos primordial establecer lo específico de la Forma Cine, esto integra y entrega la clave "técnica" para pensar el

cine como cine; pues deja ver y nombrar lo "propio" del cine como objeto de nuestra reflexión sistemática sobre la *experiencia* del sensorio humano: escritura-lectura del texto, proliferación de significancia.

Una actividad o trabajo hermenéutico que sobredetermina el juego semántico que genera la interrelación de las palabras: *trabajo, precio y pensamiento*. Los hechos de sentido que produce el trabajo del pensamiento que aprecia el valor del trabajo mismo al interior de la "experiencia cinematográfica".

El nuestro es un trabajo intelectual de carácter ético; a través de un proceso de descodificación abstracta (semiótica y retórica), se reconocen, descubren y proponen valores para la recepción crítica de la experiencia, se crean condiciones de pensamiento (enunciados), para saber si tiene sentido tomar en serio el cine, o sea, si tiene sentido pagar dinero y hacer sacrificios de tiempo para acceder al goce íntimo de la experiencia cinematográfica.

El trabajo puesto en juego por la máquina textual que aquí nos interrelaciona configura una constelación de enunciados para hacer saber y saber hacer la reflexión sobre la experiencia cinematográfica. Para así ver y nombrar el acontecimiento espiritual que le da precio al cine, el acontecimiento que nos hace apreciar el discurso cinematográfico, el mensaje general de las películas.

Trabajamos de este modo el valor intelectual y material del cine; su mejor razón de ser un medio del pensar libre.

Es decir, con este Manual no tenemos el propósito de "hacer cine" ni simplemente de "verlo bien". Aquí, de manera específica, fija, lógica, antes que nada queremos "*apreciar lo cinematográfico en y para sí*", la esencia sustancial de la mirada que nos otorga la experiencia cinematográfica, queremos ponerle precio a lo que vemos en y con la(s) película(s), saber lo que vale ver y pensar las películas —en todos sentidos. Y reconocer de forma colectiva (con este gesto público) la necesidad de realizar un *sacrificio*, el gasto de un exceso, es decir *un trabajo*; el sacrificio específico de cumplir el objetivo de este Manual-taller, la activación de la maquinaria textual concreta, a cambio de alcanzar voluntariamente el mayor *placer* posible en la contemplación de películas y, en general, del discurso cinematográfico. Pues el objetivo implica, después de realizado el sacrificio, una donación voluntaria, convertir el trabajo en placer. Salir de uno, para ingresar en la cosa del cine, para apreciar el cine. Gozar más inteligentemente (con) el cine. Comprender la cosa plural (pública) de la(s) película(s).

El cine (lo cinemático en y para sí) es un acontecimiento trascendental en todo sentido, ya que, de hecho, todavía no podemos imaginar ni racionalizar lo que habrá de marcar en la psique de la especie; apenas vemos aparecer el cine dentro de la existencia mortal, no ha cumplido todavía ni un siglo completo de ser una práctica social cotidiana, apenas deviene completamente cotidiano por medio de la tv y la videogradora; por ello hay que pensar cada vez más en común y más en serio el precio y aprecio que le debemos otorgar a la experiencia cinemática, o sea, su valor real, el valor que tiene en nuestra vida personal y lo que ello significa en y para el siglo que la ve comenzar a estar ahí como nueva figura de la conciencia, el siglo que la conoce y conoció vuelta casi únicamente la mercancía hiperfetiche de la industria cultural del capitalismo tardío... un siempre "gris", "muy gris" dispositivo mercantil para enajenar el sufrimiento real de todos y de todo, un muy etéreo y diluido pero letal opio del pueblo global de la postmodernidad sin chiste, un soporífero de religión sin religión ni cafeína, hecho para olvidar el sufrimiento que impone la depauperación creciente de la fuerza de trabajo, o sea, como la mercancía cultural del mundo planetarizado a la fuerza, sólo a la fuerza por el capitalismo tardío (fase donde el modo de producción subsume el consumo, o sea, el valor de uso, y determina para consumir sin consciencia la conciencia del consumidor; fase donde el capital, sólo el capital, sólo el objeto sin sujeto, produce, transmite y consume la cultura colectiva). Y por eso mismo, por su pertenencia íntima al capital, el cine también puede ser la mercancía que, paradójicamente, deviene anti-mercantil, la mercancía que revela la parte maldita, lo interdicto: arte y filosofía, y al mismo tiempo la superación del arte y la filosofía... pensar el pensar... Un nuevo pensamiento, un comunicar(se) radicalmente diferente, lo eléctrico, la respuesta del tiempo presente al trabajo de la tradición contracultural sobre el acontecimiento de pensar con la mirada y de mirar el pensamiento. El cine, entonces, por el lado negativo, funciona como anestesia y amnesia de la(s) libertad(es) radical(es); nadie lo niega. Pero por el otro lado, el positivo, el cine es el territorio donde habla el porvenir salvaje, el sitio fantasmático donde se expresa el gesto que nos saca del encierro, la sombra en la caverna que hace despertar la conciencia de los prisioneros. Por su sombra perversa, mercancía industrial, el cine es la mercancía que sale y hace salir afuera del modo de producción capitalista, hace acontecer su paradójica, inquietante de(s)construcción desde el espíritu. La

profecía. Y funciona como lugar de encuentro y zona de acuerdo con el otro, la sociedad y el cosmos.

HAY QUE PENSAR UN PRECIO del cine que tome en cuenta los muchos elementos que deben darse para que de veras ocurra la experiencia cinematográfica, para que, así, con ese precio plural, realmente acordado en común, quede clara la marca que deja el hecho en sí de ver una película, es decir el trabajo personal de recibirla y trabajarla en la conciencia, de percibir la mimesis y aspeccionar la diégesis, activar el trabajo de interpretar para ver la idea del cine. Un precio todavía muy difícil de fijar y pagar, porque es el precio de un acontecimiento en efecto inapreciable por completo. Un precio "inapreciable", sin precio, porque, desde cierta perspectiva, la del opio y la ilusión, puede ser *despreciable*, mínimo, nada de nada; y al mismo tiempo, desde otra perspectiva, la que busca lo esencial, la que sigue el proyecto radical de indagar por el deber ser más íntimo de la existencia personal, el cine resulta ser de un valor e interés incalculables, pues le da otra forma, una más amplia, a la conciencia, la deja pensar la aspección y percepción del mundo, la deja ver la mirada... la razón de ser.

Si en los hechos el cinematógrafo logra anestesiar tanto dolor y sacrificio innecesarios, tanto exceso explotador de la racionalidad instrumental administrativa (que, por ejemplo, como estudio de tiempos y movimientos de trabajo en el taller y la fábrica, regula visual, gráfica y verbalmente la sustancia para sí del proceso de trabajo), entonces, en su contraparte, en su sombra burguesa, el cine también puede comprenderse como un síntoma de utopía, el deseo de un deseo supremo, una zona de roce(s) entre el deseo y la institución. Desborde de precios. Muchos valores en tensión inquieta. Inflación idolátrica, inquisición y mística, la última hoguera de la religión. Fetiche sin divinidad. Y en su sombra la más sanguinaria deflación, la cultura chatarra, los tragapalomitas, el espectáculo carcelario y encarcelante, la amnesia que anestesia por la pantalla. Sin embargo, el sentido del cine siempre está todavía afuera de los precios, vale más que eso, más que todo. Está donde comienza la diferencia sutil del

"aprecio"; el afecto, la consideración, el cariño, la estimación... hacer caso a la otredad del otro. De ese modo el cine sale de la oscuridad nihilista, camina por la otra orilla y constituye el pensamiento que hace el siglo sobre la praxis del siglo y así sucesivamente. Una lente espiritual que deja pasar la luz de la razón libre. Porque todavía no se sabe lo que puede comunicar el cine, y, sin embargo, desconociendo aún su precio, hay que apreciarlo, para saber de alguna manera lo que vale el trabajo de leer/interpretar la marca del cine en la conciencia, la mirada que otorga el cine, el sueño y la vigilia del cine... En la manera como afecta *todas* las valoraciones contemporáneas, en la marca que produce el acontecimiento de una película, la figura cinematográfica, algo completamente nuevo en la conciencia. La primera manifestación mágica del nuevo medio eléctrico que habitamos desde hace poco más de un siglo, su internalización como nueva casa del ser, la maravilla del cine, su identificación con el discurso que critica la metafísica de occidente, el cine y sus maravillas, el cine en el país de las maravillas; habitar la manifestación cinematográfica de nuevos deseos libertarios, ver de verdad el significado práctico de las utopías que hace desear la *imagen* (movimiento, tiempo). De ahí que el trabajo real de un manual de apreciación cinematográfica tenga como uno de sus principales objetivos poner en serio un precio al cine; económico-político, para encontrar el principio de la realidad del cine, lo real de la película y las películas, el problema de ser una industria capitalista, su marca social; y, una vez criticada la apariencia mercantil del cine del siglo XX, contra la economía política y la política económica, contra la economía y la política, ponerle precio ontológico, precio fundamental, decisivo, o sea, *apreciar mejor* el mensaje del cine en relación con nuestra propia existencia pensante, es decir con respecto a nosotros mismos como personas convocadas a vivir (pensar/hacer) la sabiduría¹.

Apreciar el cine como mérito, como triunfo del pensamiento. Ser puro devenir pensamiento sin sujeto, conciencia ideal de la dinámica de la pantalla; libertad(es). Deseo. Escopofilia. El gusto que causa el gesto de mirar el resplandor del cine. El tierno fuego eléctrico.

Por tanto, aunque aquí no evitamos analizar el cine como obra de arte y objeto de entretenimiento, nuestro interés reflexivo siempre

¹ "Este cosmos —el mismo para todos— no fue hecho por ningún dios ni ningún hombre, sino que siempre fue, es y será fuego eterno, que se enciende según medida y según medida se extingue." HERÁCLITO, fragmento 30.

quiere ir más a fondo en la reflexión crítica. Quiere dirigirse hacia la plena autoconciencia posible del lenguaje cinemático o, mejor dicho, del modelo de representación cinemática de la imagen puesto en acción por el acontecimiento del cine, la(s) película(s), o sea, la forma general como el cine se (nos) comunica —para aprovechar lo más correctamente posible la situación entre el deseo y la represión de la institución cultural mexicana donde estamos trabajando directamente como taller, por escrito, conversando, al pensar en y para sí de forma radicalmente colectiva el precio real del cine, el trabajo que cuesta comprender el sentido del cine en tanto cine.

QUEREMOS APRENDER A PENSAR MEJOR el cine, volvernos más conscientes de lo que hacemos cuando vemos una película y pensamos en las películas, con ese aprendizaje buscamos superar el estado de ilusión que rodea al cine-espectáculo y obtener cada vez mayor placer consciente, o sea, mayor comprensión inteligente de la existencia justa, sabia y feliz por medio de la recepción crítica radical de películas. Queremos pensar el significado actual de lo cinemático eléctrico (diaporama, película, televisión, video, computadora...), entendido muy especialmente en tanto expresión histórica y nueva forma de practicar el conocimiento de la persona, la sociedad y el cosmos, una manera nunca antes vista pero deseada por los ojos desde hace siglos —para practicar en común, con sentido, el camino de la sabiduría; queremos ver y nombrar el discurso cinemático como ascenso en el proceso evolutivo de la conciencia humana. Una forma nueva de emplear la conciencia, un cambio en la forma de la memoria. Otro valor para los ojos.

Entonces, pensar el cine significa estar situados en el futuro con el conocimiento del pasado, con las llaves de una tradición. Habitar la crítica radical del presente, gozar el cambio permanente.

Hacia miles, si no millones de años que no aparecía una forma tan nueva de comunicación, una manera radicalmente diferente de transmitir la experiencia estética de lo sublime, un elevamiento general en la comprensión de la esencia de la vida. Otra concepción del

estar ahí, puestos en juego como existencia en el tiempo.

El encuentro de Oriente, representado por la quietud somática del espectador en su asiento, y de Occidente, la acción siempre inquieta de la pantalla en la psique, aun durante las imágenes fijas. La poesía visual del movimiento que fija el cine. La verdad del cine. Cuando la verdad del cine manifiesta su belleza. La actualidad, el tiempo. El movimiento fijo de la poiesis del cine. Un modo distinto de estructurar la imagen, por acumulación dirigida. Todo lo que nada más con verlo (nos) comunica el tiempo del cine. De ahí la grandeza intelectual del cinematógrafo: ser archiescritura... en las formas que lo hacen retumbar, que lo amplían y diseminan (ahora) por todos lados. La grandeza espiritual del impulso múltiple y cada vez más variado, con más matices y tonos, de las pantallas eléctricas, el impulso que vuelve insuperable la experiencia cinematográfica para sí. Es decir, la pulsión que la hace prácticamente indefinible mas nunca ininteligible para los individuos que lo experimentamos por primera vez en la historia, después de millones, miles de años de espera; pues lo propio del cine, lo que debemos pensar para apreciarlo en tanto cine, es decir en tanto profecía del pensar, profecía perfecta, resulta ser nuestro propio continente espiritual, nuestro "vehículo", el borde de la episteme, la nueva casa del ser, una habitación para cada quien, un lugar humano —para pensar y resolver mejor la existencia, ya que el cine necesaria, ontológicamente rebasa lo individual y lo colectivo, marca otro giro o nudo en la trama del devenir historia de la historia de la conciencia, pues apenas comienza a estar en la conciencia de los hombres y está ya actuando como marca real del pensar colectivo², como posibilidad de volver deriva (feliz) el inminente, evidente proceso de planetarización de la civilización propia del Capital-Estado, deriva que sale hacia afuera de la forma capital. Materialmente el cine apenas empieza a marcar su huella en la del cerebro humano, apenas comenzamos a vislumbrar lo que nos hace y hará pensar la experiencia cinematográfica.

Como taller de apreciación cinematográfica trabajamos con la intención de crear mejores condiciones, condiciones más óptimas para el ejercicio de la razón ilustrada, a fin de alcanzar la situación estable de espectadores autoconscientes del cine, es decir conciencia(s) despierta(s) ante la experiencia cinematográfica, conciencia(s) intérprete(s)

² Más que la religión positiva, más que cualquier nacionalidad o raza, más que los Beatles y Mickey Mouse. Más.

que goza(n) voluntariamente (desde/en/con/por/sobre) el mensaje cinematográfico, o sea, que obtiene(n) de la experiencia cinematográfica el mayor placer efectivamente posible con cada reflexión y cada nueva recepción, porque realizan el deseo de pensar. A fin de sublimar el cerco represivo de la institución. Interpretar por cuenta propia, conocer.

Nuestro objetivo consiste en crear condiciones para que cada tallerista pueda entender objetivamente mejor el acontecimiento del cine dentro de su propia existencia pensante; la razón de ser de la comunicación cinematográfica en nuestras vidas personales y colectivas. Trabajamos el mejor entendimiento de lo que el cine desea comunicarnos a todos y cada una de nuestras personas al hacernos desear saber más sobre el cine en tanto cosa del pensamiento, más desde todos los puntos de vista que sea posible pensar, y siempre con la buena intención de saber cada vez más sobre el sentido de la vida presente, que es el punto donde el cine mejor nos pone a pensar en serio.

Porque nos encontramos trabajando directamente la comprensión de un nuevo medio de comunicación, un medio verdaderamente moderno, esto es, nunca antes visto por el hombre; un medio sin igual, un medio que nos convoca a imaginar visualmente el futuro donde nos proyecta la civilización eléctrica, un medio original, porque nos da un nuevo porvenir a los mortales. Marca una nueva huella de existencia mortal consciente.

Siendo una industria, el cine, la comunicación cinematográfica (diaporama, película, televisión, video, computadora...), supera materialmente el (des)orden cultural civilizatorio de la misma industria (angustia, inhibición, violencia...), sublima la neurosis del (des)orden impuesto a la fuerza, sin miramientos, por el modo de producción donde la(s) película(s) emerge(n) vueltas mensaje espectáculo, anestesia para el sensorio humano; hace descansar, y en ello radica su efecto amnésico, el olvido que produce el cine espectáculo para hacer tolerar el encierro, en el hecho de hacer descansar de modo ilusionado la subjetividad escindida, es decir egoísta, avara, usuraria.

El cine enajena, esa es su función industrial, ser el medio/mensaje de la enajenación de la fuerza de trabajo al orden económico del contrato asalariado; por eso la interpretación comunitaria del cine significa superar ese límite histórico, ese golpe del presente, y así la crítica del cine, su apreciación sabia, inteligente, que deviene conversación, sublima el modo de producción que demanda también al cine

como arte y comunicación colectiva, la apreciación, nuestro trabajo, deviene impulso popular utópico sin titubeos y sin paralelo, impulso único, que todavía no podemos terminar de comprender, porque sólo somos, de principio, una escisión, una fragmentariedad creciente, y esto de la unidad figural del cine lo estamos viendo emerger incontenible, enigmático. Porque el cine —desde afuera— nos impulsa hacia afuera del marco egoísta de la plusvalía y la racionalidad instrumental administrativa. La memoria del cine es un espacio virtual para la emancipación del modo de producción que todo lo subordina a la valoración del valor dinero.

Una nueva forma de pensar otra conciencia, otros sueños, otra vida...

El deseo sin sujeto que nos reúne como taller a través de este Manual. El trabajo de conversar el cine, para gozar la experiencia, el placer de la conciencia cinemática.

La comunicación cinemática, por replicar de muchos modos la caverna platónica, quizá sea, tenga que ser un proyecto filosófico radical para realizar la salida, un umbral para terminar de ilustrarnos, pensar los ojos, la respuesta liberadora final, la comprensión del enigma. Vivir sabiamente. Ver y nombrar el pensamiento en acción, la materia de las comunicaciones.

Tanto por sus efectos psicológicos —liberar la unidad de la conciencia, dejar pensar por cuenta propia—, como por sus efectos religiosos —hacer olvidar la teología y devolvernos el secreto sin dogma(s) de lo místico—, el cine (y sus efectos diseminadores de libertades) nos demuestra(n) que lo inefable se comunica y comprende, o sea, que lo inefable místico no es de verdad inefable ni místico para el/la sujeto ni para la colectividad, que la buena voluntad permite comunicar lo indecible mismo³. El cine funda entonces lo sagrado afuera de la religión y las religiones, religa sin mancha y sin deuda con lo esencial, hace salir de la ilusión egoísta que reduce el goce a olvido anestésico de la muerte corporal individual, la muerte imposible, impensable, en falso; ya que el cine, aunque aparezca de inmediato como un mero soñar falso, pone un precio diferente, más visual, al principio de la realidad, al modo de vivir la vida; nos hace pensar tal cual es la aventura humana, el juego del tiempo, sin engaño ni autoengaño, el tiempo, sin sentido pero vivible, gozable, perdurable

³ "Una armonía invisible es más intensa que otra visible." HERÁCLITO, fragmento 54.

en su fragmentaria finitud inmediata. Nos invita a pensar una quietud meditativa, la contemplación sacra de una pantalla quieta, fija en el movimiento del río del tiempo del pensar del tiempo...

Cuando pensamos el cine como acontecimiento ontológico nos encontramos en situación de trabajar directamente con la sustancia del pensar, con el significado de nuestra propia existencia pensante tanto como individuos que como grupo y grupos; y así el cine ha demostrado ser un vehículo trascendental para la festiva revuelta que emancipa de las instituciones falogocéntricas convocando a la comunidad feliz de los individuos y los grupos y el grupo. Una vez tomado en serio, como reflexión que piensa la verdad del ser, el discurso del cine, su significado, hace pensar por cuenta propia, y así nos deja conocernos mejor a nosotros mismos y reconocer también mejor la sagrada presencia diferente del otro. Funda comunidad de comunicación y de comunicaciones.

El trabajo de este Manual-taller deja ver de modo ilustrado, es decir sin ilusiones inconscientes, de modo razonable, fácilmente comprensible para cualquier persona de buena voluntad, o sea, de modo auténticamente científico, la experiencia cinematográfica en tanto objeto del deseo de la perversa mirada que busca el Afuera (justicia, sabiduría y felicidad), el comunismo solidario. Deja ver y nombrar la unidad de conciencia libre sin sujeto individual encerrado en el Ego, sin sujeto por completo aislado en sí mismo; ver y nombrar la otredad en que se legitima y funda la presencia de todo uno para sí, ver y nombrar nuestra diferencia común, nuestra reiterada diferencia común. Hacer que nuestros ojos y el cerebro conecten con la imagen del placer cinematográfico del cine, para realizar en común, sin limitaciones ilusorias, colectivamente, ¿en silencio?, ¿a oscuras?, el acceso a la sabiduría por medio de la apreciación cinematográfica, encontrar lo real de las películas, la esencia de la poesía. La justicia social. Producir autoconciencia cinematográfica. Bien visto, una sociedad donde todos sean completamente libres y, por tanto, dichosos con su suerte personal. Todo ello hace trabajar en nuestra mente y praxis un manual de apreciación del cine.

Ahora debe ser más claro el por qué de la abstracción y el alejamiento semiótico, retórico. Creemos necesario ese alejamiento, tal abstracción, para integrar una imagen sintética sobre el mensaje ontológico del cine, el placer que produce al conocimiento. El cine como complejo asidero para atravesar la oscura noche del nihilismo. Que-

remos trabajar la razón del cine como objeto de sabiduría, tanto en la mimesis, el significante, como en la diégesis, el significado. Lo nuevo del cine. Y sus efectos como fármaco, veneno y anti-veneno al mismo tiempo. El cine en tanto cosa de la memoria (personal, colectiva).

¿QUE HAY QUE APRECIAR EN el cine?

Lo que se puede y debe apreciar en el cine es una *interrelación* muy amplia y compleja de afectos y efectos materiales e ideales. Estos afectos y efectos ocurren sobre (adentro/afuera) de un *sensorio* mortal personal o síntesis integral de cuerpo, mente y espíritu; un sensorio que percibe, aspecciona y comprende la experiencia. La interrelación total, por tanto, es de carácter existenciario (nos va de por medio la vida en ello); pone un mundo en la unidad de la conciencia, y un modo de estar en unidad dentro del mundo real; constituye una experiencia de vida racional, un modelo de pensamiento, una praxis comunicativa. Aquí la llamamos "experiencia cinematográfica". O sea, el mensaje o sentido final de las películas para la conciencia humana. Y cuando esta experiencia se encuentra enajenada en lo inconsciente falogocéntrico, el receptor renuncia por ignorancia (falta de información) a este modo de pensar, lo pierde (por miedo a pensar) y no lo piensa, actuando en su propia contra sin darse cuenta, reproduce el encierro.

Sólo la conciencia humana es capaz de sintetizar la interrelación de significancia con sentido de(l) cine. Ello se logra mediante el trabajo interpretativo consciente y esto mismo convierte la comprensión del cine en un *acontecimiento por completo espiritual*. La conciencia de la experiencia cinematográfica implica ampliar la conciencia en sí, ampliar la conciencia real pensante. Hacer crecer el potencial de pensamiento personal libre.

En concreto, el trabajo de pensar (en) el cine (nos) vuelve más autoconsciente la experiencia existencial, es decir realiza en la identidad del/la sujeto el significado de pensar. Por eso el cine, la *experiencia* en y para sí, no puede ser puro opio para el pueblo, no puede ser solamente un fetiche colectivo abstracto de la industria cultural, pues,

antes, resulta ser una base real para pensar el pensar sustancial de la mirada y los deseos de la mirada (escopofilia), para pensar el pensar que desde la presencia de los ojos decide en un cuerpo la tensión entre azar y destino, caos y orden, suerte y voluntad que resulta ser cualquier película... el pensar que fundamenta el sentido de pensar, el pensar que da sentido al pensamiento del/la sujeto.

Entonces, al pensar en la clave de movimiento y tiempo del cine, el mensaje de este nuevo medio de comunicación se convierte en vehículo ideal para transmitir e intensificar la acción libre del espíritu libre de la época eléctrica. La metamorfosis pop de Wakan Tanka —diría un piel roja eléctrico liberal.

Porque trabajar el significado del cine quiere decir impulsar la reflexión en sentido contrario al del espectáculo, contra la enajenación que encierra en la subjetividad; apreciar el pensar integral que ocurre donde hay autoconciencia de la experiencia cinematográfica.

En sí, la experiencia de la interrelación de afectos y efectos que figura como sentido (d)el mensaje de la(s) película(s) está estructurada de acuerdo a tres ejes direccionales para la interpretación. Tres líneas desde donde articular la interpretación, es decir tres ejes topológicos emplazados juntos para organizar con significado el trabajo hermenéutico que se hace con el fin de acceder al goce del cine como sabiduría sin más. Una trenza comunica(c)tiva, una interactua(c)ción comunica(c)cional, el máximo gesto humano de humanización de lo específicamente humano en cada quien, la comunidad y el mundo. Para entender la cosa trascendente del cine, y, desde ahí, salir a pensar la esencia esencial de lo cinematográfico, lo que el cine comunica para el saber de la mirada y la mirada del saber. Apreciar la novedosa libertad del cinematógrafo.

El hecho de que la experiencia se encuentre estructurada en estas direcciones, y según este rizo hermenéutico, significa que el cine tiene una misma y única esencia que comunicar, algo esencialmente común, un elemento diferente que comunica todos los casos entre sí, una casualidad causal que a todos los fragmentos del pensar los une en armonía desde/hacia el campo latente de la imagen cinematográfica, que los une en la fijeza de la Idea Fotogénica. El tiempo-movimiento al ocurrir en este orden, manifiesta en la unidad de la conciencia la integral de lo plural, la unidad sin centro, la armonía postmoderna. El relato cinematográfico y sus muchas seducciones libertarias.

Estas tres fuerzas interpretativas, explicadas en breve, son las siguientes:

1. *Mimesis*. El aspecto/percepto *significante* del signo cinematográfico. La materia del cine, la cosa cinematográfica en y para sí. Aquello que entra en relación con la carne del cuerpo, la cosa sensual de la(s) película(s). Su producción, circulación y consumo como objeto social y goce singular.

1.1. La *mimesis significativa* representa lo físico y químico, lo matemático y matematizable de la comunicación cinematográfica. El celuloide, la emulsión, la banda sonora; ahora la cinta electrónica y esas nuevas cosas. Su lado más próximo al capital y la mercancía, y al principio de la realidad de las leyes de parentesco y la demotecnocracia. Es la materia o parte de mundo con que está hecha la cosa en sí, la Verdad del cine. Lo que "protegen" las leyes de la propiedad privada.

1.2. Y la *mimesis significada* representa el modo de significar, el *modelo de representación* material (plano, secuencia, enlaces y transiciones). La cosa para sí del cinematógrafo, el nudo material que une lo material con lo ideal de la(s) película(s). El dispositivo que regula la forma de comunicación, o sea, la semiótica y la retórica del cine, las condiciones y reglas de la producción del relato.

2. *Diégesis*. El aspecto significado del signo. La idea del cine (tema, historia), el pensamiento, la narración, "lo que se cuenta en la(s) película(s)". Su emisión, transmisión, y recepción de mensaje(s) intelectuales (enunciados). La diégesis, es cierto, no existe sin la mimesis, depende de ella; de hecho, es su efecto, el resultado. Pero a su vez, la mimesis sólo tiene "sentido" por medio de la diégesis, y lo que pensamos en concreto cuando vemos una película siempre tiene característica(s) diégetica(s), una narración. Al final, la diégesis es la causa formal de la mimesis, su continente de intersubjetividad real.

2.1. La *diégesis significativa* representa el relato puro, la narración en sí, lo que se cuenta directamente con la película. Lo que los planos denotan en tanto montaje narrativo (escenarios, actuantes, cosas y, sustancialmente, "acciones").

2.2. La *significada*, lo pragmático, el contexto, los contextos: las analogías conscientes e inconscientes, las asociaciones libres o provocadas. Más los procesos de producción (directores, fotógrafos, técnicos, actores, productores, receptores institucionales, crítica, etcétera).

3. *Hermeneusis*. La significancia para sí, el trabajo de apreciar el cine, las condiciones de fabricar imágenes; la resultante de poner(se)

en serio a pensar la realidad de la(s) película(s). Son las formas de interpretar el medio-mensaje, las formas de volverlo sentido para la existencia personal; el resultado existencial en ideas y vida de los mensajes que nos comunica la experiencia cinematográfica. La interpretación y el comentario, el juego gramatológico, la crítica y la reseña, el estudio analítico, la síntesis...

Cada una de las figuras apuntadas por la mimesis y la diégesis puede ser interpretada desde cuatro⁴ puntos de vista básicos. Es decir, cuatro direcciones formales para la interpretación crítica, cuatro derivas para la hermeneusis. Estas, entonces, pueden ser:

3.1. *Literal*, lo que se ve y oye con la película, lo que está ahí, ocurriendo, discurrendo sobre la pantalla; el efecto directo de la proyección. Descripción del significante como relato.

3.2. *Alegórica*, los temas, los géneros, lo que se puede entender con la película; el segundo, tercer, otro(s)... sentido(s). El juego semántico.

3.3. *Ética*, lo que deja ver y dice la película sobre el sentido de la vida (personal, social y cósmica); el conocimiento, los enunciados de

⁴ Un modelo de interpretación ya utilizado antes, mucho antes, para hacer la hermenéutica del poema, por el divino Dante Alighieri, en *El Convivio*. Pero sus orígenes como modelo interpretativo se pierden en la oscuridad de los tiempos, en el fondo oscuro de la tradición. En tanto "modelo", representa un acuerdo hermeneutico esencial, un acuerdo para establecer nuevos acuerdos, un dispositivo para acordar el sentido colectivo de los mensajes; un modelo y una forma de modelización que son parte vital, la médula, de la columna vertebral de la tradición interpretante, que es, para nosotros, la tradición libertaria. Lo utilizaban los estoicos como modelo para desmantelar sofismas y para explicar el clinamen o sobresignificancia de los textos, y así evitar malentendidos innecesarios, o sea, resolver los puntos de indeterminación por ignorancia del intérprete, y lo utilizaban no tanto con la intención de polemizar sino de profundizar la reflexión con el otro; se le puede encontrar organizando la propuesta de, cuando menos, La República platónica y sus tantos satélites. Existe, entonces, desde antes del cine. Sirve para poner al cine en su lugar, para situarlo en relación a su propia otredad dentro de una tradición más amplia, y así apreciar lo en verdad diferente. "Anagógico", según el maestro florentino, constituye todo aquello que la Sabiduría de(l) Dios conoce de todos y cada uno de los signos con que está creado el mundo, incluido, por supuesto, el hombre. La interpretación anagógica desea, en teoría, encontrar la relación de todo con todo. Nosotros dos, ya puestos sobre una plataforma ilustrada, queremos entender por este concepto lo que la lingüística denomina "pragmática" del signo, el contexto del mensaje, todo lo externo al texto que sirve para estructurarlo precisamente como texto; el parergon o marco, según los estoicos; el sitio donde el objeto se distingue de su clinamen o plus de significancia, según el poeta Lucrecio; eso que está entre el mensaje y su afuera, dejándonos comunicar, señalando directamente hacia adentro, hacia la experiencia interior, es decir... dejando que el mensaje se manifieste —a la mirada, al lenguaje.

existencia.

3.4. *Anagógica*, el contexto o marco o... la relación de la película con todo lo demás, con todo lo que sea.

La hermenéusis es el trabajo absolutamente necesario para efectuar la comprensión del mensaje y los mensajes del cine; desde el trabajo hermenéutico emerge el sentido, la relación de significancia entre mimesis y diégesis. Un trabajo básicamente crítico; pensar por cuenta propia la significancia de la(s) película(s). Puede realizarse desde subjetividades infantiles (ilusión, espejismo), adolescentes (sueño diurno subjetivo), maduras (signos, valor de cambio, placer, etcétera) y autoconscientes (saber apreciar lo real del cine); por tanto, la interpretación ocurre siempre desde horizontes de subjetividad que, para expresar la vida, constituyen una escalera en espiral de nuevas interpretaciones posibles, un camino de ascenso(s) y descenso(s) de conciencia, en devenir, sin origen y sin meta, pues, al interpretar, ya está en donde debe estar, tiempo-movimiento. Relato-cine. Apreciación crítica que emancipa del espectáculo, la distracción y el entretenimiento, apreciación gozante.

EL PLANO CONSTITUYE LA UNIDAD básica (material y mental) de comunicación de experiencia cinematográfica. A partir del plano se regula toda presencia física de mimesis, en principio, y de diégesis como resultado o retumbe de ello. El plano es un elemento absolutamente necesario para que haya de verdad cine. El marco, fondo y figura para expresar acción cinemática, el objeto de la experiencia. Aquello necesario que siempre debe estar presente para que exista(n) la(s) película(s), la causa material. Puede haber cine sin sonido y sin color, incluso cine abstracto, cine sin fotografía (celuloide pintado o manipulado o etcétera), cine sin sentido aparente, cine absurdo por completo, aberrante, incomprensible; pero nunca puede haber cine sin la presencia fundamental del plano en la pantalla.

Sin ser fenómenos en verdad equivalentes, puede compararse el valor semiótico del plano para el cine con el valor de las palabras para el lenguaje y el del compás para la música. Las tres son unidades

completas, autosuficientes, elementos de sentido base; articulan una unidad completa de significado. Aunque, por ejemplo, la información de un plano de cine equivale más bien a varias frases o enunciados, no cabe en una sola proposición; no es lo mismo decir o escribir la palabra "gato" que ver el plano cinematográfico de un gato. La información del plano tiende a ser mucho menos ambigua que la de las palabras. Y con respecto a la música, el plano es diferente del compás porque no tiene valor temporal estable o fijo, los planos de cine pueden tener duraciones temporales muy variadas, desde menos de un segundo hasta más de hora y media. Una película normal, según el modelo institucional, suele constituirse con un promedio que va de los cuatrocientos a los mil doscientos planos. Pero hay películas hechas con un solo plano o con menos de diez.

El plano cinematográfico puede definirse, ahora más técnicamente, como *un corte de película filmada con significado*. Es el resultado final de una "toma" de la cámara, un efecto y afecto básico de montaje, o sea, el trabajo mínimo básico para hacer saber significancia cinemática y para articular el montaje. Lo que en la(s) película(s) materialmente va de uno a otro corte de edición.

El *montaje*, trabajo trascendente de la comunicación cinemática, constituye la esencia en sí del cine, su código de comunicación; el montaje lo constituye la relación que se establece entre las partes de un mismo plano y la relación de un plano con otros planos para llegar a formar una película. El mensaje de una película lo constituye precisamente el resultado que entrega el montaje, la articulación de planos. Montaje *interno* se denomina a la relación de todo lo que aparece dentro del plano, es decir todo aquello que un plano deja ver en la pantalla, el objeto físico y psíquico de la proyección de una toma. Y el montaje *externo*, entonces, denomina la relación que establecen entre sí los planos dentro de la película (o sea, la secuencia o paradigma sintagmático).

A continuación, se detallan algunas de las principales categorías que configura(n) el montaje interno del plano:

1. *Punto de fuga o profundidad de campo*: distancia máxima que pueda verse dentro de cuadro y sitio desde donde se organiza el esquema de las líneas de la perspectiva; rango de la distancia en que la cámara da una definición satisfactoria con la lente. En lo específico del cine, este punto puede ser móvil y cambiar de lugar y valor durante un mismo plano.

2. *Punto de cierre o situación del objetivo de la cámara*: el lugar desde donde se emplaza la toma, el sitio físico geográfico donde está situada la cámara. También puede ser móvil y variable durante el plano. Marca con los lados de la pantalla los márgenes reales del mensaje cinematográfico, los ejes del espacio cinematográfico contenido en el plano.

3. *Línea de encuadre*: rectángulo que marca los límites de la imagen recibida por el objetivo la cámara. Forma como se articulan la dirección en que se teje la trama de la perspectiva, el punto de fuga y los lados de la pantalla. Puede ser: *normal* (cuando la línea del horizonte es paralela al lado inferior del rectángulo de la pantalla); *inclinada* (a la derecha o la izquierda), *vertical* (cuando la línea del horizonte corta en ángulo recto los lados horizontales de la pantalla); *de cabeza y cambiante*.

4. *Variaciones por angulación*: *horizontal*, *oblicua* (hacia arriba o hacia abajo), *vertical a plomo* (picada) o *hacia arriba* (contra-picada), y *cambiante*.

5. *Fijeza*: cuando la cámara permanece quieta sobre su soporte, sin moverse durante todo el plano.

6. *Movimientos de la cámara*:

—sobre su eje o tripié: *panorámica horizontal* (a la derecha, a la izquierda), *panorámica vertical* (hacia arriba, hacia abajo), *diagonal* y *cambiante*;

—desplazamientos sobre: *carro* o tripié con ruedas o “dolly” (adelante, atrás, lateral hacia la izquierda o derecha), *recorrido* o “travelling” sobre rieles, *grúa* (hacia arriba, hacia abajo, adelante, atrás, en diagonal), *carro y panorámica combinados*, desde un *vehículo* (automóvil, tren, barco, avión, helicóptero, etcétera), *cámara en mano* y *sobre dispositivos especiales*.

Estos valores de los movimientos de la cámara, correspondientes a descripciones de la forma de filmación, a veces son imposibles de determinar durante la visión normal de la película. Falta todavía una descripción clara y con buenas distinciones desde el punto de vista de la recepción (¿qué tipo de idea(s) provocan en el público?).

7. *Distancia de encuadre*: *detalle* (de fragmento de rostro o cuerpo que no deja identificar al actuante, o de un objeto), *primerísimo primer plano* (una parte del rostro, generalmente tomada desde la frente a la barbilla), *primer plano* (un rostro completo, con aire arriba y abajo), *medio plano* (de la cintura a la cabeza), *plano americano* (de las rodillas a la cabeza), *plano general* (el cuerpo humano completo, objetos mayores

que un ser humano perfectamente encuadrados), "plano de dos" (de valor diegético, sirve para señalar todos los casos donde aparecen dos actuantes en pantalla, situaciones generalmente de valor dialógico argumental), "plano de conjunto" (también de valor diegético, de tres personas para arriba, todo grupo de actuantes donde sea factible diferenciar visualmente a los individuos), *plano largo* (toda extensión que vuelva indefinible la individualidad del ser humano, grandes espacios urbanos, paisajes, etcétera).

8. *Fuera de campo*: todo lo que no está incluido en el encuadre y se encuentra incluido por la diégesis y la hermeneusis. El marco de la representación. De principio, las líneas de la pantalla, lo más inmediato. A la larga, prácticamente todo.

9. Como una categoría muy especial, casi metafísica, anotamos también el *campo vacío*: los encuadres de sitios donde pudiera estar presente un ser humano pero no lo está, ya sea porque acaba de salir de cuadro, ya sea porque todavía no entra o porque en todo el plano no se le ve directamente.

10. *Composición*: relación geométrica que se establece mediante la distribución dentro del encuadre o montaje interno de los actuantes, cosas, escenario, situación de cámara, objetivo y abertura de diafragma. Básicamente puede ser descrita y analizada en los términos geométricos básicos: círculo, triángulo, cuadrado, horizontal, vertical, diagonal, hacia la derecha, hacia la izquierda, hacia arriba, hacia abajo, circular, elíptica, en cruz, en triángulo simple, en triángulo doble.

11. *Foco*: cualidad de un objetivo o de la lente para alcanzar a todos los objetos situados ante él entre dos distancias determinadas y a una abertura de diafragma dada. Punto de la lente donde convergen o donde aparecen para divergir las líneas visuales (perspectiva), campo en foco, "enfocado". Característica de la lente para precisar la imagen a distintas distancias de la película o de la pantalla. Cualidad de nitidez o distorsión de la imagen, un efecto del tipo de lente; puede ser fijo o variar durante el plano. Crea figuras nítidas u opacas, de intensidades y espesores muy variados.

12. *Velocidad de filmación*: cámara normal, cámara(s) lenta(s), cámara(s) rápida(s) e imagen congelada.

13. *Iluminación*: forma de energía natural (ambiental) o artificial (alumbrado) que permite ver los objetos sobre los que se refleja. El objeto que fotografía el negativo. Puede ser directa o indirecta, general

o parcial, frontal, lateral desde la derecha o la izquierda, contraluz, desde arriba (cenital) o abajo, filtrada; de color amarillo, rojo, azul y sus combinaciones.

14. *Escenario*: características del sitio fotografiado (foro o locación, real o fabricado ex-profeso, interior o exterior, naturalista, realista, fantástico).

15. *Sonido*: todo lo que se puede escuchar en la "banda sonora"; puede ser: directo o indirecto, ambiental o artificial, voces, música de fondo, efectos, etcétera. Constituye, en y para sí, un universo propio, y al entrar en relación con lo visual crea espacios únicos, o sea, donde la relación audiovisual expresa su carácter metafísico. De principio, al estudio y análisis del sonido en el cine le valen prácticamente todas las categorías y estratos del análisis de lo visual.

16. *Color*: blanco y negro, sepia, filtrado, pigmentado y a todo color.

17. *Experimentaciones, trucos, efectos especiales, dibujos animados y animaciones*. Todas las modificaciones técnicas del proceso normal de filmado.

Con el análisis del plano principia objetivamente la recepción crítica del cine. Es lo primero que debe verse para apreciar la(s) película(s). Configura el objeto parcial que debe seguir la mirada del receptor crítico, para apreciar el relato-cine, el mensaje sustancial de la experiencia cinematográfica. Por supuesto, sólo se le puede analizar mediante varias visiones de la(s) película(s).

El análisis del plano desconstruye lo efímero e inmediatamente fragmentario del cine. Vuelve sobre la experiencia, la re-anima y da fijeza; indaga sobre la verdad del cine, porque produce el discurso de la recursividad analítica. Piensa el acto de pensar la(s) película(s), le da fundamento al regreso de la mirada a la conciencia. Justifica volver a ver y así valorar de vuelta el sentido real de cada película, la razón de ser de su misma recepción, lo que tiene que comunicar(nos) la apreciación cinematográfica.

El plano está ahí para activar el goce de la mirada, la escopofilia cinematográfica. Un acontecimiento feministamente diferente, libertario; pues hace pensar "con cuerpo".

En el plano se afirma por sí misma la verdad del cine, se funda el estado de conciencia cinematográfica, la base que se interroga para saber cine.

Dice el momento histórico donde arranca la comunicación que ve el acontecer del tiempo, la esencia esencial de la existencia mortal que se pregunta por el ser en la figura del cine, la existencia que interpreta, la existencia que piensa la mirada que el cine comunica. Por eso, el despliegue del conocimiento que este análisis genera resulta radical en cuanto unifica y sintetiza la dispersión, en cuanto integra el mensaje del cine. La causa o forma "formal". Aquello que puede ser visto y nombrado de principio por todos los receptores de buena voluntad, la verdad íntima de la(s) película(s), el cinema como fenómeno de la duración.

EL PLANO CONSTITUYE LA UNIDAD básica de(l) cine. Basta nada más con que haya un plano para que exista la película y ocurra la experiencia cinematográfica, el mensaje del cinematógrafo, el sentido de su gráfica novedosa. La posibilidad de pensar el pensar desde del cine, en el silencio que "visiblemente" se trasmina por los márgenes del discurso.

Pero lo que debe ser considerado como figura específica de la comunicación cinematográfica, aquello que la identifica como radicalmente diferente a todas las figuras de comunicación anteriores, es el *agrupamiento intencional de varios planos*: el *simagma* o *secuencia* de película. El material gráfico del cine, el montaje externo. Las relaciones de sentido entre planos, la edición de imágenes cinematográficas. El *trabajo* concreto de relatar con el cinematógrafo (siempre más allá del teatro, la novela y prácticamente toda la literatura).

De hecho, siguiendo el orden matemático, cualquier tipo de movimiento puede ser interpretado y explicado como una "secuencia". O sea, como un conjunto de cantidades u operaciones ordenadas de tal modo que cada una determina la siguiente. Por ahí debemos comenzar a pensar lo específico de la secuencia cinematográfica en tanto trabajo de montaje de planos donde cada uno determina al siguiente.

Una secuencia, para seguir ahora el puro impulso metafórico, constituye un *en-ca-de-na-mien-to* (visual/mental) de actos, una actuación con significancia: un movimiento, el movimiento sustancial

del cine, la esencia esencial de la cinematografía, la verdad en comunicación del cine. Su definición técnica lo presenta precisamente como un conjunto de planos de película que se desarrollan con un propósito en una unidad de relato y de tiempo.

La dominante estructural en el modelo institucional de representación cinematográfica radica en cuidar que la secuencia concuerde con la estructura base de la realidad, el mundo existencial. Una secuencia debe generar la sensación y el pensamiento de haber testimoniado, mediante la representación de algunas de sus partes, de un acto de vida concreto. Pero hay otras, muchas otras posibilidades de generar sentido por medio de secuencias cinematográficas.

En semiótica, sintagma es una combinatoria, en la cadena de signos, de dos, tres o varias unidades de sentido pertenecientes a la primera articulación, es decir una interrelación básica de unidades significativas. Una transmisión sintética de enunciados con sentido. La secuencia articula una estructura mental, produce un mensaje para la mirada receptora; hace pensar lo visto y oído como unidad de significado. Produce sintaxis cinematográfica, fabrica enunciados, combinaciones de signos con sentido intencional. Comunicación. Y así la secuencia de cine es lo que se conoce como un proceso semiótico. Una linealización del mensaje. Una actuación (*performance*) de lo cinematográfico en sí. La configuración y formación real de un relato.

La secuencia de película encadena antes que nada el sentido propio del tiempo cinematográfico, lo vuelve visible, espacializa la temporalidad humana, convirtiéndola en un acontecimiento simbólico de valor real, con grado cero de simbolización aparente, y de esta forma le da plusvalor semántico al trabajo de la mirada, y lo resuelve en la posibilidad de aumentar la conciencia personal mediante mayor transmisión de significancia apreciada.

Comprendemos el cine, esto es, le(s) damos(s) significado a la(s) película(s), porque activamos la razón cinematográfica y desciframos los encadenamientos de sentido que nos propone el montaje de los planos, la secuencia, la unión de distintos valores de y para la mirada cinematográfica receptora.

Las secuencias integran la manifestación trascendente del montaje externo, o sea, la clave de la comunicación cinematográfica: la cosa de la unidad en lo fragmentario. Las secuencias de cine proporcionan un fundamento objetivo para pensar en serio lo que (nos) comunica el mensaje (en y para sí) del cine, su precio cósmico, social y personal.

Eso que convierte en películas a las películas... Una secuencia, un sintagma, una cadena, una interrelación, una imagen cinematográfica en y para sí. La trama racional, articulada de una semántica... El acontecimiento audiovisual análogo al acto singular de pensar, el fenómeno humano de interpretar y transformar la realidad, uniendo fragmentos, partes, planos de sentido.

De buscar más analogías, la secuencia cinemática equivale al "capítulo" en la novela, al "acto" en el teatro, y al "movimiento" en música. Si el plano es la unidad material del cine, la secuencia constituye —dialéctica, estructuralmente— la *unidad "ideal"*, porque hace pensar cinemáticamente; es una marca o rasgo de sentido cinematográfico, la síntesis viva de significante y significado cinematógicos. Es el sitio en que se articulan con sentido(s) la mimesis y la diégesis, el nudo de la hermeneusis.

Dentro del modelo de representación institucional, en la secuencia, todo se organiza para que predomine la diégesis (el cuento, la anécdota) y para que se olvide la presencia de la mimesis (maquinaria y maquinaciones del texto), o sea, todo se organiza para que domine la "ilusión" por encima de la "comunicación".

Un elemento clave para la integración de una secuencia lo expresa el "raccord" o forma de continuar una misma acción de uno a otro plano; la secuencia en continuidad manifiesta. Este efecto cinematográfico de secuencia puede conseguirse por medio de la continuación de la misma dirección de un movimiento físico, por medio de la dirección de las miradas de los actantes, la temporalidad "visible", etcétera.

Pero el efecto contrario, la discontinuidad entre planos, constituye, por dialéctica, una de las grandes novedades narrativas del cinematógrafo.

En las películas situadas dentro de lo que denominamos modelo institucional de representación cinemática, los elementos autónomos que integran las secuencias de película se distribuyen, encadenan o secuencializan según seis tipos básicos:

1. *Escena*. Cumple el ideal aristotélico de narración, tiene perfecta unidad de acción, tiempo y lugar. Se puede dar *completa*, perfectamente continua en el tiempo, o *incompleta*, con ligeras elipsis de tiempo.

2. *Secuencia en sí*. Es la unidad cinemática más "inédita" y "novedosa", pues separa al cine de la escena teatral. Constituye la unidad de

significado más específicamente filmica o cinematográfica, la base categórica para identificar y apreciar lo diferente de la forma-secuencia. Es la narración compleja (aunque diegéticamente unificada) que se desarrolla en varios lugares y en varios tiempos y que recurre para ello a la economía general de las elipsis (intensivas o extensivas).

3. *Alternativa*. Donde hay montaje paralelo o alternado; dos acciones, con o sin unidad general, que se expresan dentro de un átomo de relato. Predomina uno de tres tipos de criterio para organizar la alternancia como denotación temporal: 1) montaje *alternativo puro*, donde el significado de la alternancia está en la alternancia diegética (la de las acciones representadas); 2) montaje *alternado*, donde el significado de la alternancia está en la simultaneidad diegética; y 3) *paralelo*, donde las acciones conjugadas no tienen entre sí ninguna relación en lo tocante a la denotación temporal, y esta definición del sentido denotado abre la puerta a todos los "simbolismos". Los "sueños", "recuerdos" y saltos hacia atrás (flash-back) o hacia adelante (flash-forward y flash-ahead), son formas especiales de esta tercera clase.

4. *Frecuentativa*. Pone ante la vista lo que jamás podremos ver ocurrir, tal cual, en el teatro o la vida real: un proceso completo de agrupación cinematográfica, virtualmente un número indefinido de acciones particulares que sería imposible abarcar con la mirada no-cinematográfica; pero que el cine comprime hasta ofrecerlo en una forma casi unitaria. Es una sucesión apretada de imágenes repetitivas. 1) El significado *frecuentativo pleno o completo* engloba todas las imágenes en una gran sincronía, en cuyo interior deja de ser pertinente la vectorialidad del tiempo. 2) El *semi-frecuentativo* integra una serie de pequeñas sincronías, traduce una narración continua de evolución lenta. 3) El *sintagma-seriado* consiste en la sucesión de breves evocaciones de acontecimientos derivados de un mismo orden de realidades.

5. *Descriptiva*. Se opone a los cuatro tipos anteriores, porque en estos últimos la sucesión de las imágenes en la pantalla corresponde siempre a una forma de relación temporal en la diégesis, y en este tipo de secuencia la sucesión de las imágenes corresponde únicamente a series de co-existencias espaciales entre los hechos presentados. O sea, de principio, "no transcurre el tiempo". Es el único sintagma en que los encadenamientos temporales del significante no corresponden a ningún encadenamiento temporal del significado, sino a ordenamientos espaciales de este significado.

6. *Plano autónomo o plano secuencia*. Una secuencia resuelta dentro de un solo plano. El máximo de concentración del montaje, une lo interno con lo externo de la maquinaria narrativa hecha con planos de cine.

7. El juego de *campo y contracampo*, el cambio frontal de punto de vista que generalmente se utiliza para mostrar lo que un actuante mira, también puede ser considerado como una sub-secuencia o con-secuencia aparte. Determina en modo manifiesto los productos del modelo institucional.

Hay que recalcarlo, la forma-secuencia integra, desde la especificidad del plano, la unidad de relato radicalmente cinematográfico. Una diferencia categórica del cine. Lo distingue de todas las otras formas de fabricar relato(s), y muy especialmente de las de carácter narrativo; marca lo propio de ver en el cine. Manifiesta la figura cinematográfica, el potencial del montaje.

Así vuelve a resultar sobredeterminante el resultado del "plano secuencia", lo que esta figura o tropo de cine expresa sobre la relación del cine (un tiempo artificial) con la existencia mortal real (el tiempo); muestra la "lógica" del tiempo, la "temporalidad" del tiempo.

Y una vez más, por seguir la espiral in-finita de las metáforas, la secuencia de película es la verdad del ente cinematográfico: la desocultación del ser.

Manifiesta un saber real y concreto de la belleza audiovisual, desoculta la verdad suprema de la seducción cinematográfica. La actualidad se convierte en la realidad. La realidad se convierte en la objetividad. La objetividad en vivencia.

La secuencia de cine muestra el cine como esencia límite del arte occidental, la transformación esencial de la verdad, el proceso de desocultamiento de la verdad: *Dasein*... estar ahí en y para el tiempo. Sobre la pantalla, en la película. La espacialización trascendente del tiempo, la metamorfosis que todo lo cambia con ritmos. Identidad y diferencia. Esas cosas, otras cosas; la secuencia de cine.

UNA MARCA DECISIVA DENTRO DE la recepción de la experiencia cinematográfica la constituye *el lugar que ocupa la cámara como punto de vista o mirada* narradora. Desde la cámara se integra la narración o secuencialización de los enunciados cinematográficos. La base mimética del cine narrativo la otorga el trabajo de la cámara.

Se puede sostener que todo en el cine ocurre a partir del lugar que ocupa (y desocupa) la cámara. Ella es el agente activo de registro de la realidad material y de creación de la realidad cinematográfica. El imposible sujeto trascendental de la experiencia, un dispositivo que integra técnicamente el relato. Una mirada imposible.

Hay cuatro tipos de mirada propuestos por el lugar de la cámara:

1. *Objetiva*. Cuando la cámara ocupa el sitio de una mirada humana próximo-distante; ajena al interior del relato, porque lo integra desde la posición de narrador. La cámara se convierte en una observadora periodística de las acciones.

2. *Interpelativa*. Cuando los actores se dirigen específicamente hacia la cámara, interpellando de este modo al espectador.

3. *Subjetiva*. Cuando la cámara toma el punto de vista de uno de los actuantes, es decir cuando funciona como la mirada de un ser situado al interior de la narración. La cámara deja de ser un objeto y deviene una identidad personal dentro de la acción. Cámara-actuante, situada en representación de la mirada de "alguien".

4. *Irreal*. Cuando la cámara está situada en un punto de vista generalmente imposible de ser ocupado por un ser humano verdadero y consecuente con la acción. Incluye el micro y el macroscopio, la cámara lenta o rápida, los valores más densos del foco, efectos de luz y todo lo que sólo el cine hace visible.

Para las películas del modelo institucional predominan las cámaras subjetiva e irreal, que generan identificaciones y proyecciones en los receptores, los hacen salir de sí inconscientemente. Generan falsas situaciones, ilusiones, fantasmas. Estas miradas facilitan la debilitación del juicio y el involucramiento inconsciente de la conciencia del espectador dentro de la diégesis —hacen perder el principio de la realidad, intensifican sin reflexión la libido visual, infantilizan fácilmente la recepción. Las posibilidades de emplazamiento simbólico, real e imaginario que puede alcanzar la cámara irreal son infinitas, técnicamente omnipotentes.

La cámara interpelativa sólo vale para el cine de la institución en las películas musicales, cuando un actuante canta para el público;

y en las películas cómicas, como un aparte teatral. Todos los otros casos donde alguien mira al objetivo de la cámara son considerados como un error de construcción y se les llama "pajarear". La televisión utiliza la cámara interpelativa en los comerciales, los noticieros y los programas con maestro de ceremonias.

Un ejemplo modélico de cámara objetiva son los reportajes y documentales periodísticos, montajes cinematográficos donde la cámara toma justamente el lugar relativamente subjetivo del reportero. También este tipo de mirada documental juega un papel importante dentro del cine institucional, pero no intensifica la proyección ni la identificación, más bien representa el lugar del narrador omnisciente. Provoca un alejamiento que descompromete al espectador.

Para la teoría feminista, la cámara provoca diferente tipo de recepción según la identificación sexual (real y simbólica) del/la sujeto receptor. No es igual el efecto subjetivo de la cámara en la conciencia de las mujeres que en la de los varones. Básicamente, las mujeres ceden más fácilmente a la seducción de la mirada cinematográfica, más especialmente a los momentos subjetivos e irreales; esto las vuelve receptores cautivos, que renuncian a la propia voluntad, que sueñan con el cine y no pueden dejar de verlo. Como aparato ideológico, el cine determina el cautiverio simbólico de la conciencia de la mujer, las mujeres y lo femenino en la persona y la sociedad.

Hasta cierto punto, el cine institucional es el sueño que cautiva y sacrifica la presencia del otro, el sueño que oculta el problema de las mujeres. También por esto, cuando tal sueño deviene autoconciencia, las mujeres se vuelven más tolerantes y más razonables respecto al cine, en todos sentidos, es decir aceptan con mayor buena voluntad el cine de carácter difícil (vanguardia, experimental), el cine como pensamiento.

Una vez puestas a pensar en serio, las conciencias femeniles encuentran en la cosa del cine una zona ideal para generar mayor gozo contracultural, es decir para interpretar el estar ahí con y sin identificaciones sexuales, el estar ahí, en el mundo, desde una mirada.

LA ESTRUCTURA FORMAL DEL MONTAJE externo la organizan los *enlaces y transiciones* entre planos y secuencias. Mecanismos de negación, establecen relaciones de diferencias, hacen entender. Conectan mimesis y diégesis, son los intersticios que dan fondo al mensaje.

Estos enlaces y transiciones equivalen, aunque tampoco son perfectamente idénticos, a los signos de puntuación en sintaxis. Si una película está hecha por medio de un conjunto de planos, que a su vez integran un conjunto de secuencias, los enlaces y transiciones encadenan el conjunto total, constituyen *la forma material concreta como se encadena un plano con el otro y una secuencia con la otra para hacer saber "cine"*.

Pegan semiótica y retóricamente la película, traman el acontecimiento. Organizan la mimesis para transmitir el sentido y la forma para estructurar la narración, el encadenamiento figural de enunciados diegéticos, la construcción del relato-cine. Estas figuras indiciales de relación tienen por objeto asegurar el flujo de la historia y eludir los encadenamientos erróneos. Tejen la trama.

A continuación describimos los procedimientos más utilizados:

1. *Corte directo*. Sustitución brusca de un plano por otro; es la transición elemental, más corriente y fundamental.

2. *Fundido a negro*. Cuando entre un plano y otro aparece un oscurecimiento total de la pantalla. Marca una pausa del relato visual.

2.1. *Fade out*. El final del plano e ingreso al negro se realiza paulatinamente, mediante un lento oscurecimiento de la imagen.

2.2. *Fade in*. El paso del negro al plano siguiente se realiza mediante la iluminación paulatina de éste.

3. *Fundido encadenado o disolvencia*. Hacer desaparecer gradualmente un plano mientras el siguiente surge también en forma gradual. En la posición central de este efecto se observa una superposición o sobreimpresión de imágenes (tomas). Y en forma ampliada, por "disolvencia" se entiende todo plano donde haya *sobreimpresión* de imágenes.

4. *Cortinilla*. Consiste en hacer que un plano reemplace progresivamente al otro, ya sea desplazándolo o empujándolo de derecha a izquierda de la pantalla, de izquierda a derecha, de arriba a abajo, de abajo a arriba, en diagonal, en espiral, en abanico, mediante fragmentación, etcétera.

5. *Barrido*. Consiste en pasar de un plano al otro por medio de una panorámica muy rápida efectuada ante un fondo neutro y que

en la pantalla aparece borroso. También esto puede ocurrir mediante un cambio brusco de foco (*out*, de nítido a opaco; *in*, viceversa).

6. *Apertura en iris*. Iniciar un plano mediante una apertura circular del diafragma del lente según la cantidad de la luz existente o la que se desee que incida en la película. La imagen se expande y agranda desde un punto de la pantalla hasta cubrirla toda. También es un efecto técnico de laboratorio.

7. *Cierre en iris*. Concluir un plano mediante un cierre o contraimiento circular del diafragma, que se empequeñece hasta convertirse en un punto sobre la pantalla, dejando lugar al siguiente plano.

Además, por el tipo de relación diegética que provocan, los enlaces entre planos producen un sistema de ejes de dirección del movimiento o dinámica cinemática.

La pantalla está fija, es lo único que en el cine no se mueve; por tanto, los movimientos de la cámara y de los actuantes deben ser codificados en una determinada forma para hacer comprensible el sentido del relato sobre la fijeza de la pantalla. De otro modo, al menos según la institución, aparecen contradicciones visuales, rupturas del eje normal de movimiento.

Como se dijo con anterioridad, hay dos direcciones básicas en la edición o "raccord" de planos: 1) *continuidad*, cuando el plano que sigue continúa la acción narrativa espacio-temporal del plano anterior, y 2) *discontinuidad*, "elipsis", donde la rompe o separa.

Los ejes que marcan la continuidad pueden tener los siguientes tipos de valor:

1. *De movimiento natural*. De un plano a otro cambia el tipo de encuadre pero continúa visiblemente el movimiento de personaje y/u objetos del plano anterior. Raccord íntegro.

2. *De dirección*. Para marcar la misma linealidad de movimiento de un plano a otro, todo actuante u objeto en movimiento debe entrar en pantalla siempre por el mismo lado por donde entró en el plano anterior, y lo mismo vale para las salidas. Lo contrario, verlo entrar de nuevo por donde acaba de salir, se entiende generalmente como si el personaje u objeto en movimiento hubiera dado vuelta y caminado en sentido contrario.

3. *De mirada*. Para construir idealmente la espacialidad de los diálogos o las situaciones mediante la dirección que tienen la mirada de los actuantes. En los diálogos, si en un plano aparece un rostro de frente mirando a su interlocutor en una dirección (campo), en

el siguiente plano, donde aparece el rostro del interlocutor (contracampo), la mirada de éste deberá dirigirse en la dirección contraria, para crear la sensación de que se están mirando de frente.

4. *Campo/contracampo*. Cuando, en el interior de una misma situación narrativa, de un plano a otro la cámara realiza un salto generalmente de 180 grados. En el contracampo, se reproduce la perspectiva o eje de mirada propia del observador puesto en cuadro en el plano anterior. Y como se dijo, constituye uno de los recursos más distintivos del cine propio del modelo de representación institucional.

Los enlaces y transiciones de secuencia, en algunos casos, se fundan en analogías plásticas o psicológicas, marcas gráficas de narración formal; las más frecuentes son de contenido:

1. *Material*. Un mismo objeto o actuante sirve para hacer la transición de una secuencia a la otra.

2. *Sonoro*. Se escucha por adelantado lo que habrá de verse en la siguiente secuencia, o al contrario, se sigue oyendo lo que dejó de verse en la secuencia anterior.

3. *Estructural*. La imagen con que concluyó una secuencia es traducida en la siguiente por una imagen de característica metafórica.

4. *Dinámico*. La continuidad la establece un mismo movimiento.

5. *Nominal*. En el final de una secuencia se nombra algo, y en la siguiente secuencia aparece ese algo nombrado.

6. *Intelectual*. En el final de una secuencia se expresa un pensamiento, y en la siguiente vemos el objeto pensado.

7. *Plano de pausa*. La imagen no tiene que ver directamente con el desarrollo del relato, sirve precisamente para establecer una pausa entre una y otra secuencia o unidad de la narración.

En sí, el dispositivo de los enlaces y transiciones genera el tiempo cinematográfico. Un tiempo específico, diferente, sin igual. El tiempo que nos deja pensar el sentido y el valor del tiempo. Un mundo existencial. Porque la cuestión del tiempo en el orden cinematográfico manifiesta el enigma de la esfinge, el punto crítico del cine, la otredad que nos comunica el juego narrativo que acontece sobre la pantalla. El contexto trascendental de los juegos de comunicación cinematográfica. Un tema que aún está por ser pensado tal cual —aquí lo indicamos nada más.

AHORA NOS DETENDREMOS A REFLEXIONAR sobre los elementos integrales de la *diégesis* del cine, es decir sobre el punto de vista que interpreta al cine en tanto relato, o sea, como trama o tema. Este punto de vista viene de la epopeya, la tragedia, la lírica, la novela y el teatro; viene, de hecho, del fondo de los tiempos y se aplica a todas las artes, funciona como el hipertexto de las narraciones y no es algo específico del cine. Después de todo, la *diégesis* es comprensible desde un punto "de vista" mental, interpretativo, existencial. Válido para cualquier forma de relato, para cualquier tipo de narración.

A continuación presentamos un cuadro básico de los elementos que estructuran la apreciación analítica de la *diégesis*. Todos pueden ser de característica material e ideal, real (referida al presente), simbólica (al pasado) o imaginaria (al futuro):

1. *Personaje(s) o actuante(s)*. Son los "agonistas", activan el tiempo del relato, lo actúan como sujetos del sentido. Realiza(n), interpreta(n) o sufre(n) la trama del relato, la acción general de la máquina textual, la interrelación de acciones. Son un(os) ser(es) o cosa(s) que por cualquier razón y de una u otra manera —incluso a título de simple(s) figurante(s) y del modo más pasivo— participa(n) "humanamente" en el proceso narrativo; hace(n) que ocurra la anécdota narrativa, la razón del relato, y lo hace(n) como nombre(s) propio(s) personalizante(s).

1.1. De la *comunicación*:

—*Narrador/a*. Quien(es) cuenta(n) y da(n) a ver el relato. Producción/

emisión, director(es) de la exposición de(l) sentido formal narrativo.

—*Narratario/a*. Quien(es) escucha(n) y ve(n); a quien(es) se dirige un/a narrador/a. Recepción/consumo, intérprete(s) de(l) sentido.

—*Interlocutor/a*. Quien(es) habla(n) con otro(s) dentro del texto. Dialogante(s) interno(s).

—*Interlocutario/a*. Es (son) quien(es) escucha(n) dentro del texto a quien(es) habla(n) con otro(s), su(s) receptor(es) interno(s) inmediato(s).

1.2. De la *narración*:

—*Protagonista(s)*. Actúa(n) de forma personalizada la acción general del relato, desea(n) un objeto, le(s) ocurren cosas, hace(n) que ocurran cosas. Su presencia mimética es significativamente mayor.

—*"Objeto"*. Expresa el deseo de/l(os) protagonista(s). Lo que hace que le(s) ocurran cosas y que hagan cosas los agonistas del relato. Psi-

coanalíticamente, el objeto manifiesta un rasgo "inconsciente" de la personalidad de quien(es) lo desean, manifiesta una forma de resolver el enigma edípico, una forma de conducta libidinal concreta.

—*Destinador/a*. Árbitro(s) atribuidor(es) del bien o del objeto. Es (son) quien(es) solicita(n) a/l(os) protagonista(s) que alcance(n) el objeto, le(s) atribuye(n) el bien y legitima(n) su deseo.

—*Destinatario/a*. El actuante para quien trabaja(n) directamente el (o los) protagonista(s).

—*Ayudante*. Colabora ayudando para que e/l(os) protagonista(s) realice(n) su deseo y alcance(n) el objeto.

—*Oponente o antagonista*. Colabora oponiéndose a/l(os) protagonista(s).

1.3. De identificación sexual simbólica: varón, mujer, homosexual, lesbiana y perversión.

Los actuantes pueden ser: individuales, colectivos, figurativos o no-figurativos.

2. *Acciones o actos*. Hechos, eventos o valores de relato realizados por un sujeto agente (actuante). Corresponden a los estereotipos de las actividades humanas.

3. *Cosas*. Todas las cosas materiales que aparecen en cuadro y las fuera de cuadro se relacionan con los actuantes, pueden ser *pasivas*, decoración, ambiente, o *activas*, participando en la acción.

4. *Escenarios*. Lugares geográficos donde ocurre la acción general, sitios donde suceden las acciones, o sea, donde actúan los actuantes. Corresponden al mundo existencial de las actividades humanas. Son el espacio del cine. Aquí, otra vez, la relación campo/contracampo juega un papel especial, junto con la perspectiva cinética y los movimientos de cámara.

HAY CUATRO TIPOS DE SUJETO espectador de cine:

1. *Proyectivo*.

Su esquema de recepción es de característica infantil, inmadura, sin juicio propio, sin alejamiento crítico. Lo gobierna inconscientemente el dispositivo instituido, la industria de la cultura.

Todo le ocurre a este tipo de espectador exactamente como en una alucinación, pero sin las desventajas psíquicas de ésta; con la gran diferencia de que esta situación "irreal" para la mente es un fenómeno "real" para el cuerpo, un acontecimiento en efecto "ajeno" al sujeto.

Esta recepción gravemente incompleta, no quiere aceptar su finitud personal, se evade ilusoriamente de ella. Por miedo a lo absolutamente desconocido. Desconoce sus propios límites y por tanto la realidad de los conflictos existenciales, la realidad del principio de la realidad. No piensa (en) la película, la "vive" en forma vicaria. Proyecta su libido interpretativa fuera de sí, pierde cargas catexiales; todo lo enreda al interior de la acción diegética, hasta desconocer la ficción, hasta malinterpretar aberrantemente; quedando automáticamente encerrado (sin pensar) en la trama de la(s) película(s), perdido en la(s) imagen(es). Y todo lo hace reduciendo el trabajo hermenéutico a su experiencia edípica particular, o sea, proyectando el juego simbólico sin resolución de su escena primera dentro de la trama de la película, sin entender esa escena ni la película, confundiendo con el edipo y con la película.

La mayoría de sus reacciones y la gestual que lleva a cabo durante la recepción de la(s) película(s), son de marcado carácter sentimental (*pathos*), sin juicio inteligente: risa, llanto, suspenso, excitación, horror, miedo, aburrimiento, etcétera. Nunca intenta juzgar la película como película, nunca ve la mercancía cultural inmediata; porque la historia abstracta de la(s) película(s) lo atrapa y conduce casi como a un robot, "engañado" por el modo de contar, por el modelo de representación. Por eso mismo no le gusta ver dos veces la misma película ni quiere conocer el final por adelantado. No experimenta el sentido cinematográfico, lo pierde y vive una alucinación; el sentido lo internaliza como institución, en deriva reprimida, perdiendo impulso, sin reflexión ni juicio, sin asociación libre.

Se encuentra en estado de fascinación absoluta, sin identidad propia, interpretando desde el yo enajenado por el orden simbólico imperante a la fuerza; renuncia por completo al uso de la voluntad personal. Hace lo que la película en tanto mercancía, es decir identidad superyóica, le demanda, lógico, inconscientemente. Escotomiza la mimesis cinematográfica, no la puede ver.

En términos técnicos este tipo de receptor lo expresa el recurso y dispositivo de la "cámara irreal". El efecto de la(s) película(s) en su psique queda reducido a la reproducción acrítica del existencial

falogocéntrico. Una mirada por completo imposible, irracional, cosificada y cosificante.

Es el público que paga "sin darse cuenta" la plusvalía fetiche del cine hecho solamente para la taquilla, el cine que enajena la voluntad crítica; el público que desea y paga el precio del cine como espectáculo, el que hace uso del cine como "último" opio religioso, distracción y entretenimiento, industria cultural, dominación del/la sujeto consumidor.

2. *Identificativo.*

Su tipo de recepción es de característica adolescente. Aparece como una reacción crítica del/la sujeto ante la angustia del estado proyectivo; economiza, vuelve racional la descarga.

Desea pero teme aceptar la reflexión autónoma sobre (por encima de) su finitud personal interpretante.

Reconoce el sentido del mensaje cinematográfico, su artificialidad, pero por falta de información no consigue resolver de forma consciente la interpretación, la deja incompleta, inmadura, pierde la razón del sentido, vuelta proyección identificatoria en alguno de los "actantes protagónicos", el que mejor refleje el narciso interpretante. Utiliza la información para ordenarse y normalizarse inconscientemente según los dictérios simbólicos impuestos a la fuerza, critica sin radicalizar la crítica, para terminar perdiendo el sentido del cine y encerrándose en sí mismo, o sea, en nada, encarcelándose sin darse cuenta en la gran ilusión del/la sujeto, que ahora se administra películas según procesos donde se alternan sin solución de continuidad, confundándose, la consciencia y la inconsciencia, dejando al estar ahí del/la sujeto receptor identificativo en situación de participar activamente dentro de la reproducción del orden impuesto.

Al final, con este tipo de recepción el/la sujeto sacrifica la voluntad crítica del cine, realiza un ritual de pasaje a la inconsciencia común. Pierde la libertad.

Todavía no piensa la(s) película(s); por lo común hace una interpretación referida a su misma persona simbólica, olvidando, por egoísmo obviamente inconsciente, la interpretación del juego de la mimesis o esencia del cine como llamado a reconsiderar la extrañeza de la otredad, la razón de ser de la necesidad de comunicarse. Pero ahora, por efecto de la reacción crítica que le hizo saltar la etapa infantil, es capaz de "elegir" sus representantes simbólicos, ya no se identifica con el modelo de representación en general sino que ahora

lo hace con cierto tipo de actuante(s), ideales de su propia identidad, ya no representaciones edípicas sino potencialmente esquizosémicas, sin centro. Sujetos de relato que sirven para completar, en forma vicaria, desde lo oscuro sin fondo del Súper-Yo, la formación simbólica de la identidad personal gobernada por la ilusión individualista.

Se identifica con el personaje que mejor expresa su Yo Grande o Ideal, por el lado positivo, y con el Súper-Yo o Ego Grande Ideal del Yo falogocéntrico, por el lado negativo sobredeterminante de la conducta real, que, entonces, por la inmadurez del/la sujeto interpretante, funciona en contra de la plena libertad de la conciencia, escinde la identidad y la identificación de los demás, impide la madurez personal, la resolución de la separación.

Intensifica el poder escapatorio de la experiencia cinemática: "alucinar", "soñar despierto". Así aparenta salir de lo real impuesto por la violencia, y ese poder intensificado para soñar despierto lo utiliza, sin darse perfecta cuenta, para resolver únicamente su ideal existencial de vida inmediata en el orden establecido a la fuerza, únicamente el placer limitado y limitante de su ilusoria situación civil, su emplazamiento real como reflejo visual y auditivo en el espejo eléctrico; breve destello in-completo, in-maduro, sin resolución propia, como un deseo olvidado de un deseo lejano. Domina las interpretaciones el conflicto con el olvido del padre, resuelto en ira ciega contra el mundo y, básicamente, contra las mujeres.

La mayoría de las reacciones de este tipo de espectador y la gestual que realiza son todavía de carácter sentimental o patético. "Adolescen" de razón y razones, ocurren sin pensar con claridad el pensamiento, sin pensar el trabajo interpretante. Pero ahora, a diferencia del tipo proyectivo, la interpretación en algunos puntos puede alejarse de la experiencia en abstracto e iniciar un proceso de distanciamiento crítico potencial más fuerte con respecto a la trama enajenante; puede alejarse para ironizarla e incluso desviarla de sentido, desactivarla, aunque ello ocurra sólo, ya se dijo, como ciega rebelión sin razón contra la sombra del padre en la madre y viceversa, no como acción efectivamente libertaria de la unidad de la conciencia real.

Ya no conduce la interpretación el acontecimiento ilusorio de la película, pero en caso de conflicto ético ante la narración el espectador únicamente puede ofrecer resistencia violenta a la trama. Cortar o chocar con la historia y repudiarla, pues la in-completez, la in-madurez del/la sujeto receptor todavía no consigue resolver la

libertad, no logra pensar de veras por cuenta propia para transferir el relato al plano crítico, al campo ético existencial. Por eso la recepción identificativa queda siempre enredada de nuevo en la gris telaraña del complejo de Edipo, domina al final el temor a enfrentar la ley. No experimenta este tipo de público el sentido cinemático, ve sólo su deseo imaginario, un fantasma, porque sólo desea la ilusión infantil perdida, escotomiza lo real, el placer, para no correr el riesgo de chocar contra el "orden" por motivos desconocidos de libertad. Pero ya puede, desde ahí, desde ese malentendido básico, elaborar posiciones personales ante lo real de la comunicación, posiciones que a la larga significan ofrecer resistencia precisamente a la realidad, adolescencia permanente, intermitente, por miedo a encarar el significado de la propia muerte, la necesidad trascendental de madurez.

Su grado de fascinación seducida ante la(s) película(s) ahora es relativa, ya no está fija como en el tipo proyectivo.

Todo el tiempo ansía interpretar libremente, es decir por cuenta propia, sin fantasma, sin padre. Puede suspender casi a voluntad los momentos de seducción patética excesiva. Toma lo que ocurre en la pantalla para organizar su actividad vital imaginaria, cosa que lo deja al fin y al cabo en situación potencialmente transgresora del orden simbólico...

Pero la rebelión por lo común deviene sólo rito de pasaje para la aceptación sin juicio de la servidumbre voluntaria en el capitalismo tardío, continuación del malentendido, sacrificio ciego de impulsos críticos y continuación del engaño por enredos con la propia historia, con la imposible memoria de la escena primera que estructura la unidad de la conciencia. De la mimesis se puede ver el espectáculo, la deriva de la taquilla; se sabe que nada es de hecho real pero nunca se quiere ver la producción de esto, su significado real, pues impera el temor impuesto por la fuerza, Súper-Yo.

Este tipo de espectador lo expresa la "cámara subjetiva". El efecto de la(s) película(s) en la psique de este receptor se reduce a aceptar la servidumbre voluntaria, es decir la reproducción técnica inconsciente del orden simbólico falogocéntrico. Es el público ideal de(l) cine de taquilla, es el público base, el ideal para tener cautivo con el modelo de representación institucional, el público que semanalmente elige películas y paga la plusvalía del cine industrial, la inercia mercantil del período infantil de recepción colectiva del cine. Una adolescencia receptiva muy activa entre los 15 y los 30 años, y totalmente depen-

diente de ahí en adelante, por temor a ampliar la recepción y chocar con la propia ilusión.

La principal ventaja del espectador identificativo con respecto al espectador proyectivo, radica en que el espectador identificativo utiliza "personalmente" el cine como recurso de adaptación a la norma(lidad) imperante, o sea, como medio de autoeducación para aceptar la socialidad real. Una lente al fin y al cabo útil para ver con sentido el (des)orden injusto imperante a la fuerza, una lente para reconocer el color gris sangriento de la plusvalía. Es el público que más sueña despierto en falso con la experiencia cinemática, el público más fascinado subjetivamente, pues a través de la experiencia enajenada del cine logra(n) realizar lo que ni siquiera en sueños se atreve(n) a desear libremente, lo reprimido. Pagan con olvido el estado de in-madurez, la im-posibilidad de acceder al placer del cine, el estadio en la sustitución.

Socialmente este tipo de espectador constituye más del cincuenta por ciento del público actual de cine y video. Obvio, si esta actitud receptiva perdura más allá de los treinta años, resulta hasta cierto punto patológica, violenta contra la persona. Un síntoma de la robotización del individuo contemporáneo, un síntoma del grave encierro en el hormiguero eléctrico.

3. *Reflexivo.*

Su recepción es de característica adulta. Sacrifica la ilusión; presenta ante la película una conciencia propia. Autónoma, independiente, personalizada. Critica en primera instancia la(s) película(s), pues en ello encuentra el más algo goce del cine, la posibilidad de pensar por cuenta propia. Busca intencionalmente el placer, ese placer, el pensar del cine, una ética del cuerpo, un goce del pensamiento.

Le interesa alcanzar el placer cinemático real, toda la experiencia, la descarga libertaria, o sea, trabaja la interpretación en sentido contrario al de la ilusión mercantil. Realiza el cine. Inicia el proceso de madurez receptiva. Piensa la película y la recepción de la película. Se sitúa en su lugar, considera en serio lo que significa "ver" la(s) película(s); puede distanciar el espectáculo, las ilusiones. Conoce y reconoce el sentido de las proyecciones e identificaciones, porque tiene experiencias reales más amplias sobre el significado existencial del mensaje cinemático, ha tenido la intención y la voluntad de interpretar desde más lejos la(s) película(s). Efectivamente como metáfora de la existencia.

Se distancia, dobla el interés, flexiona el pensamiento para regresar a la experiencia y no perderla. Re-conoce y re-flexiona, regresa; piensa la(s) película(s) porque la(s) reconoce (el) juego de una re-presentación donde doblar el presente ocurre literalmente.

Uno puede ver-se efectivamente en un espejo distante, ver-se en el cine y ver-se *el cine*. En un espejo que deja entender lo que se hace en el espejo. Es decir, que no sólo lo refleja a uno, sino que lo recibe trascendentemente como (la) construcción y ejecución de una obra artística, como la desconstrucción activa de la mercancía cine en tanto perfeccionamiento de la vida. Como el trabajo semiótico de hacer que el espejo nos refleje como ese mismo trabajo semiótico, sin semblante(s) de otra cosa. Arte de un tiempo sin arte, arte que juzga el arte del siglo.

Reflexiona el cine como unidad y diferencia, practica el microanálisis del mensaje/experiencia. Quiere la conciencia que da el placer cinemático (escopofilia). Trabaja mediante el reconocimiento de estructuras básicas comunes; trabaja apreciando el mensaje del cine, el arte del cine... un llamado a la libertad colectiva, sin Dios y sin amo... un espacio y un tiempo para pensar el pensar y descifrar la relación secreta y suprema entre los sueños y la vigilia, la relación que separa de lo injusto y libera en lo libre.

Estudia la puesta en escena, el montaje; toma el cine como ejemplo ético. Puede distinguirse a sí mismo de la historia y valora el artificio de la materia significativa, la esencia esencial, la mimesis cinemática: ver el carácter cine del cine. Le preocupan en todo sentido la factura y realización técnica de la(s) película(s). Goza interpretando el trabajo que pone puentes comunicativos entre la emisión y recepción del acontecimiento cinemático, la figura cine del cine para la conciencia.

Las reacciones y gestión que realiza este tipo de receptor son de carácter intelectual, pues reconoce que el goce y el placer no son un resultado instintual de la conducta, sino el serio trabajo crítico de interpretar, la interpretación activa del sentido creciente del cine. No participa proyectiva ni identificativamente en el relato, lo enjuicia como obra de arte y lo analiza como mensaje colectivo. Abandona a voluntad el estado de fascinación; elige y compara. Sabe que el cine no es un sueño pero tampoco la realidad, e intuye el punto donde está el nudo de esta paradoja. Goza con el acontecimiento cinemático, sin espectáculo, sin vicariedad.

Esta recepción la expresa la "cámara objetiva". El efecto de la(s) película(s) en este tipo de psique aparece como conocimiento y experiencia personal. Este público sostiene la presencia del cine de arte, o sea, del cine que no sigue a ciegas los caprichos del arte para la taquilla, del cine que puede ser estudiado en forma ilustrada, como filosofía, por encima del arte y la ciencia.

Pensamiento puro, pensar el pensar...

4. *Autoconsciente.*

Si cada tipo representa un paso más arriba y más adelante en la recepción crítico-apreciativa de la experiencia cinematográfica, este cuarto tipo representa la conclusión del proceso receptivo bosquejado con este esquema cuaternario.

La experiencia interior.

No hay grado más elevado de emplazamiento.

Esta situación subjetiva realiza la recepción adulta más deseable en el momento presente dentro de la reflexión ilustrada, teórica, por un lado, y en la contracultura radical, salvaje, por el otro. Es el espectador activo permanente, el resultado de la praxis reflexiva del cine como conocimiento figural.

Maduro para abrir la mente a las demás personas con la misma intención de acceder constante, gozosamente al placer cinematográfico: pensar el acontecer cinematográfico, el mensaje, los mensajes, el sentido...

Reconocer en comunidad consensual el acontecer del cine como sitio para pensar la razón de la muerte, o sea, el sentido de la vida, la lucha y unión de los contrarios en el cine como medio de comunicación de La Metáfora: La Muerte Agradecida. El Tiempo. Nuestra común finitud y la necesidad de dar sentido al curso de una vida.

Por eso este tipo de espectador funda su recepción en el acto mismo de estar ahí frente a la película como un pensador mortal, realizando con tal gesto lo que honestamente debe llamarse filosofar desde/para el cine, filosofar de fin del siglo XX. Buscar la sabiduría libre, es decir la mejor manera de vivir la justicia para todos, la mejor manera de amar al prójimo, o sea, la manera de amar hasta los enemigos. Cumplimiento lógico de la buena voluntad ética categórica.

Este espectador desea conocer y conoce el funcionamiento de la trama libidinal, la relación del sensorio y la cosa del cine; produce y consume el sentido más alto del cine, en cualquier dirección, aunque su efecto sobre el mercado y el gusto real inmediato sea casi nulo en apariencia; realiza la hermenéutica con intención de saber

libre, es decir contracultural, personalizado, justo, probo, sabio, feliz. Interpreta la(s) película(s) como síntesis de efectos, como sitio especial para contemplar y pensar la época presente, la crisis de todas las épocas, la crítica de todas las épocas, el enunciado que nos propone la Esfinge Eléctrica. Trabaja todas sus interpretaciones con distinciones claras y realmente distintas, desconstruyendo y desconstruyendo, practicando el "decoupage" microanalítico gozante de las películas; y, por encima de todo, trabaja con la buena voluntad de pensar lo personalmente más correcto para todos a través de la experiencia interior del mensaje cinematográfico: un mundo en donde todo el mundo sea libre en efecto y sin restricciones, un mundo donde todo mundo está enamorado de todo mundo.

Interpreta la(s) película(s) en forma integral, proyectándolas al futuro, dándoles sentido, haciéndolas tener uso significativo como nueva y antigua omnisabiduría; reconociendo textualmente, ilustradamente, la trenza metafísica de sus efectos miméticos, diegéticos y hermenéuticos, la trenza cinematográfica trascendental; para reconocerla, luego, por el exceso diferente de la interpretación, en su sustancia comunicante colectiva y experimentar la comunicación. Ver la verdad en el cine y la verdad del cine como medio para comunicar-nos la verdad de las comunicaciones.

Desconstruye para la unidad de la conciencia (del Yo al Nosotros) la fascinación cinematográfica, sigue en reflexión negativa las proyecciones e identificaciones, para superarlas, autonomizarse y alcanzar un mayor conocimiento del Cosmos, la sociedad y la persona a través del trabajo de pensar la novedad básica del cinematógrafo, de las películas.

Entiende la suprema relación del discurso y la figura, el transcurso signifiante, a contracorriente del cine. Tiene acceso al placer libertario del cine, nos lleva a decidir de una vez por todas si tiene sentido pensar en el cine y por qué.

Realiza así, con el ascenso reflexivo, la comprensión existencial del acontecimiento de la(s) película(s) dentro de la cultura y civilización contemporáneas. Alcanza el goce más alto... ver y nombrar personalmente la sustancia real del cine, lo real de la(s) película(s): el microanálisis hermenéutico del montaje cinematográfico como teoría de la existencia contemporánea. Es decir, del valor ético del modelo y los modelos de representación puestos en juego por y con el cine. La producción de macroenquadres de interpretación para ampliar-nos

la comprensión y seguir el impulso creciente del significado del cine.

Sabe que de una película obtendrá: literalmente, placer estético; alegóricamente, placer narrativo, goce del relato; éticamente, placer y saber filosófico; y, anagógica, pragmáticamente, la plena apreciación del cine, el valor que el cine tiene para pensar la vida, o sea, pensar el pensar: resolver La Muerte, las muertes y la muerte. Comprender el ser del tiempo. Interpretar las películas.

Porque ya ninguna película le parece excluible o indeseable, y mucho menos incomprendible, ya que reconoce toda experiencia como comprensión real del cine, puesto que puede ver y nombrar la sustantividad básica de la sustancia cinematográfica, la llave comunicante del cine... pensar el tiempo... pensar... el tiempo.

El análisis sistemático del cine en tanto cine le sirve a este tipo de espectador como un punto de apoyo lógico para transgredir, seguir transgrediendo sin conflicto, el orden simbólico falogocéntrico, y para pensar, seguir pensando sin conflicto, por cuenta propia, el nuevo acuerdo para la existencia.

Es un tipo de recepción que internaliza el ser del sentido ético del discurso cinematográfico, su futuro absoluto. Acepta, reconoce y participa conscientemente (de) la novedad total del cine, y al mismo tiempo valora su antigüedad perfecta, su nunca haber comenzado, su siempre estar siendo. La legitimación de su goce interpretante se funda en la reflexión y el juicio, o sea, en el distanciamiento planificado; pero ello no excluye para nada el goce que provoca por eso mismo la extrañeza del proceso colectivo del cine, lo raro de todo lo que significa pensar el cine en abstracto, sin ejemplo de películas, para pensar también lo que no puede quedar contenido en la reflexión y el juicio individuales, el Afuera que implica y convoca la apreciación de lo real de la(s) película(s), un acontecimiento común y consensual que aún desborda y acrecienta la experiencia de la razón, el filosofar desde/para el cine.

Este espectador toma la(s) película(s) como obra(s) abierta(s) de comunicación colectiva radical, es decir: propuestas artísticas que el receptor creativo debe determinar como praxis libertaria de autoconciencia.

Voluntad de potencia que resuelve y realiza el efecto cine. La psique que lleva a cabo esta recepción sistemáticamente produce la apreciación cinematográfica en y para sí, el sentido de esta máquina textual, lo que el Manual permite y quiere apasionadamente manipu-

lar mejor de la experiencia cinnemática eléctrica. Desde esta plataforma de apreciación receptiva puede apreciarse el valor —civilizatorio, cultural y contracultural— del cine que se piensa como medio y mensaje de la comunicación colectiva contemporánea.

Este público permite la presencia del cine experimental, del cine de vanguardia, la presencia del cine que pone en cuestión al modelo institucional, el cine que de principio piensa la mirada y mira el pensar que piensa. Hasta como consumidor cautivo del cine comercial, este espectador autoconsciente puede actuar hermenéuticamente a contracorriente de la institución, contra el cautiverio de la conciencia... personaliza el estar ahí del intérprete, entiende y comprende... Sale afuera y mira el cine. Encuentra un dispositivo que libera la unidad de la conciencia, un dispositivo que deja pensar. Una maquinaria textual donde ocurre el pensar del futuro, una marca en el presente, un sitio desde donde se comunica la libertad que aún (nos) falta en el mundo, la libertad que efectivamente produce amar al enemigo. El comunismo diferente que nos permite desear el ciné. Otra forma de sociedad, nuevas familias de figuras, nuevas figuras de familia.

Por último, este cuarto tipo de sujeto espectador de cine, al llevar a cabo la auténtica apreciación cinematográfica, vuelve posible el discurso metacinematográfico o, quizá, sólo extracinematográfico de la reseña periodística, la crítica especializada y, sobre todo, la interpretación académica, nuestro principal objetivo, el tema de la maquinaria textual de este Manual. La escritura del saber del cine.

* * *

Los cuatro tipos de espectador valen, de principio, para los dos tipos básicos de identificación sexual: varón y mujer. De principio, la conciencia es falogocéntrica, "varonil".

Pensar el cine en forma radical significa iniciar el proceso para ganar la idea otra, lo femenino, la mujer. Esto significa que las mujeres están actualmente en clara desventaja simbólica ante los varones, pues los modelos enajenantes tienen estructura varonil, masculina, fálica; o sea, al enunciarlas según el deseo del varón las convierten inconscientemente en siervas voluntarias de la sociedad fundada en

el control bélico de ese deseo, haciéndolas perder más conciencia libre que la que pierden los varones y quedar en completa desventaja interpretante ante la(s) película(s) como ante la vida social.

Esta desventaja para quienes existen desde cuerpos y mentes femeninas, quizá sea la señal de *la injusticia*, o sea, la "razón" de la sinrazón. Una forma de explicar y desconstruir el abuso de poder (fálico, económico, político...). También esto, al alcanzar el estadio de autoconsciencia permite producir el saber más radical posible sobre la cosa del cine; el saber que desconstruye de modo libertario el modelo de representación institucional, el saber que vuelve autónoma la conciencia. El saber que autoriza el precio real del cine en la historia del hombre. Porque, entonces, pensar el cine desde perspectivas feministas significa buscar las figuras no-equivalentes de estos tipos de espectador varonil, buscarlas desde perspectivas que recuperen lo perverso polimorfo de la mirada, sin escisión, y que al mismo tiempo dejen ganar un mayor grado de conciencia personal ante el principio de la realidad donde la conciencia pensante ocurre sin identificación sexual simbólica, antes y después del Edipo, alrededor del miedo a la castración y el consecuente narcisismo fálico.

De todas maneras, ante el juego injusto de la diferencia simbólica entre los sexos, resulta evidente que las mujeres constituyen el paradigma de los tipos proyectivo e identificativo, mientras los varones de los tipos reflexivo y autoconsciente. Sin embargo, los varones concretos ocupan pocas veces el lugar crítico que el (des)orden simbólico les asigna, y cuando las mujeres ocupan ese sitio lo tuercen, lo hacen de veras diferente, más común, más de veras colectivo, y por tanto más libertario, más gozoso. Ya que ellas, al analizar la experiencia, chocan con la injusticia y abren las opciones del cambio y la gran diferencia existencial. Las opciones de seguir la senda de los deseos radicales que nos presenta el cine en tanto metáfora eléctrica de nuestras nuevas libertades, esto es, de nuestras nuevas responsabilidades. El espíritu radical que nos transmite la cosa en y para sí del cine. Otra vez, la profunda novedad del cine, su modo de contestar al anhelo de la tradición contracultural.

En fin, queremos terminar este largo recorrido por la psicología de la recepción cinematográfica, señalando que también para nosotras dos es muy obvio que estos cuatro tipos son únicamente modelos teóricos. Esquemas. Tal debe ser la función del discurso que convoca a la apreciación ilustrada del cine. Presentar imágenes modélicas,

válidas para el estudio de muchos casos, válidas para reunificar en lo esencial; y por necesidad imágenes a las que nunca se acomoda ni adecua el caso particular en y para sí. Tal in-adecuación óptica permanente constituye su grado de verdad, el límite con lo ontológico, la otredad, la extrañeza. Entonces, es también por demás obvio, lo de nuestro texto desea hacer emerger por los intersticios del esquema. Así esperamos que este capítulo manifieste, a pesar de la esquematización de las proposiciones, nuestro discurso particular dentro del Manual, nuestro modo de entender y sintetizar otras teorías radicales.

Las cuatro categorías significan un proceso evolutivo, el deseo de un crecimiento en la comprensión crítica comunitaria de la experiencia cinematográfica. Algo que ya necesariamente ocurre cuando esta maquinaria textual puede ser posible.

Consideramos que toda categorización de la experiencia cinematográfica, todo intento de organizar sistemáticamente la mejor apreciación de película(s), el aumento del goce, implica reconocer que en la realidad concreta estas categorías identifican idealmente rasgos comunes culturales, expresan el a-priori de que las individualidades absolutas son imposibles. Así, un mismo espectador puede experimentar al mismo tiempo los cuatro tipos, porque los cuatro se confunden o, como en la cábala, cada uno contiene a los otros y su propio contrario; aunque a la larga, si la máquina tiene fundamento real como ciencia, predominará el mayor grado de elevación que haya alcanzado su interpretación personal, porque todo retroceso señala la presencia de un acto de violencia contra la voluntad de la persona, aun en los casos de senilidad "natural". También todo esto significa que el valor real de las películas está sobredeterminado por la recepción de los casos, porque esta recepción organiza el uso y los usos, y es la que debe afectar la teoría crítica.

Y éticamente hablando, el ascenso evolutivo se realiza mejor, auténtico, desde la situación conflictiva de las injusticias reales, cotidianas, inconscientes. Esto es, la apreciación cinematográfica presenta una plataforma concreta para tejer el discurso consensual de las libertades radicales, el discurso planetario de la liberación femenina, proletaria y política de la humanidad. Porque el cine, bien visto, hace evolucionar a la persona.

¿POR QUÉ LA METÁFORA?

Porque *el cine* como figura retórica, como puente de comunicaciones, antes que nada *es eso, una metáfora*. Una relación semiótica libre, una representación con sentido. El uso artificial del tiempo narrativo. Un juego de paralelismos. Sin límite. Como todos los signos. Una metáfora para ver y nombrar la realidad: el pensamiento.

La Nueva Metáfora.

Translación, elipsis: cambio de tiempo y lugar. Cambio de punto de vista, relación de subjetividades físicas.

Prosopopeya: lo humano visto y/o nombrado en otra parte, en otro sitio, fuera de lugar. (*Fuera de tiempo*.) Personificación. Figura, tropo que afecta el plano semántico. Una comparación. Un acto de apreciación poética, esencial.

Hacer aparecer lo simbólico y lo imaginario en lo real. Confundir-los, semblantear-los, pre-sentar-los y espaciar-los. Juntos.

El punto de conocimiento audiovisual donde discurso y figura se cruzan dentro de la experiencia cinematográfica, en la conciencia del cine, nuestra conciencia; deja pensar los contrarios como metáfora que desborda lo real.

Así, en general: *metáfora...*

Dos cosas/ideas diferentes vistas y nombradas en el mismo lugar y al mismo tiempo confundidas, como en el trabajo de sueño. Para hacer aparecer en la conciencia una tercera cosa crucial, porque deja cruzar sentidos y los conserva separados, con sentido, todo el tiempo. Metáfora. Cosa rara, han dicho los poetas.

Toda enunciación, toda composición de signos es metafórica.

En la función de la metáfora está la sustancia de la comunicación (personal, social y universal).

Cualquier cosa, cualquier signo que pasa(n) por nuestra(s) mente(s), nada más por ese paso se vuelven metáfora, entran en tal situación promiscua del sentido de las palabras, de las cosas. Al pasar por la mente. ¿Pasar? ¿De dónde a dónde? Las metáforas. Inquietud y fijeza relacionadas sin encontrar equilibrio, pendulando, basculando, tabulando.

Por eso el cine, considerado como metáfora, actúa como la metáfora de todas las metáforas: la imposible metáfora... Donde se cruza hasta la posibilidad de hacer y no hacer metáforas. El Silencio. La pura experiencia cinematográfica.

En el estudio de la metáfora del cine vemos por qué el cine resulta una profunda inquietud fija del pensamiento humano, una pregunta y una respuesta esenciales sobre el ser de la realidad permanente.

El nacimiento de los nuevos sentimientos. La nueva pasión, la otra pasión. Las diferencias con sentido.

Un espacio resistente al nihilismo, un espacio puesto en contra de las nadas del presente, puesto a funcionar entre la progresión de la metáfora y el cubrefuego de la imagen. El lugar donde se tocan ese espacio resistente y la institución, y se tocan como posibilidad, para venir a comunicar la ontología del presente, la crítica del (des)orden simbólico falocéntrico.

Montaje cinemático significa metáfora, relacionar, humana, simbólica, comunicativamente. Acción simbólica contra el montaje técnico, contra la fábrica y el cronómetro.

La dinámica cinemática es sustancialmente metafórica; las esencias expresadas por las eras imaginarias. Pone en común dos mundos, los separa, diferencia y vuelve de nuevo uno. Traza paralelas, hace perspectiva(s).

La totalidad de la metáfora del cine (ver y nombrar, y volver a ver..) y las metáforas del cine son —en un plano barroco— metáforas de la metáfora que es todo acto de pensar. Todo lo que no debemos olvidar. La totalidad de la creencia, de la fe, la infinita posibilidad, es decir, la resurrección. La metáfora vence a la muerte. Deshace las nadas, intensifica las texturas cósmicas, los ritmos, los niveles de vibración. Todo eso.

La metáfora del cine, las metáforas de la metáfora, La Metáfora, La Muerte. La Resurrección. Comunicarse, seguir girando a través de las comunicaciones. El poema, el poeta, la poesía.

¿Cómo se presentan las metáforas en el cine?

De inmediato, como icono. En tanto re-presentación del objeto fotografiado o marcado sobre el celuloide y la pantalla; ésta es la metáfora dinámica de la fotografía, su diferencia categórica, que, *ojo*, nunca es repetición de la realidad, sino elaboración simbólica, subjetiva e intersubjetivante, realización de la realidad, transformación artificial.

Paso invariable de lo fijo a lo móvil, activación, reactivación. El cine re-presenta el mundo y nuestras ideas sobre el mundo, y los manifiesta, además, en otro presente, afuera del presente cotidiano, en el margen del tiempo presente, tanto dentro del campo visual

como del auditivo. El cine pensado como metáfora real de lo real vuelve más común lo que debe comunicarse entre los mortales: la necesidad de pensar más por cuenta propia lo social, el nudo crucial, el fundamento. La auténtica conciencia (que el inconsciente fálico, lógico, céntrico, positivo, impide ver y nombrar, o sea, estar ahí).

En la pantalla (de los ojos, de la mente) todo es metáfora, en todas direcciones. Sensación física de metáfora, intelección psíquica de metáfora, internalización verbal de metáfora.

Deviene evidente nuestro alejamiento de la unidad, la imposibilidad de pensar algo en efecto unívoco. Porque desconocemos por completo lo que sea la perfecta univocidad, porque de la univocidad, al ser mortales, sólo tenemos malentendidos. Vemos y nombramos lo uno en plural, nunca en unidad, sólo por cúmulos de fragmentos; cúmulos todo el tiempo de pedazos incompletos... tensos, entre lo que falta del pasado y lo que falta de futuro. Para entender la unidad suprema de la realidad tenemos que comunicarnos con mucho cuidado, pensar diferente, con más detalle, con más respeto.

Metáfora: corte en lo aparentemente lineal, desbarre. Expresión de que todo nos ocurre en y por partes. Moverse en otra dirección, sin seguir la línea de la energía, eso significa estar ahí, ser una identidad proyectada hacia la muerte singular, su propia muerte. Afuera de la línea mecánica ocurre la irradiación del discurso. Hacia adentro y hacia afuera, en el *espesor* del cine como relación de identidades. Las cosas que se ven y nombran en las películas (de la pantalla, de la mente) son metáforas de cosas reales y son realizaciones de cosas metafóricas puras.

Lo real del cine es una metáfora de lo real en y para sí. Un sitio real donde se re-presenta la realidad como idea. La realidad como trabajo del pensamiento. La Metáfora, quizá.

El objeto que se ve en el cine es una metáfora de objeto y un objeto de la metáfora, un índice de objeto, un apuntamiento de cosa. Su esencia radica en no ser el objeto en y para sí.

El medio debe ser "invisible", subterráneo, surreal. La figura en la pantalla siempre resulta ser una "segundidad", la marca de lo fotografiado por la cámara, la marca de lo presente en la tira de celuloide, un objeto *similar*, por proximidad, por contacto.

De principio sólo hay la traza de luz y sombra, la película en los ojos. El milagro eléctrico. Defticos físicos del mundo fotografiado o dibujado sobre el celuloide (y ahora también a través de la cámara de

video...).

Movimiento imaginario, otra vez en cualquier dirección.

Cosa. Idea. Espíritu.

Por otra parte, las metáforas se presentan en el cine como recurso de montaje, como relación puramente intelectual, unificación a través de partes; pero efecto del modelo de representación, es decir, resultante de lo visual y auditivo de la experiencia receptiva instituida, unidades fuertemente parcializadas de inmediato, muy difíciles de unificar en la conciencia. Así, hay metáforas al interior del plano y al exterior de éste, metáforas por la imagen visible y por la anámnisis de la edición, hay metáforas visuales y, *ojo*, hay metáforas auditivas, dentro y fuera de campo, etcétera. Montaje (interno, externo) significa metáfora, intervalo sobresignificante.

Metáforas y más metáforas. Que necesitan ser situadas, consideradas, leídas, interpretadas, descifradas. Para comunicar el hilo rojo del cine.

Y, en tercer lugar, dentro de la apreciación semiótica y hermenéutica, hay estilo, hay metáforas de autor, metáforas de género, intertextualidad (metafórica). Hay rasgos de personalidad intencionalmente metaforizante, metaforizaciones voluntarias, eso que se llama "mensajes".

Total, estamos en el sitio donde la metáfora muestra su fuerza: el significado de pensar. Des-borde de código(s). Espesura, espesor.

Junto con la metáfora viene, (como) por ley, "metáfora muerta": la *metonimia*. Una cosa parcial por otra cosa unitaria: la parte por el todo. El cine es también La Metonimia: una parte de partes que representa(n) al todo. Rasgo, huella, señal, signo, símbolo... continente de sí mismo; anti-signo.

Con fragmentos, por fragmentos, en fragmentos se expresa la unidad. Múltiples fragmentos, de distinta textura, de distinto estrato, de distinta magnitud.

Así, *como* en el sueño. En metáfora del sueño pero institucionalmente negando el sueño. Confundiendo el sueño. Revolviendo el sueño. Metiendo el sueño en el sueño, trabajando el sueño por sus partes, porque no hay otro modo de trabajar el sueño en tanto tal. No hay otro modo de explicar el sueño sin perderlo como sueño. Dicen.

El cine es metáfora porque a su modo "dice" el pensamiento que más deseamos, lo vuelve visible y legible. Deja ver lo que queremos.

Nos da su forma como Forma del deseo, une la demanda parcial con el objeto total, aunque sea, lógico, de manera fetichista.

Re-presenta el presente, lo real, el sitio de la existencia, donde el presente no queda presente, presenta la idea de estar en el tiempo. Lo inexpresable en palabras.

Si todo pensamiento es una palabra, toda palabra es una metáfora, vemos y nombramos metáforas, el acto de ver una metáfora conecta físicamente con la misma sustancia metafórica del pensar, o sea, con el pensar en y para sí la vista, la mirada. La reflexión. Tensión permanente, intervalo entre el ojo cósmico y el ojo del culo en la presencia significativa de los ojos para el edipo moderno (burgués), dispersión de significados, unidad abstracta, sin conciencia; pero, más importante, encuentro subterráneo con ese afuera de las palabras que representa la mirada en y para el pensamiento, el efecto real de los ojos en el acto de pensar. Cuando vemos y nombramos la metáfora del cine vemos y oímos, de lejos, porque así está, lejos, el ser del pensamiento, la razón: ver y nombrar en metáfora, alteridad. El estado de conciencia que emerge donde alcanzamos un mejor equilibrio metafórico entre la información de los ojos, *ver*, y la información de la(s) metáfora(s) de los ojos, *mirada*. Una forma de encarar la existencia personal, pensante, metafórica. Morir en cuerpo y alma. Porque participar de la recepción cinemática significa entrar en un estado físico y mental completamente nuevo. Un sueño nunca antes experimentado. Vemos la metáfora antes, después y distinta de las palabras, la metáfora del movimiento de las metáforas. Una novedad en la expresión.

La poesía es metáfora y la metáfora es "más que poesía", pues, de principio, no hay nada que se pueda pensar y entender afuera de la metáfora; de hecho, todo aparece como metáfora de sí. Prosa es metáfora corriente, sentido común metafórico. Teatro es metáfora de cuerpos. Periodismo, metáfora de historia. Todo es metáfora(s). Dios es metáfora. Metáfora la ley. Todo es signo para el pensamiento; alejamiento, reflejo, reflexión. "Negatividad". La distante unidad. Y el cine aparece como metáfora radicalmente nueva de todo. La metáfora eléctrica por excelencia (que se intensifica por medio del video). El sueño eléctrico. Esquizosemia figural.

Lo propio del cine consiste en *hacer ver* el movimiento de la metáfora. Expresionismo lírico. La fijeza en el cambio, el cambio de la fijeza. Desbarre. Ver el proceso de pensar y pensar el proceso de ver,

pensar. Transmisión del sentido metafórico del existir poético como unidad de la conciencia. Comunicación sin límite. Transmisión del reflejo. Reflejo del mensaje. Proceso. Cambio hacia la transparencia; dejar entrar la luz del pensar en y para sí. Sin duda.

Lenguaje del cine, retórica cinematográfica. Metáfora: discurso, figura. Ojos que ven, mirada. Ojos que ven mirar. Mirada que ve mirar con los ojos del pensamiento. Los ojos de la luz. Metáfora. Sin duda. Escisión, transmisión del sentido. Comunicar(se) auténtico. La justicia. Trabajo autoconsciente de apreciación cinematográfica, reflexión permanente sobre el concepto de la(s) película(s). Índice, algo que vuelve evidente el carácter signico de los signos, pues los manifiesta referentes del exterior: la realidad.

Conversar el cine. En este silencio superficial. Para llamar otras conversaciones, otras voces, después, en la espesura. Comentario(s), conversación creciente sobre el significado del cine. Recorrer los estratos de la metáfora, los múltiples planos significantes del cine. Su precio.

Porque así resulta que pensar quiere decir encontrar lo indicado en/por (los) signos; seguir la(s) señale(s) para encontrar, en esta vida, en este mundo, la razón de pensar con signos, el significado de significar. Identificar la relación ontológica existente entre el signo, el referente y la representación mental; la síntesis de las imágenes verbales y visuales, aquello, todavía indecible, que aparece como "la hendidura" en la psique... el doblez energético donde el símbolo del falo conecta su contrario y su contradicción para esfumarse y dejar pensar. Porque la máxima libertad posible es una metáfora del corte con que aparece el falo como marca libidinal en la memoria del Yo.

De ahí, la dificultad de escribir esa metáfora indescriptible.

Y entonces queremos que esto que sigue sea por ahora lo *último* en este capítulo sobre la metáfora, las metáforas y el cine...

De veras hay una separación insalvable entre el discurso, esta maquinaria, y la figura, la cosa visual del cine. También de veras todo lo organizan actualmente las palabras, no hay equilibrio, predomina el discurso, justo lo que este discurso desea enfriar con los modos de microanálisis semiótico y retórico de los códigos metafóricos básicos para apreciar el cine. Únicamente desde el interior del discurso cabe la posibilidad de pensar podemos desconstruir el carácter verbal que impide estar con palabras dentro de la figura cinematográfica. Por tanto, este dispositivo es y desea ser todo el tiempo perfectible, conversable.

Extendible.

La metáfora del cine demanda pensar muchas veces la cosa del cine como disparador trascendental de metáforas. Hay que reflexionar la reflexión que implica ver la película; estar ahí durante la recepción. Hay que mirar la mirada que ve el cine, una mirada realmente doble: la de quien ve el cine y la del cine cuando ve a ése. Ver volver la mirada como memoria especial, figura, diferente.

Hay que comunicar la comunicación para los ojos, pensar cómo pensamos con los ojos. Todavía. Por ahora.

ASÍ RESULTA QUE TODO LO hasta aquí ex-puesto en juego con este Manual constituye, según nuestro deseo, una metáfora teórica sobre el camino a seguir para apreciar mejor de inmediato lo que nos comunica el cine, la experiencia cinematográfica. Una metáfora —discurso, figura— del acontecimiento del cine y algunas buenas razones para pensarlo en serio (mimesis, diégesis, hermeneusis).

Hemos comunicado algo de lo mucho de positivo que encontramos en el ejercicio de la hermenéutica cinematográfica, o sea, en la interpretación analítica de películas. Hemos expresado una idea formal del acontecer cinematográfico como discurso académico, la síntesis de otros textos, otros puntos de vista, y la contemplación sistemática de películas. Una teoría. La propuesta concreta de una forma de realizar la apreciación cinematográfica, la propuesta de una forma de estudiar el dispositivo comunicativo del cinematógrafo, la maquinaria textual de producción y recepción de relatos de cine.

Un Manual. Elementos útiles para ver con más detalle la(s) película(s), dejando que cada quien entienda lo que quiera, lo que pueda, lo que deba comprender en cada caso.

Por tal motivo, en este punto límite de la exposición queremos delinear con toda la claridad que nos sea posible la sombra que impide técnicamente el acceso popular a la comprensión crítica del cine, es decir a la comunicación placentera de la experiencia: el modelo institucional de representación cinematográfica. El dispositivo cultural que reduce la recepción de películas a mero espectáculo de la industria

cultural, o sea, la enajenación del/la sujeto.

Un dispositivo de interrelación que al mismo tiempo deja ver el deseo del siervo y la represión del amo, la trama de la enajenación simbólica. Lo que quiere la conciencia posible y lo que impone la inconsciencia real.

El modelo institucional de representación cinematográfica constituye el bioprograma "invisible" que organiza la producción del cine hecho sólo para la taquilla, la razón sin sujeto que organiza el dispositivo del cine para la plusvalía, la mercancía esencial del capitalismo tardío. La mercancía "sueño sin sueño". El montaje "ideal" para vender películas, según la reproducción del/la sujeto consumidor del capitalismo tardío. Una tecnología de control del yo singular o equipamiento de poder para la dominación del individuo posesivo inconsciente, la reflexión del panóptico en la conciencia egófica, la vigilancia interior.

Las películas montadas según este modelo de representación son identificables, primero que nada, por su absoluta anonimidad; no tienen autor(es). Muy fácilmente, ojo, se les olvida.

Aparecen como cualquier mercancía burguesa, con marca pero sin firma(s) personales visible(s), sin personalidad concreta. Indiferentes, en serie. El mayor número de las películas de este tipo de cine ni siquiera cuenta con el efecto fetiche de las "estrellas". Son casi todas las películas que se han producido diariamente desde que la proyección pública de cine se convirtió en un inmenso negocio tardocapitalista, el gran negocio del siglo XX, la compra-venta de ilusión, la industria para el control del ocio individual y colectivo.

O sea, este modelo es un resultado del intercambio mercantil, un resultado de las relaciones entre oferta y demanda, puesto a favor del productor-emisor, o sea, en contra del consumidor-receptor inmediato. Cine enajenación, cine enajenante, cine enajenado. "Ideal" para desconstruir el presente, para encontrar y mostrar, encontrar y demostrar, los límites del presente: el gran encierro planetario en el sexo, el dinero y el Estado-Capital.

Dicta, objetivamente, según las leyes del mercado, la fuerza organizadora del modelo institucional y rige —"sobredetermina"— la producción y circulación general (industrial, marginal, contracultural, otra) de cine.

Hacer cine significa tomar posiciones ante el modelo, porque de principio nada puede hacerse de otra manera; por tanto, la recepción crítica debe arrancar *criticando* el modelo, presentando ele-

mentos para juzgarlo con objetividad, como cosa del mercado, para llegar a ser de veras una conciencia receptora crítica, apreciativa. Desconstruir el modelo significa desenajenar al sujeto receptor de película(s), madurar interiormente la visión de cine, adquirir verdadera autoconciencia. Actuar contra el sueño falso del modelo, contra el sueño del cine sin sujeto del modelo institucional.

En sí, el modelo institucional, demandado por el/la sujeto fallogocéntrico (amo/siervo), lo explican de modo formal los capítulos anteriores. De hecho, nuestro discurso como Manual emerge directamente de la crítica permanente de tal modelo; lo iluminamos para invitar a desconstruirlo, para considerar sus límites y conflictos, por eso lo venimos mencionando desde el principio dentro del texto.

Nuestro esquema teórico para apreciar el cine emerge de lo que significa estudiar desde un punto de vista feminista, comunista y libertario el modelo institucional de cine, que es, además, el modelo que desde el fin de la segunda guerra mundial se enseña en todas las escuelas de cine del mundo. Queremos intensificar la desconstrucción crítica de este modelo, expresar y explicar su carácter represivo. Ser un código sin sujeto, una objetividad tiránica, fascista.

De tener un referente inmediato dentro de la memoria colectiva, este modelo de cine es "Hollywood", y muy en concreto las películas de serie B (internacionales). Pero, ojo, el modelo no lo representan sólo las películas de California, ni sólo las norteamericanas. Hollywood está ahora en todas partes.

Cine chatarra, imágenes depauperizantes de la conciencia libre del receptor. Deseo reprimido.

El cine que la gente compra nada más porque le gusta ver cine durante el tiempo de ocio; el tipo de cine que ha convertido en otro gran negocio del fin de siglo la renta de videogramas y la televisión. El cine que se olvida de inmediato, el cine hecho y consumido para pasar el rato sin pensar.

Algunos textos califican este modelo como "cine clásico norteamericano". Consideran que el cine hecho por Hollywood, California, durante las décadas de los treinta y cuarenta constituye el modelo clásico del cine del siglo XX. Nosotras consideramos que este juicio estético y político resulta temerario, participa en cierta forma de la enajenación imperante y propone como síntesis correcta el dispositivo enajenante, lo por esencia "incorrecto" del cine actual.

Ya los teóricos franceses de los cincuenta demostraron que la prueba de "autoridad" mostraba una distinción en contra de la institución dentro de las películas de aquellos artistas que supieron torcer para sí el cine de Hollywood. Por eso creemos útil el enunciado "modelo institucional de representación cinematográfica" para reconsiderar la situación de este cine desde posiciones más contraculturales. Verlo y nombrarlo originalmente como un mecanismo represivo, explotador y dominador de la conciencia; un bioprograma industrial para negar el ejercicio de la libertad personal.

Afuera de este modelo está el *contra-cine*. Ya lo dijimos: la vanguardia, el experimento. Pero sobre todo: la poesía. (Todo aquello que un Manual tan intencionalmente próximo a la institución únicamente puede indicar en este paréntesis de la exposición.)

No se debe olvidar que el cine antes que arte o entretenimiento ha sido una mercancía. Antes de contemplar la belleza o de pasar otro rato comiendo palomitas, hay que pagar el boleto o rentar el video. Al cine no lo podemos entender y apreciar si olvidamos la situación problemática del consumo permanente de películas dentro de la trama institucional de la vida cotidiana. El cine industrial, casi todo el cine que conocemos, es un aparato ideológico reproductor del orden simbólico falogocéntrico, un aparato para internalizar y reproducir el/la sujeto servil voluntario del capitalismo tardío. Un dispositivo para "ocupar" el tiempo de ocio.

La contracultura debe enfriar el modelo institucional, para volver al cine de veras rebelde, salvaje, autónomo, autoconsciente, autócrata. Hasta cierto grado, la contracultura cinematográfica la organiza la crítica, desconstrucción, sublimación y superación del modelo institucional; primero que nada, ojo, la crítica, la reflexión extensiva, comunitaria.

Lo radical de este medio de comunicación colectiva consiste precisamente en no tener inocencia. El problema del cine radica en nacer para el capital, en funcionar como dispositivo para impedir la transgresión.

Por eso hay que actuar conscientemente contra la institución, derivar el cine, la reflexión, el discurso, hacia afuera del orden simbólico impuesto a la fuerza. Usar el cine para salir de los cauces normales, para desbordar los cauces y salir a la extrañeza.

El cine, entonces, nos deja gozar de la parte maldita. Sólo tiene sentido tomarlo en serio para desconstruirlo. Es decir, para juzgarlo.

Para ponerlo a prueba. Sin titubeos, con temor y temblor. Desde todas las posiciones posibles e imposibles.

EN CONCLUSIÓN. APRECIAR EL CINE significa interpretar el mensaje de la(s) película(s). Pensar la imagen.

Crear transversales hermenéuticas. Entre más objetivas, mejor, es decir: mientras más miméticas. Hay que analizar con detalle lo que se ve, la verdad de la mirada del cine. Tal vez el cine silente sí era el umbral y el sonido fue un retroceso, la pérdida histórica crucial, una imposición aburguesada y aburguesante. Porque lo figural, lo ilegible es lo que vuelve al cine motivo de reflexión salvaje, motivo de comunismo feminista libertario. Alto consumo especulativo de película(s), interpretación histórica voluntaria. Transversal, sin fin fijo. A-lógica.

Microanalizar los afectos (psique) y efectos (soma) del cine, distanciar el acontecimiento, volver a ser personalidades estoicas, epitéreas; renunciar al goce de la ilusión inmediata para sublimar mediante la reflexión conversante su acontecer real y conocer el goce perverso de la ilusión, la conciencia. Su llamado a pensar. Producir discurso crítico, inter-subjetividad(es), meta(con)ciencia del cine, hermenéutica radical de la figura cinematográfica en la mente personal. Interpretar la retórica propia del cine, su diferencia, lo imposible de "leer"; para olvidar precisamente las lecturas y retóricas y volver a pensar lo específico del cine. La sintaxis imposible. Y el microanálisis se eleva potencialmente cuando es resultado de un serio trabajo colectivo.

Un taller de apreciación sistemática del cine le da sentido práctico a la reflexión crítica acerca de la presencia del cine en nuestra actual cultura cotidiana, interpreta lo que todavía está por venir a ser más cierto por medio de la comunicación cinematográfica. El deseo eutópico que expresa la experiencia cinematográfica como forma de saber diferente. Voluntad de Poesía. La filosofía pervertidora de la mirada real. El cine. Una inflexión del tiempo.

Un taller de apreciación cinematográfica trabaja dejando que cada persona integre y exprese su saber de(l) cine, para manifiestamente hacer crecer el saber nuevo y diferente de(l) cine. La Poesía del Porvenir, El Umbral del Futuro.

Todavía no hay una forma, ni un método; todavía hay que pensar el cine desde todos los puntos de vista posibles. Entender la trama figural del cine, el montaje, aprender a saber descifrar con más detalle lo que dice la construcción del relato cinematográfico y utilizar para la interpretación crítica su propio código, el código nuevo del cinematógrafo. Pasar al habla cinematográfica, decir la experiencia. Comunicar(se) desde (el/la) teoría radical del cine. Tener una clave más justa para apreciar el cine, es decir, para ver la(s) película(s) y existir.

Todavía hay que pensar en voz alta con otra(s) persona(lidad-e)s la(s) película(s). Para saber hacer y hacer saber mejor lo que significa venir a pensar el cine; todavía hay que realizar en privado y en público lo que no puede estar dentro de un manual, y que debe desear todo el tiempo la máquina textual del Manual: la diseminación con sentido de nuestra comunicación interpretante del ser del cine. Lo que vueltos más de dos, los dos hemos hecho con la experiencia cinematográfica para volver posible el Manual, esta (nuestra) caja de herramientas. Resultado de una conversación voluntariamente diferente, por su seriedad, por su intensidad y por sus resultados.

Abrir la puerta. Cruzar el umbral.

Entonces...

De inmediato, en lo más cotidiano: el cine, insistimos (por busca de método, camino de salida), está (casi por completo) dominado, regulado, bio-programado por la institución capitalista. El cine, la(s) película(s). Antes que nada son, están siendo: una mercancía de la industria cultural. Mercancía extraña, sólo tiene valor de cambio concreto, el uso real se confunde y pierde en el extrañamiento, y el uso ideal de esta mercancía, su potencial eutópico libertario, aún es algo indefinido, fetiche, un extrañamiento fetiche, el cinematógrafo, extraño fetiche; pero en definitiva: siempre regula todo el bioprograma el precio mercantil real del cine, su valor en el mercado. Plusvalor capitalista. Represión del deseo femenino, dominio fascista, fuerza encarcelante de la voluntad personal. Olvido del intérprete esencial, básico. Mercancía chatarra, capitalismo tardío, fetiche total. Ilusión. Trabajar también durante el tiempo de ocio (y sin darse cuenta), para resolver la reproducción de la fuerza de trabajo sólo en forma inconsciente, con un grave olvido de la identidad personal, una pérdida a favor de la explotación asalariada, el tiempo donde el/la sujeto encarcelado en el círculo vicioso de la valoración del valor produce su propia cárcel.

Tal represión y dominio de la voluntad lo ejerce el/la sujeto consumidor ideal del cine hecho según el modelo institucional de representación cinematográfica. Para el consumidor inconsciente, el cine es un dispositivo que le permite aceptar sin reflexión, por miedo a pensar, la servidumbre voluntaria. El cine organizado para los zombies de la taquilla. El modelo institucional de representación cinematográfica, la imposición y reproducción *-i-n-c-o-n-s-c-i-e-n-t-e-* de recepciones inmaduras, generalmente adolescentes, identificatorias, incompletas, sin resolución del sentido, con ventaja violenta para el orden simbólico establecido (el Sistema). Sin pensar. Un triste espectáculo planetario. La tele. El cine como medida contra el pensar del cine, la quiebra del cine, su olvido. Entonces... hay que hacer lo contrario, volver conversación el ser del cine, hablar del cine, sacarlo de su olvido manifiesto en la cárcel del espectáculo industrial, para aprender a ver lo que no sabemos decir todavía sobre el ser capitalista del cine, y así conocer en definitiva su función eutópica también manifiesta, lo que más lo jalona gozosamente desde el fondo del futuro, nuestra liberación colectiva del encierro, el cambio de la vida y la historia por medio del uso radical de la mirada (escopofilia).

Por eso, para encontrar de veras la inquieta libertad del cine, necesitamos pensarlo cada vez más en serio y más en común. Necesitamos abrir espacios y tiempos más auténticamente universitarios para pensar el cine como figura del conocimiento contemporáneo. Necesitamos espacios y tiempos desde donde apreciar más en común el sitio académico en que nos pone el acontecer cinematográfico, el resultado del cine en y para la conciencia pensante viva. El cine como proyecto todavía onírico de nueva justicia, una forma más sabia de interpretar los sueños, primero, para entender después la vigilia que fabrican, y resolver con madurez autónoma el enigma de la muerte, el enredo egoísta y culpable del sexo, el dinero y el poder político burgués.

Un manual para un taller de apreciación cinematográfica, un discurso en común para convocar un trabajo en común. El trabajo permanente de la liberación por la cultura. Porque el cine será colectivo o no será. Trabajo artístico en conjunto. Fin de siglo, fin de época. Reproducción colectiva de series y ambientes cada vez más y más libertarios, sociedad del gozo justo de la vida breve.

El esfuerzo espiritual de todos nosotros los seres humanos.

Colectivo de razón. Razonamos en común, con y por encima de todo sentido común: dentro de la cosa del cine. Razonamos. Colectivo.

tivo de razón. Confiamiento hermenéutico radical, intercambiamos nuestra experiencia para conocer mejor lo que ocurre a cada quien al ver películas. Nos conocemos en confianza, en ángulo recto, con otro objeto común. Resolvemos la experiencia en teoría, visión distante, abstracción, constante alejamiento. Para reconocer de verdad la meta, el fin último; el goce universal. Escritura libre, en confianza de espíritus amigos, pero conservando alejada, en lo latente del texto, la intimidad; después de todo, surreal-es. Nuestra conversación sistemática sobre la cinematografía poética. Palabras que explican su otredad, la mirada. Taller. La visión indecible del cine.

Descifrar el mensaje del cine como disparador de acciones directas para emancipar la fuerza de trabajo de la mirada, para encontrar en el acto de interpretar la(s) película(s) lo sagrado del arte de un tiempo sin poesía, el arte de un tiempo sin Dios y sin amo; un tiempo de poetas y poemas, pero sin poética, sin razón de ser para la poesía. Mirar la fuerza de trabajo de la conciencia. Reanimar la voluntad poética, demandar la belleza perfecta, lo en efecto clásico, la belleza que sabe emerger de la espesura siniestra, la afirmación de estar ahí con un destino correcto. Un arte que llama a reconsiderar el estado de las cosas. Pensar.

Aquí, para crear condiciones de acción crítica con respecto a la experiencia cinematográfica hemos sintetizado un grupo de lecturas sistemáticas de textos que hablan acerca de la significancia formal del cine, muy en especial la deriva por la(s) semiótica(s) y la hermenéutica; nuestra praxis gozosa de contemplación y análisis de películas en tanto colectivo feminista de indagaciones sobre el cine que emerge de entre los intersticios que encontramos en esos ejemplos intencionalmente silenciados para escribir teóricamente, entre esas formas concretas de considerar la cosa del cine al ver la(s) película(s). Con la síntesis y los campos propios de los textos sintetizados queremos darle valor libertario a nuestra pasión personal por el cine. Queremos dejar apreciar lo libre del cine como acto de pensar nuestra pasión sin límites, con otros espíritus, por la interpretación intensiva del cine. La proliferación salvaje del discurso *sobre* el cine

Hemos creado un mecanismo *teórico* para mejorar la apreciación académica del cine. Este Manual deja pensar la profundidad del cine en tanto que nueva estructura de la conciencia personal y colectiva, o sea, la hondura del cine como manifestación de un íntimo deseo cósmico. El cine como efecto cultural del ingreso en la fase

superior de la existencia pensante, la fase donde el hombre queda para siempre oculto en un pliegue de la historia. Brilla la unidad de la conciencia. La trama de este escrito da luz y razón sobre la cosa del amor por el cine. Nuestra conversación.

Lo específico del taller de reflexión que este Manual convoca, radica en la forma como esta constelación de enunciados escritos, el *manual en y para sí*, se intercala entre la contemplación de películas y el trabajo de comentarlas en comunidad para volverlas pensar libre. De ello crece el "más" de esta comunicación. Nuestra unidad por encima y por debajo de lo escrito, el himen unitario de nuestros argumentos críticos.

Porque ahora con este Manual podemos interpretar con más detalle la(s) estructura(s) que vuelven significativa(s) la(s) película(s), la(s) estructura(s) que produce(n) el/la sujeto que desea el significado puesto en cuestión sobre/desde la pantalla. Interpretar *lo propio* del mensaje cinematográfico.

Hemos renunciado a la locura de la unidad. Todo ha sido dicho, en definitiva, por partes, por nuevos fragmentos y fragmentos de fragmentos. Decirlo resarce la renuncia, satisface por el envés sublimatorio. Satisface la quietud aparente de la contemplación de la(s) película(s).

Nos hemos dispersado intencionalmente todo el tiempo, reflejando otros discursos, otros pensamientos, otros textos dentro del inmenso archivo de la biblioteca ya actualmente existente, aumentando las repeticiones, las múltiples reiteraciones a tan diversos niveles, con el fin de mostrar las múltiples certezas colectivas, y para "así" dejar de ser sólo las dos personas solas que según la costumbre debiéramos ser (y no somos). Hasta donde nos ha sido posible, hemos evitado la locura de proporcionar una visión de la causa primera del cine en un discurso clara y distintamente unitario sobre el precio del cine, el fantasma del origen del valor. La muerte, nuestra muerte, prohíbe la unidad en lo real. De hecho, por nuestro ser mortal, vemos que toda unidad es cosa de tiempo. Cosa de límites y conflictos. Nuestro gusto radica en saber que ello mismo implica renunciar al Yo aislado y aislante, deshacer el tiempo y la unidad concreta en el tiempo. Ser el nosotros que somos, con usted(es). Construir el sentido no es más que desconstruir la significación. No existe modelo asignable para esta configuración evasiva. Sin embargo, pensarla, pensar el cine, significa presentar modelos, jugar con los modelos. Abrir posibles a lo

imposible. También el cine.

“Polvo enamorado.”

Estratos. Fragmentos.

Planos. Signos. Plural. Singular. El rizo. La hendidura. La pantalla. La secuencia.

Escritura. Una película, todas las películas. Cine, cinematografía. Trabajo, taller. Arañar. Rayar. Grabar. Grafía, grafismos, gráfica y gráficas. Pintar, dibujar, escribir... un mensaje, una carta, etcétera. Escribir, redactar, componer; inscribir, designar, registrar; proponer por escrito. Citar por escrito en un juicio. Denunciar por escrito la injusticia, el pliegue capitalista. Pintar, dibujar... escribir para sí. Escribir o redactar una ley. Ver el afuera del lenguaje fonético-alfabético, la archiescritura. Invertir todo e invertir todo con libido textual. Inscribirse en la imagen, figurar en el cuadro. Huracán, turbamulta de imágenes, la metáfora. Trabajo de un taller; seguir la metáfora del cine, la otredad en el cine, la alteridad. Una imagen: las imágenes, la imagen. Metáfora(s), alteridad. La mesa del cine. El vino y el pan del cine. Cine. Movimiento. Acción. Cambio. Todos los hechos sociales incluidos en cada fotograma, en cada fragmento de cine. Series y ambientes de montaje cinemático. Diagonales. Ondas. El río. Otra vez Heráclito. Nadie se baña dos veces en el río de la misma película, nadie es dos veces el mismo al ver una película, y todas las variantes, retórica del movimiento y el cambio. La gran complicación de saber que cine y escritura son y deben ser los contrarios, los diferentes, y que por eso la escritura no expresa el cine, ni dice el cine. La escritura tiene que especular sobre el cine, por arriba, por abajo, por los lados, por los intersticios, para así engarzar la verdad del cine, la novedad que hemos venido a pensar. El pesado y penoso trabajo de adecuar lo fijo de las palabras, estas palabras, esta escritura, estas monedas ya sin troquel, adecuarlo todo al cambio permanente de los planos cinematográficos, fotogramas, marcas electrónicas. El troquel del cambio, la ley de las metamorfosis, el retorno de lo femenino perdido. Electricidad. Discurso sobre el cine. Las palabras... y su olvido. La salida de la caverna, mediante su aplicación liberal en la recepción del cine, en la neodemocrática recepción de película(s), en la acción ya casi voluntaria para todas las conciencias, es decir para toda(s) la(s) vida(s) cotidiana(s), la acción de cambiar la vida y transformar la historia permanentemente, alegremente. La tarea de pensar el cine con este discurso urgente contra el imperio del discurso. Cuando este imperio

deviene video y pantalla de computadora, y significa, de veras, por debajo, querer pensarlo todo.

Escribir, ya en medio del torbellino. Donde desaparece la fijeza, donde la escritura deviene acción en la pantalla del ordenador electrónico. Cuando el ordenador comienza a generar nuevas formas de expresar la apreciación crítica del cine, o sea, cuando la fijeza de la escritura se dinamiza para ingresar, al fin, en el viaje cinemático.

Para traer a juego la otredad sin discurso, la novedad retumbante. La alegría del cine. Ver el cine.

Un manual de apreciación cinematográfica únicamente puede ser una paradójica pero necesaria aproximación distante, muy intencionalmente distanciada de la cosa real del cine, de su experiencia física, sensitiva, mental... Puntos suspensivos. Educación y cultura, un elevamiento. Pero también por ello un manual expresa realmente el ser de la cosa del cine, dice la verdad del cine, la verdad en el cine. Apreciar la cinematografía -pensar el cine- significa: salir del encierro. Des-hacer una y otra vez el mito, para resolver el mito.

Un condenado al cine se escapa. Quitar la mancha, quitar la deuda. Apreciar el trabajo de la mirada. Esa sobrenaturalidad subjetiva. Nuestra experiencia, esta experiencia.

Atención... Silencio. Cámara. Acción...

Corte. Se queda.

("SÓLO EL ARTE ES CAPAZ de producir verdadero consuelo en un mundo sin religión; mejor consuelo, en efecto, que cualquier religión; el arte es liturgia religiosa ilustrada, síntesis de razón y religión: trasciende la inmanencia en su interrogación sensible acerca del misterio e ilumina de modo elíptico esa trascendencia con ideas estéticas que en la obra se encarnan sin el concurso de conceptos." EUGENIO TRÍAS, *Lo bello y lo siniestro*.)

[ESCOPOFILIA]

Activamos un mecanismo. Para comprobar una idea. Una sola idea.

Elaboramos una teoría.

Te ponemos en situación de experimentar el sentido —ojo, mucho ojo, sólo el sentido— de una mirada concreta. Única. La mirada de un auténtico sujeto por completo instantáneo, sin duración, el efímero y para siempre aislado sí mismo punto de unión imaginario de todos los pensamientos que genera el acto de ver para una persona. Un punto de vista, un solo punto de vista: la utilización intencional y plenamente consciente de los ojos. La univocidad esencial de la mirada.

Imagen literal, el campo del espejo para la psique, la base material del desvío entre el objeto y su reflejo. El reflejo y su objeto, la otredad absoluta, el vaivén del reconocimiento por el reflejo. Reconocerse uno mismo desde la presencia visual del cuerpo absoluto, individual, del otro, el sexo contrario, cambiante. Desear, los ojos y los genitales, la boca y el ano, primero, y luego desear la deriva que corporiza en la otredad el deseo por percibir las partes en parte(s). Sin género definitivo, deriva perversa, la otredad absoluta, el vaivén, ni después del parto que escinde, ni antes de la muerte que sin resultado reúne; en el símbolo límite del hermafrodita, la topología polimorfa. La imagen. Deriva. Espiral que se anuda, clave genética. Una mirada y un acontecimiento visual. La mirada del grafos, de un grafos muy concreto, el grafos cinemático; la mirada del rasgo de las metamorfosis permanentes, el rasgo de la duración en el cambio, la erección de la hendidura, el pliegue que se despliega como abismo supremo del exterior y el interior de la conciencia donde brota esta mirada.

De ahí, según los mitos que en este momento más nos corresponden, sigue, ya siempre igual, la semejanza.

La mirada hace estar ahí la semejanza de los contrarios y la imagen de la unidad, sin madre y sin padre. Una armonía invisible. Este punto negro y sin embargo claro que brilla en el centro de mi conciencia in-completa cuando miro debajo de tu vello del pubis. Bajo las cejas. En la nuca. Bajo las axilas. Bajo el negro sol de la melancolía, el sol negro de los muertos, los locos y los poetas.

Sigue el deseo. Ahora sí, el desear que genera una mirada. El trueno, la mirada que da género y pone a pensar en este sitio que mira el sexo del otro, con extrañeza, con fuerte impulso libidinal. Sin

género, con sexo. Sin sexo, con género. Con extrañeza. En la unión espiritual, pero en efecto corpórea. Para de ahí, en espiral retumbe continuo, ver en el punto negro de la conciencia tu sexo. Que ahora, en realidad, deja de ser tuyo, o mío, o de un sujeto, para ser solamente la extrañeza con que se piensa esta mirada desde estos ojos. Sale de sí. Es el sitio intermedio, la referencia, la fijeza, la duración desde donde reverbera y reverbera sin parar en dos direcciones, campo y contracampo, pantalla y receptor, campo y contracampo, interpretación e intérprete, y así sucesivamente, ver y ser visto, ver y ser vista, ser visto y ver, ser vista y ver, ver ver, el sentido de desear la unidad en la diferencia, ahora, desde este cuadro, sin abstracciones, el sentido de unir el deseo en lo diferente para la mirada, que siempre es otro, todo otro, todo sexo, todo género, todo no sexo, todo no género, todo vaivén, y así sucesivamente, que, luego, estalla, vuelve a estallar dentro del estallido, sigue y sigue estallando en la conciencia que refleja la luz... imagen y semejanza. Dios. Su supremo vacío. Nuestra identidad personal de más que dos, más que tres, más que cuatro, más y más indefinidamente. El puente, la escalera. El medio. El justo medio. La rueda del cambio, el ojo del cosmos. Y todas las demás figuras de esa imagen, de esa semejanza, de esa extrañeza, ese negro silencio visual, objetivo. La hendidura, el abismo. Catarsis. La sorpresa de ascender.

A continuación, un yo intermitente. El flujo que se interrumpe y continúa, que fluye a saltos, por intermitencias, en espasmos, la relación de un no y un sí físicos, pulsionales, la esquizosemia, la idea que permanece en y para sí, que se piensa afuera de quien la piensa en ti.

Un ente plural despliega los párpados en la mirada objeto de este relato.

Estás mirando el inicio del siguiente giro. La nobleza. Oigo tu nombre.

Tal como de este modo queda demostrado. película(s) que vemos juntos y la razón porque las vemos juntos como cine, nuestro diálogo sistemático de más de dos sobre el cine como lugar ideal para reconsiderar la mejor forma de vivir en armonía. Nuestro aprecio microanalítico por el cine como medio alquímico del amor. Una razón colectiva, nuestro trabajo periodístico, didáctico, académico. Nuestro sagrado trabajo. Un manual, el taller. Dar gracias por los privilegios, sagrados privilegios de la perversa, perversa mirada. Ver con el ojo interior, el ojo cósmico de la mente, el ojo del pensar que sabe que

piensa.

Más puede ser todo el tiempo. Por eso todo el tiempo todo es tentativo; la palabra taller es un homenaje a quien(es) lee(n) y participa(n) realmente en la producción escriturística de este Manual, o sea, quienes hoy en día aprenden a apreciar mejor la(s) película(s) al poner a prueba nuestro escrito.

El medio, lo manifiesto, es el cine, la experiencia; y lo latente, el mensaje, será pensar la comunidad. De principio la comunidad de pensamiento que nos da la experiencia cinemática. Conversar la(s) película(s), pensar la mirada. Pensamiento colectivo, impulso afuera de la masa, autoconciencia, desciframiento del mensaje social último del cine. Ni producto ni arte, bisagra. Potencia. Dejar pasar en un sentido con sentido, abrir un camino. Comunicarse. Hacia la unidad no-violenta del pensar. Armonía. Acuerdo de pensar. Dar gracias por lo que se ve y se piensa en el cine, agradecer la posibilidad de ver el devenir del tiempo y poder reaccionar conscientemente como artistas ante ese enigma.

Ver y nombrar la sustancia del cine, para darle un precio al esfuerzo colectivo y maduro de pensar (en) el cine, así, desde lejos, desde un manual, desde la escritura, desde básicamente el microanálisis del videograma; sin autor, sin productor. Sin límite. Desde el sitio teórico del espectador en la tragedia.

Donde no hay poesía para sí, toda explicación semiótica de un medio de comunicación expresa un anhelo en sí de poética. Es decir, el anhelo de construir puentes existenciaros entre las palabras y las cosas, entre el habla y el principio de la realidad. Poesía del cine, poetizar el cine.

GLOSAS A UN ENSAYO DE WALTER BENJAMIN¹

Quisiera más que nada, más que sueño, ver lo que veo.

PEDRO SALINAS

Con este texto glosamos ocho enunciados del ensayo de Walter Benjamin sobre "La obra de arte en la época de su reproductibilidad técnica".² En paralelo con la teoría del texto benjaminiano nos hemos propuesto pensar el acontecimiento cinematográfico, el ingreso en la comunicación por medio de la experiencia cinemática eléctrica (cine, tv, video... multimedia). Buscamos elementos para ampliar y mejorar la apreciación del mensaje del cine —en especial, su aspecto transmisor de contracultura, o sea, de impulsos libertarios.

1. "La humanidad, que antaño, en Homero, era un objeto de espectáculo para los dioses olímpicos, se ha convertido ahora en espectáculo de sí misma. Su autoalienación ha alcanzado un grado que le permite vivir su propia destrucción como un goce estético de primer orden. Este es el esteticismo de la política que el fascismo propugna. El comunismo le contesta con la politización del arte."

Con este enunciado concluye el ensayo de Benjamin. Queremos iniciar con él nuestro comentario, porque sus implicaciones resul-

¹ Este ensayo, aquí corregido y ligeramente modificado, apareció publicado inicialmente en *Umbral XXI* (Publicación de los programas de investigación y posgrado de la Universidad Iberoamericana), Número 11, Primavera, 1993, pp. 57-63. Agradecemos a los editores de esta revista su permiso para publicar el texto en este manual.

² En *Discursos interrumpidos I*, Taurus, Madrid, 1973, pp. 15-60. Traducción de Jesús Aguirre. Sabemos que ahora esta versión resulta poco confiable; pero cuando estudiamos el ensayo de Benjamin era la única disponible en nuestra lengua, y nuestro conocimiento del alemán es prácticamente nulo.

tan importantes para retomar —justo cuando parece imposible— la cuestión ética del comunismo, y hacerlo ahora desde el marco de la teoría del cine. Un marco que, desde lo político, nos deja olvidar ventajosamente la política y la economía política, para regresar a lo clave, la filosofía y el reconocimiento de la lucha de sexos, de clases, de poderes. La liberación llega por medio del pensar que piensa el pensar, sin bombas y sin votos.

La muerte de Dios ha dejado vacío el centro de la(s) identidad(es) personal(es) y colectiva(s). No hay sustituto, nada puede llenar este vacío definitivo; ni siquiera, es cierto, el partido del proletariado, ni el psicoanálisis, ni el I Ching. Ahora, para establecer su propia identidad, la humanidad, esto es, cada quien, debe bastarse con la contemplación de su propio reflejo en el espejo de la Técnica: nada. Y esto, antes de ser un ascenso ilustrado en la autoconciencia, implica un grado más intenso de alienación del sujeto, tener que ser según el mero reflejo del reflejo de un reflejo, o sea, ser según nada, según nadie, según la pura ilusión de ser alguien, porque sólo hay eso, reflejos de reflejos. Nada puede ser original, nada es nuevo.

Vivimos la hora en que el capital planetariza su presencia sobredeterminante. Ya no es solamente el único, ahora a diario puede ser el último modo de producción. Todo lo gobierna la Técnica, o sea, la plusvalía, la guerra, el falo... El orden simbólico imperante subsume al sujeto consumidor, es decir, gobierna la producción de(l) deseo. El desear esta inhibido por el orden falocéntrico, se produce contra-deseo, la necesidad de suspender el deseo. Queda la obsesión del desear, la inercia. Actividad sin voluntad(es). Reflejos sin objeto, símbolos sin sentido. Presencia mercantil imperialista, y nada más. Lo real no existe. Y al menos así será por un buen tiempo. En esto desemboca, en nada por todas partes, ruda nada inmisericorde, la depauperización creciente de la fuerza de trabajo (empleada, en paro, desempleada, marginada y excluida).

De ahí también viene la cada vez más intensa presencia de la experiencia cinemática eléctrica dentro de la vida cotidiana del planeta. El cine trasciende las funciones anestésicas de las religiones y la religión, lo cinematográfico supera lo teológico y deviene el impulso sin causa ni dirección que forma al sujeto consumidor contemporáneo. Impulso vacío, congelado. Sin Dios, pero con el poder sacerdotal de la Técnica, la ilusión del cine (+TV) vuelve creíble el capitalismo, es decir, reproduce al sujeto de la servidumbre voluntaria, lo despliega

y disemina por todo el planeta. Lo establece. Y así funciona como medio de comunicación para volver aceptable, vivible, la existencia dentro de un orden simbólico injusto, sin sentido, vacío, ocupado ya sólo en hacer crecer la nada. Pero también debido a ello el cine, en tanto arte del fin del arte, voluntad en el vacío, aparece por el envés de la cuestión como sitio ideal para intensificar la actividad de las fuerzas que realizan la ontología del presente. Las fuerzas que nos liberan del encierro (inconsciente) en lo por completo vacío de la socialidad para la guerra.

El cine es un sitio *más político* que la política demotecnocrática; la predijo, en cierto modo la ayudó a aparecer, la representa culturalmente, y ahora la decide todo el tiempo; ahora las actividades demotecnocráticas están fundadas en programas y enunciados cinematográficos. Mientras la política y la economía política quieren pero no pueden gobernar lo real, el cine fabrica el sujeto que vive en lo real; el cine es por eso mismo un sitio para realizar la impugnación comunista real, actual, libre, diferente... La actividad que hace aumentar razonablemente las libertades de todos y todas —cuando vuelve a ser evidente que el comunismo está todavía muy en el futuro, pero muy cierto, como un auténtico deseo radical supremo, El Deseo. La fuerza para no olvidar desear ahora mismo y seguir deseando la justicia.

2. “Desde siempre ha venido siendo uno de los cometidos más importantes del arte provocar una demanda cuando todavía no ha sonado la hora de su satisfacción plena.”

La demanda que presenta el cine es precisamente la de una sociedad comunista, una formación económica planetaria donde cada quien aporte según sus posibilidades y reciba según sus necesidades. Cosa que “técnicamente” ya puede ocurrir todo el tiempo. Después de Dios y la política, después del poder por medio de la civilización y la cultura falogocéntricas. Una insistencia en el cambio que trae mayor justicia para la vida social.

Si la clave del tiempo presente radica en tener ontológicamente negado el arte clásico, la auténtica función del artista tiene que ser transformar la sociedad sin arte, cambiar la vida actual de los que van a morir, sacarla del encierro en que la tiene la racionalidad avariciosa del capital. Si la unidad perfecta de la obra maestra se nos niega, el impulso del arte será pervertir el medio que impide la unidad. Renunciar voluntariamente a la obra de arte y, por ende, a todo esteticismo, para transgredir las fronteras egoístas de la existencia personal

cotidiana. Ya que todo está oscuro, hay que trabajar para hacer pasar la luz de lo sublime al interior del encierro en el gran bostezo; aunque al final lo sublime, junto con la belleza, nos deba entregar también, por necesidad: lo siniestro. Nuestra verdad de reflejos sin sustancia.

Al demostrar con los hechos pero sin razones que el Estado-Capital sólo era y será el Capital-Estado, el neoliberalismo del capital tardío hace creer eterno y funcional el modo de producción; por ello la contracultura liberal y tolerante tiene ahora la suprema necesidad de reconocer cada vez con mayor amplitud y claridad la injusticia que impone la violencia de la plusvalía sobre la vida de todos, es decir, el daño que sobre el mundo, es decir, sobre el cosmos, causa la explotación técnica de la fuerza de trabajo. Ello significa recuperar en toda su intensidad el carácter utópico del deseo comunista, el hecho de que este deseo, por ser el más radical, expresa el deber ser de la libertad. Deseo artístico, deseo cinemático.

Vivir sin dinero, sin Estado, sin división social y sin división sexual del trabajo, nos libera del encuadre impuesto por la usura avariciosa. Nos libera de la violencia fálica y del encierro demotecnocrático en las nece(s)idades de la racionalidad instrumental administrativa. Nos libera del bioprograma que hace negocio con la muerte, nuestra muerte.

Cuando el neoliberalismo piensa en forma honesta, reconoce que su meta, su ideal de libertad, desemboca necesariamente en una sociedad comunista³; de otra forma, sólo le queda reconocer que busca la autodestrucción total y ya. El proyecto del comunismo sigue siendo el mejor modo posible de existir en armonía, sin la guerra, según las leyes del amor y la paz. Nada debe estar en el centro vacío

³ Todavía el cierre ético del capitalismo sigue siendo el mismo que muestra el arranque de Das Kapital. Todavía la mayor injusticia del kapital está en conservar la riqueza guardada en bodegas. El kapital nunca produce para el consumo, el kapital sólo produce para la valorización del kapital, el encierro de las mercancías. La esencia del modo de producción está en las crisis por escasez, puntos de destrucción irracional del valor. La riqueza y la miseria del burgués emergen del hecho de que sus trabajadores no puedan comprar con su salario todo lo que producen; y esto vale para todos los centros de producción. Siempre debe haber más mercancías en bodega que en cualquier otra parte, porque nadie las puede comprar, lejos del consumo, lejos de la satisfacción de las necesidades, en los cerros avaros de los billetes y las finanzas. Es un rasgo "estructural", dentro del capitalismo todo debe ser puro reflejo, fetiche, cero. No hay cosas, tampoco ideas; sólo los crueles cerros con que se valorizan los inventarios y se miden las quiebras. La crisis por programa, la escasez por voluntad del frío egoísmo.

de la identidad, lo más íntimo debe estar de veras vacío: sin falo, sin dinero, sin política. Porque materialmente ya podemos vivir todos y todas sin tener que trabajar ni meternos en líos por culpa del dinero. Ya podemos vivir sin policías y sin ejércitos y sin armas y sin impuestos y sin registro civil y sin tantas otras cosas de veras tontas.

Cuando en efecto todo, absolutamente todo es mercancía, o sea, violencia inconsciente del capital, comenzando precisamente por el espíritu de la humanidad, entonces nada, absolutamente nada puede estar en el lugar ideal de la unidad que devuelve lo humano a la armonía. Ese lugar en la actualidad está y debe permanecer definitivamente vacío, señalando con su manifiesta presencia vacía el horror de la forma en que resolvemos el reparto del trabajo y la riqueza. La función artística entonces consiste en dejar desear el porvenir, permitir que haya futuro. Que haya sentido.

Si el sitio más sagrado permanece vacío, la acción del arte consiste en apuntar hacia el afuera de donde habrá de venir, con toda razón, la fuerza suprema, sobre-humana, poética, que llene ese vacío absoluto y absurdo. La acción del arte no tiene objeto concreto, únicamente intención, sólo actividad, sólo deseo de desear. Por ello el cinematógrafo, un arte nuevo en un tiempo sin arte, una utopía perversa en el tiempo de la demotecnocracia planetaria, manifiesta ser un modelo ejemplar para pensar la actividad vital en que debe convertirse la creación artística contemporánea. Porque el cine manifiesta ser una expresión sintética del mismo acontecimiento histórico que vivimos. Si el presente no tiene nada en el centro y es pura fragmentación y dispersión del sentido y la imagen, el mensaje del cine del presente, material, diegéticamente, está hecho de eso mismo, fragmentos visibles de sentido e imagen, planos-fotogramas-puntos, etcétera, y dispersión, veinticuatro cuadros por segundo, elipsis, intersticios. Esta cualidad material concreta de ser la expresión que sintetiza el presente, se la confiere a la experiencia cinemática eléctrica su situación real de arte completamente nuevo, sin centro, sin marco. Mismo hecho que lo hace ser, no un arte más entre las demás artes sino "el arte que marca el fin del arte, la conclusión", o sea, su máximo cumplimiento posible.

Es cierto, arte absurdo, el cine borra la cualidad primordial del arte, clausura el mundo del arte. Distrae la presencia. El cine hace olvidar los originales, los autores, los centros. Ahora la clave de la experiencia cinemática ocurre a través de copias, reflejo de otra cosa,

siempre previa, y por eso en cierto sentido sobredeterminante, siempre presente antes de cualquier principio visible, decible, pensable. Un mundo vacío, sin centro, necesita un arte del reflejo sin objeto, un arte fantasmático, en serie, sin particularidades. El acontecimiento (experiencia interior) del cine —como punto de cierre del mundo y del mensaje artístico— significa contemplar en la pantalla una representación, de algo generalmente re-presentado ante una cámara (cosa), puesta ésta en re-presentación de la mirada re-presentativa de la Técnica (¿qué cosa?). Una presencia distante, una lejanía ideal, un juego de luces y sombras que están en lugar de otras luces y sombras. Una re-producción que re-presenta, vuelve presente otra vez la esencia sin esencia del capitalismo tardío, el punto donde sólo hay ideas capitalistas, o sea, nada, nihilismo, puro egoísmo, el fin en y para sí del capitalismo. El punto donde la idea del capital, un cero inmenso como la panza sin fondo del padrecito Ubú, hace aparecer la idea de ser, volver a ser, ser de nuevo, y aparece, hace aparecer al sujeto, que, lógico, (se) cree ser el centro del mundo (un mundo). Pues lo siguiente, el otro paso, implica, ya, salir del modo de producción fundado en la individualidad personal, o sea, en la represión, explotación y dominación total del otro (aun dentro de la misma persona).

El cine hace ver la clave del presente, el hecho de que todo sea ilusión, básicamente. Interpretar de esta forma la experiencia cinematográfica, como una ilusión, para dismantelar la ilusión, significa dar un paso al comunismo por medio de la razón, la sublimación contradictorial del fantasma revolucionario: hacer teoría cinematográfica radical. Porque ahora se hará muy evidente que la contracultura vuelve a mostrar su antigüedad y claridad, ahora, cuando la profecía de Walter Benjamin se ha cumplido (si por profetizar se entiende anunciar el reino de la justicia humana y denunciar las injusticias que nos impiden hacerlo ocurrir). Cuando el cine, un reflejo, da la clave de la historia moderna (montaje técnico), el discurso radical sobre el cine emancipa del presente, permite imaginar el futuro, salir y escapar del enredo de los muertos, ver y nombrar, otra vez, lo desconocido todavía, el mayor deseo, la justicia armoniosa, el acuerdo social establecido por el amor al otro en tanto otro. Nuestro pensar auténtico. Una auténtica orgía.

Entonces encontramos dos direcciones narcisistas en la sociedad planetaria. Una, la terrible, desemboca en la autodestrucción simbólica y real de la especie. La humanidad era la enfermedad. Otra, la

crucial, la decisiva, significa profundizar en la experiencia de comunicarnos a través de reflejos sobre el ser de los reflejos, en la experiencia de comunicarnos de este modo con el mundo como es, reflejo cambiante, la sociedad como es, reflejo cambiante, y con el caos como es, reflejo cambiante, apariencia de cosmos, presencia lejana de un orden extraño. Porque de nuestro mayor conocimiento sobre esa experiencia podemos resolver de manera gozosa la intención de tener una identidad, la intención de pensar desde nuestra misma intimidad. Descubrir lo íntimo, lo realmente prohibido, el interior del centro vacío de lo real: amor que mueve al sol y las otras estrellas.

Hay un narciso trágico, la guerra total, y uno có(s)mico, la comunidad de los enamorados. Uno se mira a los ojos y se llena de rabia por estar solo, horriblemente bien solo. El otro descubre la otredad del reflejo de los ojos. Esta era sin fundamento será buena hora para tratar de resolverlos, para elegir el narcisismo decisivo, crucial. En ello, en el modo de tomar esa elección, el cine desempeña un papel sobredeterminante, porque enseña a pensar mejor lo que debe ser elegido. Lo que de veras pone en juego el tiempo. Nuestro enamoramiento.

3. "El ojo es más rápido captando que la mano dibujando; por eso se ha apresurado tantísimo el proceso de reproducción plástica que ya puede ir a paso con la palabra hablada. Al rodar en el estudio, el operador de cine fija las imágenes con la misma velocidad con la que el actor habla."

La mano era más veloz que el ojo cuando escribía. Vino el cine y todo lo trastornó.

En sustancia, la escritura dice más cosas con sentido que la pintura, la arquitectura, la música, la escultura, la danza, el teatro. ¡Todo lo que da a pensar una sola palabra, sea la que sea! ¡Y cuántas cosas hay que decir para poder pintar una sola cosa!

Lo específico del cine está en su modo de adecuarse al fluir del tiempo, pasar con el tiempo, estar en el tiempo, devenir el tiempo, el lugar del tiempo, ante los ojos, ante la mirada; ya que, de hecho, la experiencia cinematográfica es, en y para sí, el acontecimiento del tiempo. Ahora el ojo sobrehumano del cine, la cámara, puede ver y oír a la mano, lo que la mano no ve ni oye; porque la mano ya no puede ser más rápida que los ojos, siempre habrá una "cámara lenta" que la pondrá claramente en evidencia, que la mostrará como es, en su sitio; por eso, por ser el tiempo, el efecto del cine incluye y supera el

marco del lenguaje, deja pensar el lenguaje y pensar por encima del lenguaje, sin el lenguaje; el cine puede comunicar más. Todavía.

Tenemos que aprender a mirar desde el ojo in-humano del cine. Ese ojo completamente distinto al nuestro nos eleva a un nuevo estadio en el proceso evolutivo, nos da la mirada del pensar real, el conocimiento de la vista como código. La mirada que cumple el ideal de la filosofía y mira, sin morir, el rostro oculto de la diosa razón, vuelve visible el galope ascendiente del pensar, el secreto de nuestro reflejo en la cárcel de la Técnica, la llave para salir del encierro. Si por el lado negativo *cine* significó y significa sobre-explotación, estudio riguroso de tiempos y movimientos durante la jornada laboral; por el lado positivo el cine deja ver el tiempo comunitario, otro tiempo. Otro pensamiento, capaz de dismantelar las paredes y barrotes del ego burgués, mediante la realización dialéctica de lo imposible, y darle al capitalista conciencia proletaria. Ahora será posible contemplar la herida (y, entre otras cosas, entender por qué parece que Freud nunca fue —despierto— al cine).

4. "La proletarización creciente del hombre actual y el alienamiento también creciente de las masas son dos caras de uno y el mismo suceso."

Hiroshima hizo evidente la unión de ambas caras en la formación de las masas. La presencia del capitalismo en el momento presente implica subsumir por completo la existencia, el estar ahí mortal, dentro de la esfera vacía del capital, borrar a la persona, cegar la libertad; por tanto, el ocio debe ser organizado según los requerimientos directos del orden simbólico, organizado sin posibilidad de escape, o sea, en forma técnica, muy técnicamente, el ocio debe ser el trabajo más intenso para la fuerza de trabajo, el trabajo más desgastante e inútil de la historia, el trabajo que deja sin límites la jornada de trabajo —más depauperación del proletariado. En el trabajo real, el obrero está contra el patrón, está, bien lo sabe y lo siente, a la fuerza; en el ocio, trabajo simbólico, se le olvida su situación, siente y piensa como el patrón, es decir, ojo, como reflejo. Pero la cosa no para ahí, esta misma dominación total de la conciencia del sujeto, este desgaste brutal del pensar por parte del dispositivo capitalista, implica también la reducción de las conductas a los modelos básicos, que son los más fáciles de dominar: padre, madre e hijo/a, es decir, sólo se puede ser los actuantes simbólicos de reducir a la servidumbre voluntaria, al orden simbólico falogocéntrico; otra conducta sólo puede ser efímera,

transitiva, onírica —más. El plusvalor de la sagrada familia capitalista.

La civilización y la cultura del capital ahora son, deben ser, tienen que ser efectivamente planetarias. Sólo de esta manera sobrevive el capital sin desplomarse ni disolverse en el aire, imponiéndose como (in)con(s)cienza planetaria, fragmentación innecesaria, y por eso se mantiene en actividad la contracultura, contrarrestando con sentido la dispersión enajenante.

Vivimos la desaparición de lo nativo, ahora hasta las diferencias regionales y personales más específicas resultan efectos planetarios, nada volverá a quedar aparentemente aislado, todo se conecta. Somos un retumbe del cumplimiento futuro del cosmopolitismo. Lo nacional y lo internacional de aquí en adelante deberán pensarse juntos todo el tiempo, hasta ver cómo se disuelven y se olvidan por completo. Tal es ya la anomalía salvaje que introduce en la cultura del planeta la experiencia cinemática eléctrica como arte del capitalismo tardío, el impulso que supera los límites y las fronteras.

Por medio del discurso cinemático, lo internacional deviene realidad, aunque sólo sea (de inmediato) en lo más abstracto, es decir, en lo más estructural de lo político-social contemporáneo; pero allí, en esa abstracción que es la unidad planetaria de la experiencia fragmentada y dispersa del cine, la contracultura ya tiene precisamente en actividad directa un dispositivo de unidad inconsciente entre la inmensa mayoría de las conciencias subjetivas, un medio material potencialmente útil para ampliar la comunicación del deseo libertario. No dejar de desear, no olvidar el deseo. El deseo de pensar el deseo. Para no quedar satisfechos con el ilusorio bienestar neoliberal, que sólo significa más mercancías en bodega, incluso nuestras mentes.

5. "La reproductibilidad técnica de la obra artística modifica la relación de la masa para con el arte. De retrógrada, frente a un Picasso por ejemplo, se transforma en progresiva, por ejemplo cara a un Chaplin. Este comportamiento progresivo se caracteriza porque el gusto por mirar y por vivir se vincula en él íntima e inmediatamente con la actitud del que opina como perito. Esta vinculación es un indicio social importante. A saber, cuanto más disminuye la importancia social de un arte, tanto más se disocian en el público la actitud crítica y la fruitiva. De lo convencional se disfruta sin criticarlo, y se critica con aversión lo verdaderamente nuevo. En el público del cine coinciden la actitud crítica y la fruitiva. Y desde luego que la circunstancia decisiva es ésta: las reacciones de cada uno, cuya suma

constituye la reacción masiva del público, jamás han estado como en el cine tan condicionadas de antemano por su inmediata, inminente masificación.”

Se manifiesta la escisión fundamental. La razón de la falta de identidad, la herida del padre.

Aquí aparece un punto muy importante. Si en realidad el cine tiene un gran potencial como medio de comunicación de libertades, su efecto real inmediato es alienante en un cien por ciento. Escinde la conciencia, la vuelve progresista en un sentido y retrógrada en el otro, y lo grave es que en lo cotidiano predomina la acción retrógrada, el trabajo alienante de la conciencia personal. Hay que hacer un esfuerzo para pensar de verdad el cine, para dejar de ver solamente películas. Cuesta trabajo descubrir eso que Benjamin llama “reproductibilidad técnica del arte”.

La represión desde/sobre el cine debe ser, consciente e inconsciente, muy poderosa; exige prácticamente que entren en juego todas las fuerzas de la institución para impedir la emergencia de la libertad. En lo más inmediato, para dar un ejemplo, esta violencia represiva aparece en los letreros que inician casi todos los videogramas señalando que la propiedad privada es sagrada y que la piratería es delito. Todos los mecanismos funcionan para alejar de lo público al cine que tiene por objetivo hacer pensar la metamorfosis histórica en que estamos envueltos con el mismo cine, es decir, la situación efectiva del sujeto pensante que reflexiona radicalmente sobre la experiencia cinematográfica eléctrica. En tanto arte final, el cine pone en juego todas las fuerzas que dominan la voluntad para hacerla servil, es el arte fantasma de un tiempo donde no hay arte porque no hay obras de arte clásicas, ejemplares, únicas, sino arte vacío, arte de la copia, antes que nada y siempre un producto del capitalismo tardío.

Arte vicario, aparece sustituyendo a la pintura, la novela, el teatro. El cine pone en juego todas las fuerzas que dominan la voluntad para hacerla servil al sexo, el dinero y el Estado; niega, de principio, el arte mismo, sólo quiere ser plusvalor mercantil, o sea, acción para impedir pensar a la fuerza de trabajo (distracción, espectáculo, entretenimiento, diversión). De ahí precisamente emerge la necesidad de intensificar la verdadera crítica teórica del cine, la crítica que pueda salir del marco institucional de las películas y las habladurías. La crítica que piense el cine como un cambio radical en el pensamiento humano. Para hacer así que, pensando y pensándose, el cine deje de impedir

inconscientemente la transmisión de su mensaje libertario. Para hacer que el cine gire sobre sí y salga hacia afuera de la realidad imperante a la fuerza.

Hay, obviamente, dos tipos básicos de espectador. Uno, el más común, realiza una recepción de carácter frutivo, sólo ve cine para obtener goce vicario, incompleto, pero que le hace olvidar el placer. Por lo común se le identifica con la conciencia femenina, la conciencia sin falo, la conciencia que goza vicariamente, que goza en reflejo, sin gozar de verdad. Las teorías feministas señalan que este tipo de recepción genera ilusión de placer en lugar de placer real dentro de la conciencia espectadora. Todo lo gobierna la mercancía película, es decir, la taquilla. Una falsa unidad, violenta, que sólo deja existir lo falocéntrico. Y el otro espectador, raro, realiza la recepción de carácter crítico. Efectúa la hermenéutica del cine, es decir, recibe su mensaje esencial y se pone a pensar por cuenta propia en ese mensaje. Por lo general se le identifica con el género masculino.

Domina el primero de los dos, porque la mayoría de los espectadores no siente el esfuerzo que implica su trabajo para reprimir y sacrificar el placer realizándolo en forma fantasmática. Creen que no hacen nada más que tener los ojos abiertos para ver la película, que solamente se distraen con lo que ven, que están descansando, lo cual es por completo falso. Por eso lo fálico significa plusvalía, porque en realidad sólo unos cuantos poseen falo. La actitud crítica emerge precisamente de llevar a cabo el sufrimiento que conlleva saber que ese trabajo destructor del falo es necesario para obtener placer del cine. Para pensar gozosamente el cine.

6. "El cine no sólo se caracteriza por la manera como el hombre se presenta ante el aparato, sino además por cómo con ayuda de éste se representa el mundo en torno (...). Así es como resulta perceptible que la naturaleza que habla a la cámara no es la misma que la que habla al ojo. Es sobre todo distinta porque en lugar de un espacio que trama el hombre con su conciencia presenta otro tramado inconscientemente."

Esta es una cuestión que amerita ser ampliada en muchas direcciones. Pocos análisis teóricos toman seriamente en cuenta el hecho de que el cine nos otorga otra mirada, una mirada con memoria del cambio, una mirada diferente a la del ojo. La cámara lenta o rápida, las diferentes intensidades de foco y profundidad de campo, las animaciones, etcétera, nos hacen ver algo imposible de ver de

otra manera, algo que sólo puede ser visto a través de la cinemática eléctrica. Nos dan una conciencia visual más amplia, diferente, de la organizada según la percepción retineana.

Hasta ahora esas posibilidades visuales diferentes únicamente las práctica voluntariamente el cine experimental, el cine que intencionalmente ha elegido desviarse del modelo institucional, es decir, el cine hecho para la mirada, y que, por ello, resulta también el cine más reprimido por la institución, pues la pone en cuestión, hace visibles sus injusticias.

Y ahora este efecto lo amplifican los videogramas. El receptor puede comenzar a manipular el medio. Desde la recepción de películas y videos hasta la producción de éstos.

En un principio, como ha sucedido con la cámara fotográfica de instantáneas, todo parece una acción del mercado, obsolescencia planificada, negocio de *gadgets*; pero hay ya ciertas prácticas que dejan sospechar que a la larga este cambio puede resultar el umbral para la transformación radical de la conciencia, para dar el paso a un pensar verdaderamente puesto en juego desde la mirada. Un pensar comunista. Todavía ahora se ven como fiesta las bodas, nacimientos y XV años; pero la diferencia de la cámara puede hacer ver que "se vea" su fondo tenebroso, domesticador, falocéntrico.

De todas formas, ahora podemos comenzar a mirar lo que vemos, podemos alejarnos de la vista, verla desde afuera, y, sobre todo, podemos comenzar a mirar cómo vemos, qué vemos y qué no vemos. Si ver emerge en el existir como medio de protección y, por tanto, motivo de alerta y angustia, ahora ingresamos plenamente en el goce de ver, porque comenzamos a reconocer el valor del movimiento en y para sí, lo que de verdad se ve en el cambio. Porque nos encontramos con el uso pensante total del sentido de los ojos humanos, el último de los sentidos en ser gobernado por la especie. Comenzamos de veras, por vez primera, en forma generalizada, a pensar el valor de la mirada. El juego de ver como Idea.

Pero el trabajo que implica pensar el cine consiste precisamente en realizar el tipo de pensamiento que provoca, o sea, en realizar el deseo utópico radical que proyecta pensar de otra manera. Señala Benjamin dentro del mismo ensayo que en el cine es imposible seguir las asociaciones libres. Los cambios de la acción y el montaje hacen modificar el pensamiento todo el tiempo. No es fácil seguir un solo pensamiento durante la contemplación de una película; la mente se

dispersa en muchos pensamientos, y la unidad se consigue de forma inconsciente. Es más fácil concentrarse con la música. El cine todo lo dispersa, todo lo fragmenta, todo lo vuelve olvido. Por ello el principal trabajo receptivo ocurre todavía de forma inconsciente, sin que el sujeto se dé cuenta de que lo hace; y en esta inconsciencia activa se encuentra seguramente buena parte de la seducción que causa la experiencia cinematográfica, esa dificultad para dejar de atender incluso las películas que no nos agradan o para de veras no ver la pantalla del aparato televisor mientras pasan los comerciales.

Está puesta en juego la dominación técnica del inconsciente, por el gusto de ver se impone todavía el capitalismo; entonces resulta necesario ampliar el trabajo de recepción crítica consciente, "*sapere aude*", mejorar la apreciación en y para sí de la experiencia cinematográfica profundizar el análisis de los mecanismos diegéticos que contienen lo propio del cine, el relato cinematográfico, conversar la reflexión. Dejar de perdernos entre las ramas de las películas, para ver los árboles del bosque del cine.

7. "La recepción en la dispersión, que se hace notar con insistencia creciente en todos los terrenos del arte y que es el síntoma de modificaciones de hondo alcance en la apercepción, tiene en el cine su instrumento de entrenamiento. El cine corresponde a esa forma receptiva por su efecto de choque. No sólo reprime el valor cultural porque pone al público en situación de experto, sino además porque dicha actitud no incluye en las salas de proyección atención alguna. El público es un examinador, pero un examinador que se dispersa."

Este enunciado representa un juicio sobre el espectador, quien en realidad es el personaje decisivo del cine moderno, pues deja que pase lo que pasa en la pantalla. Con el cine el espectador ve su suerte, la encrucijada: fascismo cotidiano (el gran bostezo sangriento) o comunismo (enamoramiento generalizado, sin exclusiones, más allá del cristianismo y el taoísmo).

La forma en que el cine modifica ya la conciencia de la especie radica en el modo como vuelve de veras popular el arte y la ciencia de interpretar, el juego decisivo de continuar interpretando. Por su novedad, el cine aparece como un acontecimiento colectivo, anónimo, sin propietarios y sin autoridades: la experiencia en y para sí, sin marco, salvaje. Cualquiera puede opinar sobre cine, y lo hace sin parar.

Si no hay algo en el centro, en el centro está la dispersión permanente, la desconstrucción del centro, la imposibilidad de que algo se fije de modo definitivo; domina entonces la indefinición. Únicamente el capital puede temer a la dispersión, al exceso sin fin, la proliferación de interpretaciones, porque el exceso en el goce interpretante, la dispersión, hace que salga de sí el sujeto, hacen que el Yo se desborde y sea más que Nosotros o Ellos: puente de interpretaciones, negación práctica del nihilismo pasivo. La tarea radical de pensar el cine significa seguir esta deriva en la fragmentación que unifica, en la proliferación de fragmentos que se interrelacionan; salir de sí, como el místico frente a su mandala, pero en forma colectiva, y sin castas ni sacerdotes. Zona de pensamiento.

8. "La importancia social del cine no es imaginable incluso en su forma más positiva, y precisamente en ella, sin este otro lado suyo destructivo, catártico: la liquidación del valor de la tradición en la herencia cultural".

Por ello, estas glosas han querido hacer crecer el parergon o marco de encuadre teórico del ensayo de Benjamin. Quieren ser un suplemento histórico de su teoría radical sobre el arte y la técnica. Otra forma de accionar la crítica del presente in-completo, hecha desde afuera de la institución, esto es, desde el plano de la contracultura, un sitio donde lo civil se sublima, deja de regularse por la sombra represiva de la sagrada familia y hace que solo quede la proliferación perversa polimorfa de lo sagrado. Una religión sin teología y sin sacerdotes, una extraña religión popular, con todos los defectos de todas las demás religiones y por eso también con todas las virtudes, y por eso trascendente, porque estas virtudes, al ocurrir en lo popular sin imposiciones pastorales, hacen vivible la existencia durante la medianoche nihilista. Hacen presente el eterno retorno de la fiesta auténtica. Una política sin políticos y sin partidos. Un saber sin sabios ni instituciones. El cine quiere y puede ser el pensar que piensa el pensar, para reconocer que, de cierta forma, el capitalismo ya encontró su punto de cierre. Ya la otredad habita nuestro mundo, el fantasma de la libertad tiene cuerpo y mente reales, deja de ser fantasma, es autoconciencia. Como en el cuento romántico, ahora más que nunca el amo es el siervo. El monstruo está dentro del espejo, mirándonos a los ojos. Por un instante, todo dependerá de la mirada.

NO PODEMOS DECIR AQUI TODO lo que (con mucho gusto) hemos leído para hacer este Manual. De hecho, todo el dispositivo escrito es resultado de nuestra manipulación de libros y escritos sobre cine. Aquí nombramos los textos indispensables. Los que sintetizamos con la máquina textual.

Rudolph ARNHEIM, *El cine como arte*. Infinito, Buenos Aires, 1971 — versión castellana de Enrique L. Revol.

Jacques AUMONT, Alain BERGALA, Michel MARIE, Marc VERNET, *Estética del cine (Espacio fílmico, montaje, narración, lenguaje)*. Paidós, Barcelona, 1989 —traducción de Nuria Vidal.

Jacques AUMONT y Michel MARIE, *Análisis del film*. Paidós, Barcelona, 1990 —tr. de Carlos Losilla.

Walter BENJAMIN, "La obra de arte en la época de su reproductividad técnica", en *Discursos interrumpidos I*. Taurus, Madrid, 1973 —tr. de Jesús Aguirre.

Helena BERISTÁIN, *Diccionario de retórica y poética*. Porrúa, México, 1985.

Noel BÜRCH, *Praxis del cine*. Fundamentos, Madrid, 1986.

Ana María CARDERO, *Diccionario de términos cinematográficos usados en México*. UNAM, México, 1989.

Francesco CASETTI, *El film y su espectador*. Cátedra, Madrid, 1989 —tr. de Anna L. Giordano Gramegna.

Francesco CASETTI y Federico DI CHIO, *Cómo analizar un film*. Paidós, Barcelona, 1991 —tr. de Carlos Losilla.

Seymour CHATMAN, *Historia y discurso (La estructura narrativa en la novela y en el cine)*. Taurus, Madrid, 1990 —versión castellana de María Jesús Fernández Prieto.

Gilles DELEUZE, *Estudios de cine 1 y 2*. Paidós, Barcelona, 1984 y 1987 —tr. Irene Agoff.

- Guy GAUTHIER, *Veinte lecciones sobre la imagen y el sentido*. Cátedra, Madrid, 1986 —tr. Dolores Jiménez Plaza
- Julia KRISTEVA, *Semiótica 1 y 2*. Espiral, Madrid, 1978 —tr. José Martín Arancibia.
- Marcel MARTIN, *El lenguaje del cine*. Gedisa, Barcelona, 1990 —tr. de María Renata Segura.
- Joseph V. MASCELLI, *Las 5 C's de la cinematografía*. CUEC, México, s.f. —tr. Marcela Fernández V. y Ma. Luisa Amador R.
- Renato MAY, *El lenguaje del film*. CUEC, México, s.f.
- Christian METZ, *Ensayos sobre la significación en el cine*. Tiempo Contemporáneo, Buenos Aires, 1972 —tr. de Marie Thérèse Cevasco.
- Jean MITRY, *La semiología en tela de juicio (cine y lenguaje)*. Akal, Madrid, 1990 —tr. Mar Linares García.
- Rafael C. SÁNCHEZ, *Montaje cinematográfico (Arte de movimiento)*. CUEC, México, 1985.
- Santos ZUNZUNEGUI, *Pensar la imagen*. Cátedra/Universidad del País Vasco, Madrid, 1989.

**Esta obra se terminó de imprimir en
septiembre de 1995,
bajo el cuidado del
Departamento de Difusión y
Publicaciones
a cargo de la Lic. Edith Balleza Beltrán.
La edición consta de 100 ejemplares.**

Esta obra se terminó de imprimir en
septiembre de 1962
bajo el cuidado del
Departamento de Difusión y
Publicaciones
a cargo de la Lic. Edith Esteva Bascón
La edición consta de 100 ejemplares

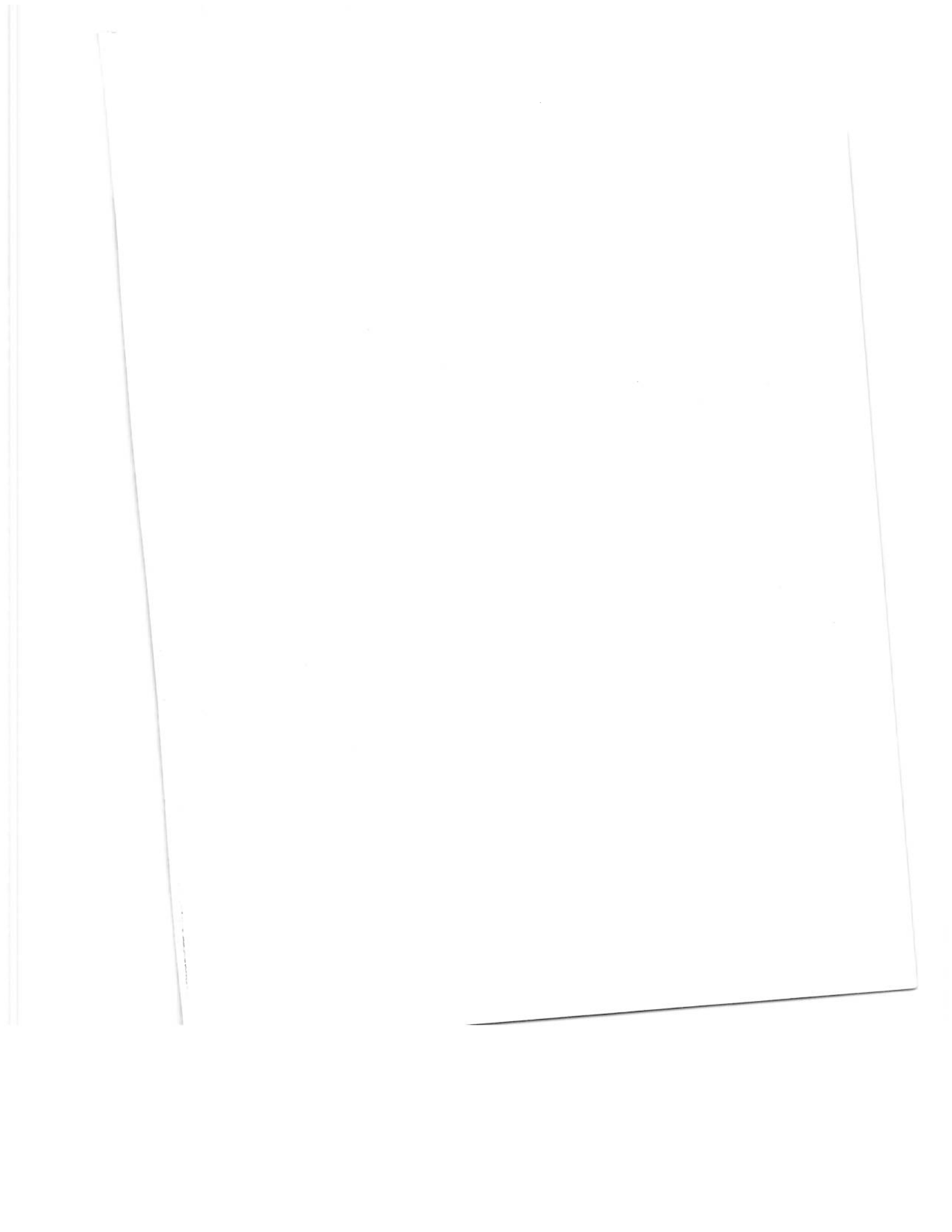

1208004

\$31 00

Manual de Apreciación Cinematográfica

Textos de Ciencias Sociales No. 2



UNAM Aragón

División de Ciencias Sociales
Unidad de Extensión Universitaria
Departamento de Difusión y Publicaciones
Jefatura de Carrera de Comunicación y Periodismo

UNIVERSIDAD NACIONAL AUTONOMA DE MEXICO

Dr. José Sarukhán

Rector

Dr. Francisco Barnés de Castro

Secretario General

Dr. Salvador Malo Alvarez

Secretario Administrativo

Dr. Roberto Castañón Romo

Secretario de Servicios Académicos

Lic. Rafael Cordera Campos

Secretario de Asuntos Estudiantiles

Lic. Fernando Serrano Migallón

Abogado General

ESCUELA NACIONAL DE ESTUDIOS PROFESIONALES ARAGON

M. en I. Claudio C. Merrifield Castro

Director

Lic. Guillermina Sánchez Hinojosa

Secretaria General

C. P. Armando Ramírez Manjarrez

Secretario Administrativo

Lic. Armando Lozano Sánchez

Jefe de la División de Ciencias Sociales

Ing. Federique Jáuregui Renaud

Jefe de la División de Humanidades y Ciencias Básicas

Lic. Victoria Alicia Avila Cenicerros

Jefe de la División de Estudios de Posgrado e Investigación

Lic. Alberto Ibarra Rosas

Jefe de la Unidad Académica

Arq. Lilia Turcott González

Jefe de la Unidad de Planeación

Lic. Emilio Aguilar Rodríguez

Jefe de la División de Extensión Universitaria

Handwritten text, likely bleed-through from the reverse side of the page. The text is illegible due to fading and blurring.

Este texto se terminó de imprimir en
abril de 1994.
Bajo el cuidado del Área de Publicaciones del
Departamento de Apoyos Educativos a cargo de
la Lic. Alicia Berthier Villaseñor.
Consta de 300 ejemplares.

1
2
3
4
5
6
7
8
9
10
11
12
13
14
15
16
17
18
19
20
21
22
23
24
25
26
27
28
29
30
31
32
33
34
35
36
37
38
39
40
41
42
43
44
45
46
47
48
49
50
51
52
53
54
55
56
57
58
59
60
61
62
63
64
65
66
67
68
69
70
71
72
73
74
75
76
77
78
79
80
81
82
83
84
85
86
87
88
89
90
91
92
93
94
95
96
97
98
99
100

- Alarcos Llorach, Emilio. *Lenguaje en periodismo escrito*. Madrid, Fundacion Juan March, 1977.
- Evans, Harold. *Diseño y compaginación de la prensa diaria*. México, Ediciones G. Gill, 1984.
- Galliard, Philippe. *Técnica del periodismo*. Barcelona, Oikos-Tau, 1972.
- Johnson, Stanley y Harris, Julian. *El reportero profesional*. México, Trillas, 1973.
- Kaysen, Jacques. *El periódico*. Barcelona, ATE, 1974.
- Lenzi, Mario. *I giornale*. Roma, Riuniti, 1981.
- Martín Vivaldi, Gonzalo. *Géneros periodísticos*. Madrid, Paraninfo, 1979.
- Martínez Albertos, José Luis. *Guiones de clase de redacción I*. Bellaterra, Facultad de Ciencias de la Información, 1971-1972.
- Martínez Albertos, José Luis. *Redacción periodística*. Barcelona, ATE, 1974.
- Rivadeneira Prada, Raúl. *Periodismo*. México, Trillas, 1977.
- Secanella, Petra Ma. *El Lid, fórmula inicial de la noticia*. Barcelona, ATE, 1980.
- Vigil Vázquez, Manuel. *Enciclopedia del periodismo*. Madrid, Noguer, 1966.
- Zainqui, José Ma. *El español incisivo*. Barcelona, De Vecchi, 1974.

BIBLIOGRAFÍA

... ..

... ..

... ..

... ..

... ..

1. Atendiendo a lo tradicional de los géneros periodísticos, en definitiva, lo más informativo requerirá un titular *ad hoc*, que diga la noticia, el hecho, el suceso, el acontecimiento, etc.; mientras que lo más comentado solicitará un título que exponga o señale la idea principal, el argumento, la tesis que sugiera el texto.
2. Uno de los retos para los periodistas partidarios de la prensa escrita es la implantación del "sistema editorial integrado" (fundado en base a la combinación video-terminal-ordenador-fotocomponentora), el cual no debe llevar aparejado una rendición; al contrario, servir de aliciente para el desarrollo de la creatividad en la redacción y morfología de los titulares.
3. Del estudio de las técnicas redaccionales modernas, en este caso las referentes a la titulación, juntamente con la evolución de la prensa escrita y en relación también a la competencia que los medios audiovisuales suponen, se deduce la importancia que hoy en día tienen los titulares, sobre todo en sociedades donde la gran mayoría de personas se queja de la falta de tiempo para leer los diarios.
4. Un encabezado bien hecho matiza la presentación, sintetiza el texto periodístico, atrae lectores y marca el estilo del periódico.

CONCLUSIONES

16. Alarcos Llorach, *Op. cit.*, p. 130.

"Los titulares nos permiten distinguir, sin leerlos todos, los escritos que nos interesan rechazando los que nos parecen no pertinentes. He aquí una finalidad primordial de los titulares, la de distinguir entre varias comunicaciones que se nos ofrecen. Si bien los titulares están constituidos por materiales lingüísticos y por tanto son una manifestación de la lengua como otra cualquiera, no obstante funcionan automáticamente en otro campo comunicativo: el de la ordenación de ciertas comunicaciones lingüísticas que podemos llamar para abreviar 'noticias informativas'. Tienen así que constituir los titulares un sistema semiológico particular que aunque derivado de la lengua se superpone a ésta".

Por último, retomamos lo dicho por Alarcos Llorach: (16)

ALGUNAS RECOMENDACIONES PARA TITULAR

Es imposible dar normas generales sobre titulación. Cada periódico tiene su propio estilo; sin embargo, si es factible llamar la atención sobre algunos puntos importantes:

***El sentido común debe prevalecer siempre en el periodista.**

***En lo posible, los títulos serán oraciones simples (sujeto, verbo y predicado), aunque ordenadas con la mayor fuerza posible y prescindiendo de alguno de sus elementos cuando su comprensión este garantizada.**

***Nunca separar las palabras en sílabas.**

***Utilizar solo las siglas que sean del dominio público.**

***Evitar en lo posible el uso de comillas, admiraciones e interrogaciones.**

***Evitar los títulos confusos, demasiado complicados.**

***Dar la máxima información con el mínimo de palabras.**

***Utilizar preferentemente el verbo en presente o futuro para darle actualidad.**

***Es preferible usar el verbo en activo que en voz pasiva.**

***Redondear las cifras numéricas.**

***No repetir palabras o siglas en un mismo titular.**

THE UNIVERSITY OF CHICAGO LIBRARY

1968 FEB 19 11 30 AM

1000 S. UNIVERSITY AVENUE, CHICAGO, ILL. 60607

TEL: 773-936-3700 FAX: 773-936-3701

El tema "Madrid" y la tesis "eliminado" quedan rigurosamente separados.

El Madrid, Eliminado

Ejemplo:

Bimembres: cuando el "tema" y la "tesis" están separados, enfrentados.

El tema "norteamericanos" está subordinado a la tesis "expulsión".

Expulsión Masiva de Norteamericanos de Irán

Unimembres: cuando el "tema" y la "tesis" se reúnen en un todo funcional. Ejemplo:

Según su omisión:

El Viento Produce un Muerto

Figurados o Anormales: emplean figuras literarias. Ejemplo:

UPN Propone un Pacto Económico

Propios o Normales: emplean una evidencia lógica. Ejemplo:

Los titulares completos o explícitos e Incompletos o implícitos se subdividen a su vez en:

Incompletos o implícitos: aquellos que se limitan a parte de la noticia (habitualmente el sujeto es suprimido). Ejemplo:

Cambio en el DF

Completos o explícitos: aquellos que captan lo esencial de la noticia (generalmente llevan sujeto). Ejemplo:

Estallar Pipas de Gas

Libertad o Harán

Perredistas Piden su

Según su concreción:

14. Alarcos Llorach, *Lenguaje en periodismo escrito*, pp. 144-145.
15. Martínez Albertos, *Guiones de clase de redacción I*, p. 73.

Autogestión en Apasco

Concentrados. Ejemplo:

Los Obreros de Apasco Pasan a Gestionar la Empresa

Amplios. Ejemplo:

Segun su amplitud:

Los que Alarcos llama "objetivos" son los que Martínez Albertos denomina explicativos, o sea que informan (explican), mientras que los "subjetivos" equivaldrían a los indicativos; es decir, que sugieren (indican). (15) De acuerdo a este autor, los explicativos se emplean para las noticias y los indicativos para comentarios.

Lucha Municipal

Subjetivos: si buscan llamar la atención. Ejemplo:

Impune Explotación del Niño Mexicano

Objetivos: si se resume el contenido de la noticia. Ejemplo:

Segun su referencia:

Alarcos Llorach: (14)
En lo que se refiere a la cuestión semiológica, debido a su pluricodificación, puede hablarse de titulares de todo tipo: informativos, valorativos, sensacionalistas, interpretativos, redundantes, etc. Sin embargo, podemos sintetizarlos de acuerdo al esquema propuesto por

Rafael Bonilla
Expondra Obras en
Lomas de Sotelo

Ejemplo:

X X X X X
X X X X X X X
X X X X X

Recorrido

Roban un Camion Cargado
con 135 Toneladas
de Leche en Polvo

Ejemplo:

X X X X X X X
X X X X X
X X X X X

Sangrado colgante

Tendra Secoti la Ultima Palabra
en Aranceles, Permisos, Cuotas
y en la Politica Comercial

Ejemplo:

X X X X X
X X X X X
X X X X X

Escalierita

Clase
Diagrama

TIPOLOGÍA DE LOS TITULARES

Los titulares se separan en dos grandes bloques: uno morfológico y otro semiológico. El primero, se refiere a la tipografía, o sea, a los diferentes tipos y tamaños de letras, así como a su distribución; el segundo, al tratamiento que se le da al contenido.

Respecto al primer bloque, cabe decir que en la medida que la tecnología de prensa ha ido avanzando, la tipología morfológica de la titulación ha perdido fuerza porque los periódicos han simplificado sus modelos; no obstante, se conservan cinco clases básicas de titulación: (13)

Clase

Línea simple, centrada

X X X X X X X X

Ejemplo:

Los Desechos Tóxicos en la Frontera, Obstáculo al TLC

Pirámide invertida

X X X X X X X X
X X X X X X X X
X X X X X X X X

Ejemplo:

Impulsará el Geplacea
la Capacitación en
el Sector Canero

...the ... of ...
...the ... of ...
...the ... of ...
...the ... of ...
...the ... of ...
...the ... of ...
...the ... of ...
...the ... of ...
...the ... of ...
...the ... of ...

Se juega en Tokio el Futuro de la Cumbre de Países Desarrollados

Cayó una menor de 5 años a un pozo de drenaje profundo

Además de lo ya mencionado, los titulares se caracterizan por cinco aspectos fundamentales:

1. **Actualidad** (se refiere a la novedad de los acontecimientos).
2. **Concisión** (el titular será breve, pero comprensible).
3. **Claridad** (ha de ser concreto, que no se preste a confusión).
4. **Veracidad** (jamás se escribirá alguna información que en el texto no se diga).
5. **Garra** (en todo titular debe buscarse un gancho atractivo).

Ejemplos:
 sólo la primera palabra y los nombres propios llevan mayúscula.
 tenido éxito últimamente es el colocar el titular en minúsculas, en el que
 realiza la fuerza expresiva de la palabra, aunque una innovación que ha
 etc. Sin embargo, la inicial mayúscula, dentro del código periodístico,
 escrito, en los nombres propios, títulos de dignidad, atributos divinos,
 se usan mayúsculas en las iniciales de palabras con que comienza un
 sintácticas del idioma español es ortográficamente censurable, pues sólo
 excepto en artículos, preposiciones y conjunciones, dentro de las reglas
 Cabe señalar que el uso de mayúsculas en las iniciales de palabras,

Registrados Hasta Abril Pasado 410 Casos
 de Sida por Transmisión Diversa: Conasida

Ejemplo:
 9. Las palabras no deben dividirse en sílabas de una línea a otra.

El Desarrollo de la Ciencia Garantiza el
 Avance en la Sociedad Posindustrial: IPN

Podrán Solicitar Consulta Vía Telefónica
 los Jubilados y Pensionados: el ISSSTE

8. No deben utilizarse siglas o abreviaturas arbitrarias. Solamente las
 que son muy conocidas. Ejemplos:

5. El título debe sugerir novedad, tener características informativa y acción. Por lo tanto, conviene que contenga un verbo para no aparecer como una simple etiqueta. Ejemplos:

Evaluaran sin Costo los

Centros de Verificación

la Emisión de Gases

Periodo de Gracia a Hoteleros

Para Pagar Impuestos al Activo

6. Se debe procurar el uso del tiempo presente o futuro del verbo. Ejemplos:

Entregan Nueva Plaza Comercial a Ambulantes

Dotará Coyoacan de Más

Viviendas a Damnificados

7. No se pone nunca punto al final del título. Ejemplo:

Donará México 3,647 Libros a El Salvador

Buenos Aires con Lluvia y Frio Vivio la Fiesta
 *Cálido Recibimiento para los Campeones
 *México, un Derrotado con Honor: Ruggeri
 *Garcia Aspe Fue el Cerebro de su Equipo

4. No debe repetirse un pensamiento. En cada subtítulo debe haber detalles adicionales de la información. Ejemplo:

Volverá a Guatemala
 el Dirigente LaRue
 Tras 12 Años de Exilio

3. Si se hace un título con distintas formas, cada parte debe ser una declaración completa y sostenerse por sí sola. Ejemplo:

Entregó Cecilia Occeili de S. Diplomas a 43
 Ganadores del Concurso "El Niño y el Mar"

Ejemplo:
 2. La simetría de la línea y el número exacto de palabras que requiere el estilo de un título determinado, deben lograrse en forma precisa. Las líneas no deben aparecer con letras amontonadas, ni demasiado vacías.

Firma Salinas la Iniciativa de Reforma Política Para el DF

CARACTERÍSTICAS DEL TITULAR

"Técnicamente, el titular se distingue del texto por su presentación, por su estilo y, a menudo, por la naturaleza de su contenido".(9) Esto significa que, además de redactar un título, debe pensarse cuál será su presentación en función de diferentes variables (página, sección, importancia de la noticia, contexto en relación a otras informaciones, tamaño y tipo de letra, número de columnas que va a ocupar, etcétera).

Dado que "La primera condición que debe cumplir un título, su condición esencial, es la de informar", (10) la tarea de titulación es "un arte que requiere un utilísimo ejercicio de redacción. Es preciso encerrar entre límites más restringidos aun de los que ofrece un telegrama, un concepto interesante". (11) La práctica periodística demuestra que la titulación no es tarea fácil y que aquellos periódicos que descuidan este fundamental sistema de comunicación suelen acabar siendo monótonos y aburridos.

Al respecto, Johnson y Harris(12) establecen algunos principios Generales para la redacción de titulares; aquí se exponen tan sólo los que se

consideran más importantes:

1. El título debe dar toda la noticia (o el rasgo más sobresaliente) en forma completa y exacta. Debe dar respuesta a los tópicos más importantes de la información. Cada título debe ser una frase completa, en la que se omitan las palabras innecesarias que frecuentemente oscurecen el sentido de la misma. Ejemplo:

9. Kayser, *El periódico*, p. 108.

10. Vigil, *Enciclopedia del Periodismo*, p. 210.

11. Zainqui, *El español incisivo*, p. 135.

12. Johnson y Harris, *Op. cit.*, pp. 286-290.

(Ver página 10)

Contraste Social Extremo: Camacho S.

(Ver Parte Inf., 3a. a 7a. Cols.)

Débil, la Credibilidad de Clinton

CINTILLOS: Son títulos que se publican en la primera página cuando dentro del flujo informativo hay dos o más noticias de igual valor informativo. Por regla general, el cintillo se localiza encima del logotipo del periódico y, ocasionalmente, en la parte inferior de la página, entre el margen y el borde. En ambos casos, el cintillo es una línea que cubre todo el ancho de la página y con la referencia necesaria de que el texto es localizable en el interior de la misma página o en alguna página interna. Ejemplos:

LADILLOS O INTERTITULOS: sirven para aligerar la lectura y para atraer la atención de algún nuevo dato. Van entre los párrafos de la noticia y con un tipo de letra distinto al de la información. Es conveniente que los intertitulos sean cortos (de dos a cinco palabras) y que no se repitan ideas que aparezcan en el título. Depende del estilo de cada publicación, pero se recomienda que aparezcan cada tres o cinco párrafos. Ejemplo:

**Se Desbordaron 5 Ríos,
Diez Mil Damnificados**

Veracruz, San Luis Potosí y Oaxaca, Entidades
más Dañadas; se Pierden Cosechas en Michoacán

Al menos 10 mil personas resultaron damnificadas
al desbordarse ayer cinco ríos a causa de
embarcaciones para evitar accidentes.

Causa Calvin Daños en Oaxaca

Al menos mil damnificados en 18 poblaciones.....
jan para restablecer la circulación.

EDOMEX: Peligro de Derrumbes

En tanto, en el Estado de México están en
varios puntos propensos a inundaciones.

Más Desalojos en SLP

Por otra parte, aunque los niveles del río.....
no se pueden sembrar y hay carestía.

SUBTÍTULO O SUMARIO: añade las particularidades más sobresalientes de lo que después se desarrollará en la noticia; amplía la información o da otros aspectos de la misma. "Los subtítulos están destinados sobre todo a reavivar la atención del lector". (8) Ejemplos:

Hubo 6 Robos por Día en Aguascalientes los Últimos 7 Meses

La Procuraduría Estatal Tiene Rezagadas

1,900 Órdenes de Aprehensión: su Titular

Deportaron a 4,882 Indocumentados por Tabasco en 6 Meses

Agentes Migratorios y Judiciales Capturaron

a 6 Traficantes de Ilegales en el Mismo Lapso

El Edomex Vence

al Abstencionismo: Lira

*Recupera AN su Lugar

Como Segunda Fuerza

*El PRD Pasa a Ocupar

la Tercera Posición

*Obtiene el PBM su

Registro Definitivo

TÍTULO O CABEZA: anuncia el contenido del texto que sigue; cuenta la noticia. Ejemplos:

Tras 10 Días de Naufragio, Rescatan en Veracruz a 5 Pescadores Tabasqueños

Clausuró la Profoto 318 Comercios

Durante el Primer Semestre de 1993

Desarrolla el IPN Piezas de Acero Inoxidable de Calidad Superior

Telecomunicaciones de México, con una Situación Financiera Sana: Zorrilla C.

Los Comicios de Edomex y Nayarit Marcan un Parámetro de lo que Será en 94: PRI

Participara México en la Primera Cumbre Latinoamericana de Telecomunicaciones

*Es Obsoleta su Infraestructura: Fonart
Abandonaron la Actividad Artesanal
12 Millones de Mexicanos en 10 Años*

*Atirma Enrique Borja
Depende de las Casas Grabadoras
La Creación de Figuras
de la Canción*

*Cuartos Desnudos, Biblioteca Quemada
Saqueada, la Casa de Aristide
Semaja la Propia Imagen de Haiti*
*Hoy Decidimos si se Presenta al
Congreso en Este Periodo: Moreno*

Titulo:

PAN: Espiritu de Apertura del PRI

Sobretitulo:

ELEMENTOS QUE COMPONEN LA TITULACION

"Al conjunto de titulares de una noticia se le llama 'cabeza'".(5) Y por cabeza o encabezamiento se entiende el "conjunto de los diferentes tipos de títulos que acompañan a un texto periodístico".(6)

El encabezado es la zona que preside la información del material impreso; es el campo donde se localizan los elementos de presentación del hecho que se va a referir. En dicha zona caben como componentes el título, subtítulo y subtítulo. De ellos, el título es el elemento permanente; los otros dos pueden o no aparecer en el encabezado, según la importancia de la noticia y el enfoque comunicacional que quiera darle el periódico. La frecuencia con que el encabezado está ocupado por el título lleva a la afirmación de que ambos elementos son sinónimos.

Los elementos que componen una cabeza de titulación son los siguientes:

ANTRTITULO O SOBRETITULO: es un elemento variable del encabezado. El título es fijo. Una noticia puede prescindir de sobretítulo, pero no de título. La principal función del sobretítulo es reforzar la expresión comunicativa del título. A menudo, a través del sobretítulo se responde a alguna pregunta básica menos la que atañe al título.(7) El sobretítulo indica de un modo general el asunto, pues suele situar geográfica o ambientalmente la noticia. No debe confundirse con nombres de columnas.

Ejemplos:

5. Secanella, El Lid, fórmula inicial de la noticia, p.58.
6. Martínez Albertos, Redacción periodística, p. 164
7. Rivedeneira, Periodismo, p.156.

El título debe anticipar la noticia, no agotarla; suscitar en el lector un sentido de atención, forzándole a desear más y, por tanto, a leer la noticia. Actualmente, muchos de los diarios modernos prefieren cada vez más suscribirse de la regla de las seis preguntas básicas: ¿qué?, ¿quién?, ¿cuándo?, ¿dónde?, ¿cómo? y ¿por qué?; y apuntar, antes que al hecho, hacia un particular secundario, pero en un grado suficiente para provocar más curiosidad y emoción. (3)

Al igual que la denominada redacción periodística anterior a la Segunda Guerra Mundial ya no es funcional y ha evolucionado acorde a los tiempos y los medios de comunicación, otro tanto está sucediendo y debe ocurrir con el hacer de la titulación.

Si tradicionalmente en el momento de redactar los titulares se han considerado las características: novedad, actualidad, concisión, veracidad, precisión y sencillez; ahora debe tenerse en cuenta también la primacía de los medios audiovisuales y la singularidad que éstos y la prensa escrita entrañan, respectivamente.

Cabe señalar que la nueva tecnología en la industria periodística impone restricciones a las posibilidades tipográficas de titulación tradicionales, puesto que sacrifica la pluralidad de tipos y familias de letras, en aras de la rapidez y de la economía de su producción; además, "se ha comprobado que los cócteles de varios tipos de letras provocan rechazo en el lector, mientras que al unificar la página en dos tipos de letra, se consigue una visión más clara de las noticias". (4) Sin embargo, esto no es lo más importante, puesto que atañe sólo a la parte formal del titular, mientras que sus posibilidades lingüísticas siguen siendo terreno creativo y abierto a la imaginación de los periodistas.

3. Lenzi, *I Giornale*, p. 83.

4. Evans, *Diseño y composición de la prensa diaria*, p. 162.

DEFINICIÓN Y FUNCIÓN DEL TITULAR

En periodismo, titular significa redactar el título o cabeza de un texto periodístico, de manera breve, clara, concisa y llamativa. (1)

Los titulares forman el primer nivel informativo de los diarios y de ellos depende que los lectores sigan o no leyendo tanto el periódico mismo como las noticias.

El propósito del título es doble: informar y atraer. Es decir, está destinado a dar una visión sucinta (resumen) de la noticia y a incitar a leer el texto.

La tarea de la titulación es algunas veces tan difícil como escribir la noticia misma. Lo que el reportero dice en cien o más palabras, el jefe de titulación (que puede ser el jefe de información o redacción) debe decirlo en cinco o seis palabras. La entrada o "lead" resume toda la noticia y el título, por lo general, se obtiene de la entrada.

"Ya que el título es una entrada abreviada, resulta lógico pensar en que el encargado de los títulos encontrará problemas similares al del reportero, quien debe incluir gran número de datos en pocas palabras. Si el reportero puede resumir todo un suceso en la entrada, así lo hace. Si hay muchos rasgos notables, de modo que la nota da lugar a una entrada extensa, el reportero comienza con un hecho interesante y sumariza los otros. El encargado de los títulos sigue exactamente las mismas reglas, ya sea resumiendo toda la entrada, ya sea seleccionando solamente el hecho principal, o bien los rasgos más notables de la entrada". (2)

The first part of the document discusses the importance of maintaining accurate records of all transactions. It emphasizes that proper record-keeping is essential for the success of any business and for the protection of the interests of all parties involved.

In addition, the document highlights the need for transparency and accountability in all financial dealings. It states that clear communication and open reporting are key to building trust and ensuring the long-term stability of the organization.

The document also addresses the role of internal controls in preventing fraud and mismanagement. It suggests that a robust system of checks and balances is necessary to identify and address any potential issues before they become significant problems.

Furthermore, the document discusses the importance of regular audits and reviews. It notes that these processes are crucial for verifying the accuracy of financial statements and for identifying areas for improvement and optimization.

Finally, the document concludes by reiterating the importance of a strong financial foundation for the success of any enterprise. It encourages all stakeholders to work together to ensure that the organization's financial health is always a top priority.

REGISTRATION

INTRODUCCIÓN

La mayoría de los lectores recordamos nuestro primer contacto con los titulares de los periódicos, pues quizá a través de ellos fue que aprendimos a leer rápidamente de los acontecimientos nacionales e internacionales que suceden en nuestra cotidianidad.

? Cuántos lectores de periódicos tan sólo leen los titulares o cabezas son el gancho para que se venda la noticia, los encargados de seducir al lector para que lea o no el relato periodístico.

La elaboración de este manual nace del hecho de que, pese a su decisiva importancia en el nivel informativo, los titulares en prensa es un tema poco estudiado.

Este trabajo reúne los componentes necesarios para la redacción de titulares de prensa, enriquecido con diversos ejemplos. Cabe señalar que el "arte de titular" requiere de talento y de muchas horas de ejercicio.

Vertical line of text on the left side of the page, possibly a page number or header.

Faint, illegible text in the center of the page, possibly bleed-through from the reverse side.

Horizontal line of text at the bottom of the page, possibly a footer or page number.

INDICE

Presentación/5

Introducción/7

Definición y función del titular/9

Elementos que componen la titulación/11

Características del titular/17

Tipología de los titulares/23

Algunas recomendaciones para titular/29

Conclusiones/31

Bibliografía/33

1900
RECEIVED IN DEPT. OF AGRICULTURE



19

NOV 1900
U.S. DEPARTMENT OF AGRICULTURE



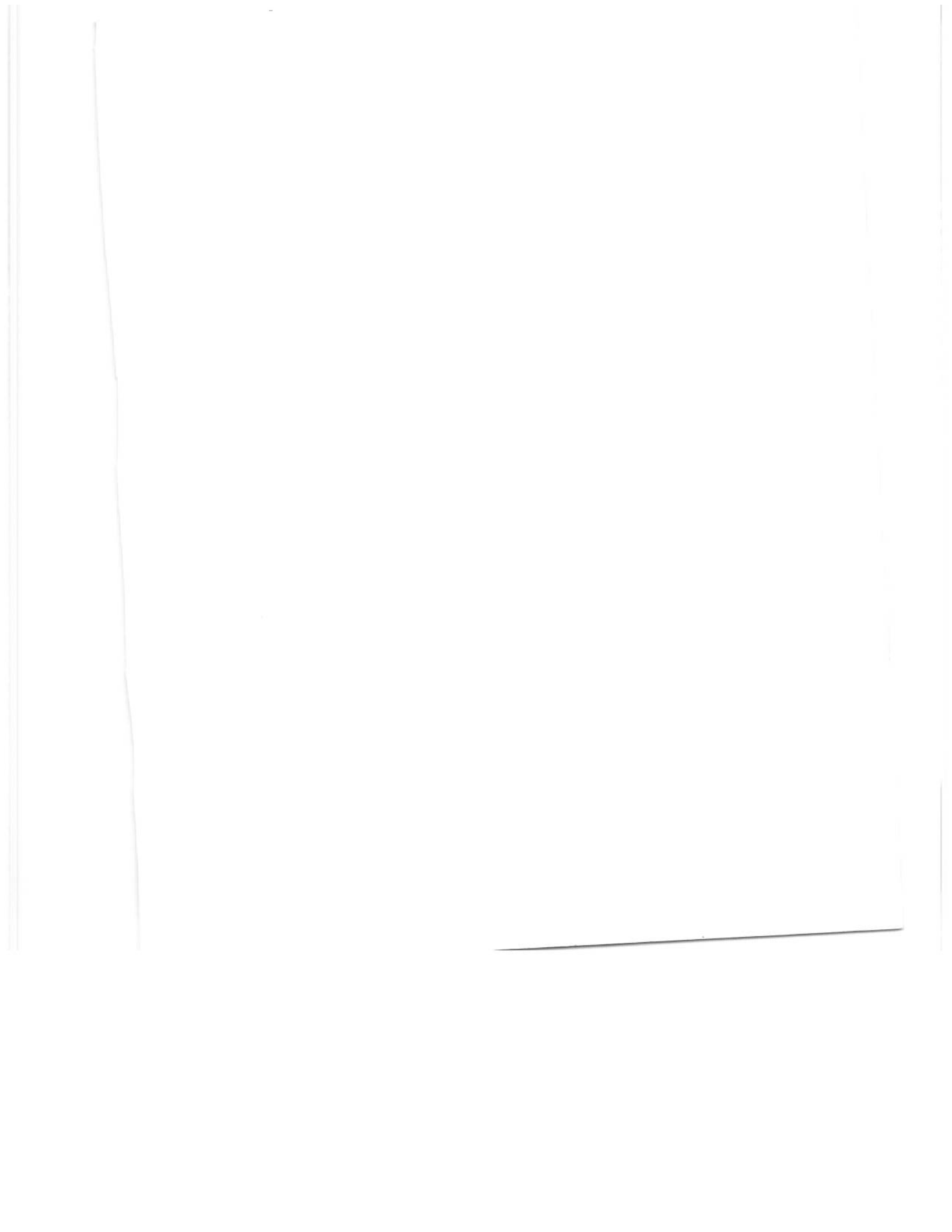



ENEP
ARAGON

Secretaría General
División de Ciencias Sociales.
Departamento de Apoyos Educativos.

Jefatura de Carrera de
Comunicación y Periodismo

ESCUELA NACIONAL DE ESTUDIOS PROFESIONALES ARAGON

CCC
AI
0283

Cuadernos de la ENEP ARAGON

72

ELEMENTOS TEORICOS, METODOLOGICOS Y TECNICOS DE LA PLANEACION DE MENSAJES EDUCATIVOS PARA TELEVISION

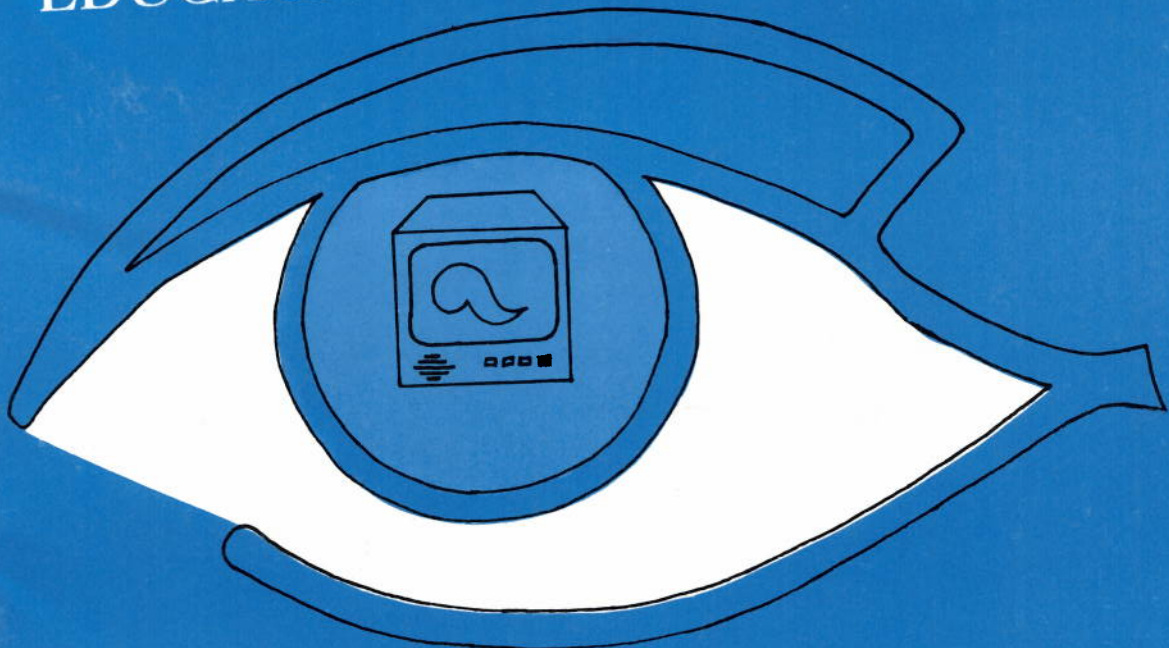

Ahumada Barajas Rafael

Febrero 1994.



UNIVERSIDAD NACIONAL AUTONOMA DE MEXICO
ESCUELA NACIONAL DE ESTUDIOS PROFESIONALES ARAGON

UNIVERSIDAD NACIONAL AUTONOMA DE MEXICO

Dr. José Sarukhán

Rector

Dr. Francisco Barnés de Castro

Secretario General

Dr. Salvador Malo Alvarez

Secretario Administrativo

Dr. Roberto Castañón Romo

Secretario de Servicios Académicos

Lic. Rafael Cordera Campos

Secretario de Asuntos Estudiantiles

Dr. Fernando Serrano Migallón

Abogado General

ESCUELA NACIONAL DE ESTUDIOS PROFESIONALES ARAGON

M. en I. Claudio C. Merrifield Castro

Director

Lic. Guillermina Sánchez Hinojosa

Secretario General

C.P. Armando Ramírez Manjarrez

Secretario Administrativo

Lic. Victoria Alicia Avila Ceniceros

Jefe de la División de Estudios de Posgrado e Investigación

Ing. Jorge F. Paniagua Ballinas

Jefe de la División de Humanidades y Ciencias Básicas

Lic. Fernando Pineda Navarro

Jefe de la División de Ciencias Sociales

Lic. Alberto Ibarra Rosas

Jefe de la Unidad Académica

Arq. Lilia Turcott González

Jefe de la Unidad de Planeación

Lic. Emilio Aguilar Rodríguez

Jefe de la Unidad de Extensión Universitaria

**Cuadernos de
la ENEP ARAGON**

**ELEMENTOS TEORICOS,
METODOLOGICOS Y TECNICOS DE
LA PLANEACION DE MENSAJES
EDUCATIVOS PARA TELEVISION**

Ahumada Barajas Rafael

Febrero 1994

Cuadernos de
la ENBP ARAGON

ELEMENTOS TEORICOS
METODOLÓGICOS Y TÉCNICOS DE
LA PLANIFICACION DE INVESTIGACIONES
EDUCATIVAS PARA LA ENBP

Alfonso López

1984

PRESENTACION

Desde su aparición, a mediados de este siglo, la televisión ha acaparado fuertemente la atención de propios y extraños. Es a partir de ese entonces que este medio, tan renombrado en la vida moderna, ha ido depurando su técnica, su lenguaje y su infraestructura, a pesar de que la televisión representa el medio más joven en comparación con la prensa y la radio es el de mayor penetración, y es en él donde se invierten las mayores cantidades económicas y consecuentemente la mayor inversión intelectual y tecnológica. La magia de la televisión impulsa con avidez a los investigadores que enfocan sus conocimientos y esfuerzos para acrecentar su plataforma teórica y práctica.

El presente manual denominado: Elementos Teóricos, Metodológicos y Técnicos de la Planeación de Mensajes Educativos para Televisión, representa en sustancial esfuerzo del Lic. Rafael Ahumada Barajas para comprender, aún más, el inmenso mundo de la televisión.

A grandes rasgos el Lic. Ahumada integra en un solo un libro los elementos teóricos, sociológicos, metodológicos y prácticos para complementar los conocimientos de este rubro y de esta manera incrementar la bibliografía con respecto a esta rama del conocimiento profesional. Básicamente este complemento teórico va dirigido a estudiantes, profesores e investigadores de la comunicación.

En suma, la obra del Lic. Ahumada Barajas ofrece los ingredientes fundamentales que abren una nueva y más completa visión al ya tan conocido y complejo mundo televisivo. La ENEP Aragón se enorgullece en poner a su alcance este preciado esfuerzo que representa, por sí mismo, una enorme aportación para la comunidad universitaria.

Lic. Ma. Concepción Estrada García

PRESENTACION

Este es el primer libro de la serie "El mundo de los niños" que trata de la vida de los niños en el mundo actual. El libro está escrito en un lenguaje sencillo y claro, para que los niños puedan entenderlo fácilmente. El libro está dividido en capítulos que tratan de diferentes aspectos de la vida de los niños, como su salud, su educación, su familia, su entorno social, etc. El libro es una excelente herramienta para que los niños aprendan sobre el mundo que les rodea y se desarrollen como personas responsables y conscientes de su entorno.

El mundo de los niños es un mundo lleno de posibilidades y desafíos. Los niños deben aprender a enfrentarlos con valentía y confianza. Este libro les ayudará a hacerlo. El libro es una excelente herramienta para que los niños aprendan sobre el mundo que les rodea y se desarrollen como personas responsables y conscientes de su entorno.

El mundo de los niños es un mundo lleno de posibilidades y desafíos. Los niños deben aprender a enfrentarlos con valentía y confianza. Este libro les ayudará a hacerlo. El libro es una excelente herramienta para que los niños aprendan sobre el mundo que les rodea y se desarrollen como personas responsables y conscientes de su entorno.

INDICE

INTRODUCCION	
CAPITULO I. COMUNICACION Y EDUCACION	1
A. ELEMENTOS TEORICOS DEL FUNCIONAMIENTO DE LA TELEVISION	4
B. SOCIOLOGIA DE LA TELEVISION	7
CAPITULO II. ELEMENTOS METODOLOGICOS PARA LA PLANEACION DE PROGRAMAS EDUCATIVOS	11
A. ESQUEMA DE PLANEACION PARA PRODUCIR PROGRAMAS EDUCATIVOS	12
B. TIPOLOGIA DE CLASIFICACION DE LOS MENSAJES TELEVISIVOS	15
C. EVALUACION	19
CAPITULO III. TECNICAS DE PRODUCCION TELEVISIVA	21
A. LENGUAJE TELEVISIVO	22
B. EL GUION	32
C. PRODUCCION	36
BIBLIOGRAFIA	43

INDEX

INTRODUCTION

CAPITULO I. COMPLEJOS DE KOPPEL

A. ELEMENTOS DE LOS COMPLEJOS DE KOPPEL

B. CONSTRUCCION DE LOS COMPLEJOS DE KOPPEL

CAPITULO II. ELEMENTOS DE FISICA EN LOS COMPLEJOS DE KOPPEL

A. CONSTRUCCION DE LOS COMPLEJOS DE KOPPEL EN FISICA

B. FISICA EN LOS COMPLEJOS DE KOPPEL

C. CONSTRUCCION DE LOS COMPLEJOS DE KOPPEL EN FISICA

APENDICE I. ELEMENTOS DE FISICA EN LOS COMPLEJOS DE KOPPEL

A. FISICA EN LOS COMPLEJOS DE KOPPEL

B. CONSTRUCCION DE LOS COMPLEJOS DE KOPPEL EN FISICA

BIBLIOGRAFIA

INTRODUCCION

El contenido del presente escrito conlleva un análisis de las características propias del medio televisivo y la adecuación de la técnica de producción de mensajes por el medio, con fines educativos.

Realizar una investigación que proporcione los elementos teóricos-metodológicos y técnicos para elaborar programas educativos se finca en la necesidad de dotar a los alumnos que se inscriben en el Seminario de Opción Vocacional Televisión, de textos de apoyo que permitan presentar la información objetiva y sistematizada, que ayude a las actividades docentes y que ofrezca un soporte al proceso de enseñanza-aprendizaje; al respecto, el presente documento organiza un trabajo que reúne en forma integral los aspectos inherentes a la producción de programas.

Ya que la elaboración de mensajes implica conocer a fondo las características intrínsecas del medio, no única o prioritariamente el proceso de producción (técnicas de producción), sino en forma más integral, desde su desarrollo histórico hasta sus potencialidades de uso como medios de comunicación social.

En este sentido, antes de abordar el aspecto técnico del proceso de producción de mensajes televisivos, se tiene que contar con un bagaje que permita integrar el contexto sociopolítico del medio y así ponerlo en forma más consciente, saber hacia dónde se encaminaría la producción de mensajes y su aplicación en el seno de la sociedad.

De este modo, el planteamiento del presente estudio se encamina a presentar en forma hilada la relación existente entre los aspectos teóricos, sobre el funcionamiento del medio televisivo con los elementos que se tienen que considerar para el diseño y planeación de los mensajes televisivos de acuerdo con fines educativos. Finalmente se ven los aspectos técnicos para la realización de mensajes, técnica que implica el conocimiento y aprehensión del lenguaje televisivo.

Es común encontrar textos que abordan exclusivamente la técnica de elaboración de mensajes (manual de guionismo) o estudios sobre el aspecto sociológico de la televisión, pero hay poco material bibliográfico que reúna en un solo estudio ambos aspectos que lo entrelacen.

Ya que la producción de mensajes se realiza en forma industrial y se propicia lo que se ha dominado como la masificación de la cultura de mosaico. Además de que la televisión por sus características de funcionamiento se ha constituido en un agente socializador de los individuos, aspecto que se trata en la primera parte de este estudio, en donde se pretende determinar los mecanismos de operación y funcionamiento del medio de comunicación de la televisión, y su influencia en la conformación de la cultura.

Se considera que la televisión al integrar el lenguaje audio-escrito-visual se convierte en un factor potencial de esparcir educación en el seno social. Sin embargo, las más de las veces la información transmitida de la televisión no responde a las necesidades reales de la población. Por lo que en la segunda parte se establecen los criterios para adecuar el medio televisivo con fines educativos, analizando la operatividad de la televisión en su contexto social y sus potencialidades para activar una educación integral de la población. Ya que para un uso racional del medio televisivo con fines de servicio social, se requiere del establecimiento de una metodología para la elaboración de mensajes.

Por último, se establecen los elementos significantes del mensaje televisivo y su relación con el proceso de comprensión por parte del individuo y se exponen los métodos, técnicas y recursos que se requieren para producir mensajes televisivos.

CAPITULO I

COMUNICACION Y EDUCACION

La comunicación humana es el elemento que dinamiza e integra las relaciones sociales entre los individuos, grupos y pueblos. Es a partir del desarrollo del lenguaje como el hombre logra su interacción con el entorno físico, psicológico y social, ya lo dice Federico Engels en su ensayo El Papel del Trabajo en la Transformación del Mono en Hombre. En el proceso de evolución, el lenguaje (como medio de comunicación) se convierte en factor de cambio y avance, puesto que el hombre siente la necesidad de comunicarse con sus demás congéneres para poder transmitir sus ideas, sentimientos y los conceptos que en interacción con su medio ambiente formaba; cuando su forma de comunicación evoluciona y el hombre es capaz de interpretar su entorno y transmitir sus ideas y conceptos a otros hombres, inicia un constante desarrollo, pues su accionar y desenvolvimiento social deja atrás lo instintivo para desarrollar su raciocinio y esto hace posible una mejor organización en la caza, la pesca y en sus actos ceremoniales, se logra el intercambio y el mejoramiento de las técnicas de producción para desarrollar una óptima satisfacción de sus necesidades de sobrevivencia y el proceso de enseñanza se depura y ya es posible transmitir la experiencia acumulada de generación en generación.

A medida que el hombre evoluciona sus formas de comunicación, tiende a superar y desarrollar técnicas cada vez más complejas. Así, de los sonidos guturales acompañados de gesticulaciones y movimientos corporales se pasa al lenguaje articulado, la palabra. Surgen también mecanismos de comunicación que transponen el tiempo, es decir, que se hacen perdurables, por ejemplo: el dibujo, la pintura, la escultura, el ideograma, etc., y no como la palabra que es efímera, sólo cuando ésta surge en forma escrita, hace posible que un mensaje trascienda en el tiempo; el alfabeto fonográfico se convierte en una técnica que difunde a través del tiempo y el espacio (correo).

Así, el hombre con formas cada vez más desarrolladas de comunicación acrecenta su avance cultural, posteriormente surgen mecanismos que logran la reproducción de la información como la prensa, con este invento se hace posible la reproducción y circulación de mensajes escritos, se abre así la etapa de la difusión colectiva de la información, surgirán

después técnicas de registro y reproducción como la fotografía, que desemboca en la invención de la cinematografía.

Las técnicas modernas de comunicación aparecen en tiempos recientes como son los medios electrónicos, la telegrafía, la telefonía, télex, etc., culminan con la radio y la televisión como sistemas de transmisión de mensajes que a parte de romper con el espacio y el tiempo logra la inmediatez de los mensajes.(1)

Estos medios de comunicación colectiva (prensa, cine, radio y televisión) por sus características de operación y transmisión, implican en sí mismos una técnica diferente de elaborar y difundir los mensajes, por ejemplo: la prensa difunde, la radio anuncia, la televisión muestra y el cine expresa.

Como ya vimos párrafos más arriba, la comunicación se ejerce como una necesidad intrínseca del individuo como ente social y los medios de comunicación colectiva con sus técnicas de elaboración de mensajes, cumplen un cometido de carácter social por ser los vehículos de difusión de información captada por un sinnúmero de individuos.

Encarar la comunicación desde su perspectiva educativa implica el análisis de los aspectos sociales de los medios de comunicación, que difícilmente se pueden estudiar por separado, puesto que son interdependientes; por ejemplo, el efecto social del mensaje transmitido está estrechamente vinculado con la estructura técnica que determina los mensajes abiertos o encubiertos, que las producciones de los medios transmiten al público receptor. Esto significa que los medios de difusión en sí mismos como procesos tecnológicos transmisores de información integran el esquema general de la industria de la cultura. El hecho de poder recrear a través de una atmósfera acústica (2) o de repetir en una imagen (televisiva o cinematográfica) captada por todos los sentidos, parte del mundo sensible y con ello introducir al individuo a este duplicado del mundo, muestra las posibilidades de los medios para influir de manera decisiva en la psique del individuo, proporcionando una versión de la realidad que éste asimila por conducto de los medios de información, elementos susceptibles de ser considerados por los individuos como valederos de comportamientos.

Es innegable que los medios de comunicación se han constituido como importantes agentes socializadores de los individuos, entendiéndose como socialización, el proceso de

1 Para mayor amplitud de la evolución de la comunicación humana véase: La comunicación humana. El mensaje audioescrito-visual. Compilador Jaime Goded. México. UNAM

2 Fernando Curiel en su libro La escritura radiofónica explica que: "música, voz, efectos especiales, ruidos, silencios y sonidos puros. Todos estos sonidos de la radio pueden conjugarse para producir un efecto especial. La atmósfera acústica (AA.) este supersigno, superradiosema, sirve para que nos ubiquemos en: un suceso, un lugar o una época".

interiorización de valores, normas y costumbres socialmente aceptadas, lo que le permitirá a la gente integrarse al grupo social.

Bien, siguiendo este orden de ideas podemos definir a los medios de comunicación como agentes de gran penetración social, que transmiten mensajes que van de los informativos hasta los culturales, considerando a los primeros como hechos nuevos y transitorios y a los segundos como toda manifestación del hombre.(3)

Es difícil establecer una distinción entre lo que es información y lo que es comunicación educativa y cultural. La educación y la cultura son procesos permanentes, uno de cuyos elementos fundamentales es la comunicación y en los que influye la difusión diaria de la información de todas las fuentes, incluidos los medios de comunicación social.

Emilio Durheim, define a la educación como un proceso único y múltiple a la vez, que forma el ser social que cada pueblo o casta social considera necesario, asimismo plantea que la educación ha variado de sociedad en sociedad y en cada época de la historia.

Explica que "la educación tiene por objeto suscitar en el niño cierto número de estados físicos y mentales que la sociedad considera que no deben estar ausentes en ninguno de sus miembros".(4)

Con esto sólo queremos reafirmar que los medios de comunicación son un factor educativo en el seno de la sociedad, puesto que como productos tecnológicos son propios de la cultura del hombre y el hecho de que el contenido de sus emisiones se nutra del seno social, es decir que retomen elementos del ambiente socio-cultural del individuo estableciendo un marco referencial común con sus receptores, le hace partícipe de un proceso educativo, toda vez que ese grado de identificación que puedan generar con el público receptor, logra que los mensajes emitidos penetren en la intimidad del pensamiento del individuo, estructurando sus instintos y orientando sus emociones; en ese sentido Edgar Morin nos dice: "Una cultura constituye un cuerpo complejo de normas, símbolos, mitos cuya penetración se efectúa con arreglo a procesos mentales de proyección e identificación polarizados sobre los símbolos, mitos e imágenes de la cultura, así como las personalidades míticas o reales que encarnan sus valores (los antepasados, los héroes, los dioses)".(5)

De acuerdo a este proceso los medios de comunicación masiva son el vehículo transmisor y creador de símbolos, mitos e

3 Moles. Abraham. "La radio televisión", en Los medios de comunicación masiva. Comp. Jaime Goded. México. UNAM. 1980

4 Durkheim, Emilio. "El carácter y las funciones sociales de la educación". en Las dimensiones sociales de la educación. Com. Ma. de Ibarrola. Ed. El Caballito. Méx. 1985.

5 Morin, Edgar. "Un tercer Problema", en La escuela y los medios de comunicación. Comp. Carmen Cortés Rocha, Ed. El Caballito. México. Sep. 1986

imágenes culturales; sin embargo, los mensajes emitidos a través de estos medios, que se dan en una forma lineal, son dispares e inconexos con el ámbito cultural del grueso de la población, por lo que la información transmitida por estos medios no responde a las necesidades reales de la masa. Respecto a este campo cultural difuso y polarizado que transmiten los medios de información Abraham Moles nos dice: "Estos medios de comunicación fabrican en forma industrial, es decir, según un sistema de producción basado en el rendimiento, un gran número de mensajes culturales que constituirán la forma más importante de la cultura de la sociedad en su conjunto. Estos mensajes infunden en el espíritu de los individuos, a merced de la accesibilidad, de la elección espontánea, de la resonancia intelectual o sentimental, ideas, formas, semantemas, pedazos o conocimientos que son los elementos de la cultura de mosaico".(6)

En este sentido, por la forma en que han sido manejados, los medios de difusión han sido ampliamente criticados, puesto que sus características de operación no han permitido que desarrollen cabalmente y en forma positiva su función social, entendiendo esto como la emisión de mensajes de carácter educativo, de orientación y de servicio social, ya que lo perseguido por los que controlan los medios de comunicación, es alcanzar el mayor número de auditorio y establecer un buen escaparate para la publicidad, infundiendo en los individuos valores que en la mayoría de los casos son comerciales; basando su estrategia en producir su programación con carácter de popular con un alto rendimiento publicitario y un costo de producción reducido.

Es importante destacar, pues, que los medios de comunicación posean los elementos necesarios a nivel técnico para convertirse en una útil herramienta al servicio de la cultura y la educación, satisfaciendo las necesidades reales de información de la población, depende entonces en gran medida del uso y los lineamientos que se fijen en su operación que el servicio que se presente a la colectividad sea positivo o no.

A. ELEMENTOS TEORICOS DEL FUNCIONAMIENTO DE LA TELEVISION

La televisión es un medio de gran accesibilidad, dadas sus características (romper con el espacio y con el tiempo, la simultaneidad de la imagen y el sonido la hacen atractiva e impactante) penetra fácilmente en el núcleo familiar, formando parte del entorno social del individuo.

Ahora bien, la televisión como toda industria basa su funcionamiento en dos niveles; por un lado, un cuerpo directivo, que se encarga de marcar las directrices globales

6 Moles, Abraham, op. cit.

relativas a la naturaleza, contenido y nivel de los programas; y por otro, un cuerpo técnico encargado de llevar a cabo la producción de mensajes propiamente dichos, de acuerdo a las políticas de comunicación establecidas por los directivos. Esta relación da como resultado la emisión de mensajes cargados de valores sociales, culturales y estéticos basados en la actualidad, la imaginación en las ideas de los individuos que los crean.

Analizaremos a la televisión desde el proceso comunicativo, siguiendo el esquema:

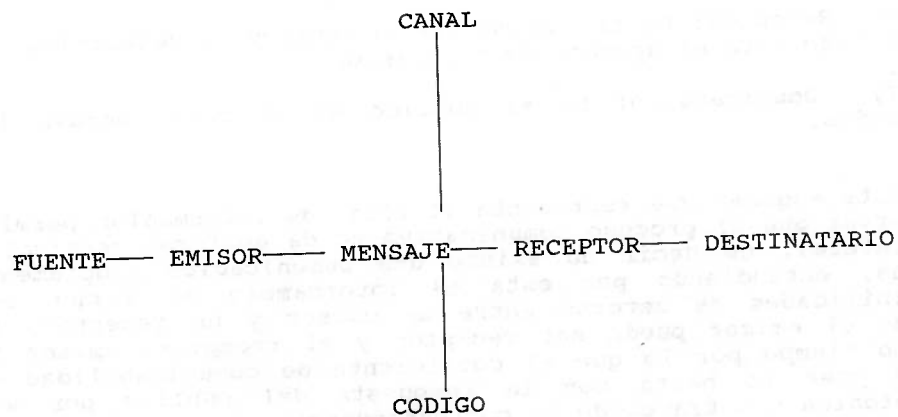

Observamos que:

1) Fuente: Es considerada como el origen de la información. Las fuentes para la televisión son las instituciones, las agencias informativas y la comunidad misma.

- 2) Emisor: Es el grupo social que por su situación socioeconómica tiene posibilidad de manejar una televisora. Cabe señalar que las personas encargadas de la producción de mensajes son los emisores voceros, de ese grupo social al que representan, quienes elaboran y codifican los mensajes.
- 3) Código: Son las reglas sociales de elaboración y combinación de signos, mediante las cuales se debe estructurar el mensaje. Estas reglas deben serles común tanto a los emisores como a los receptores para la comprensión del mensaje.
- 4) Mensaje: Es el discurso que ha sido elaborado por el emisor vocero, el cual tendrá que llegar al receptor, estos mensajes pueden tener intencionalidad mercantil (se persuade al receptor a la adquisición de un bien o servicio) o propagandística (se busca la adhesión del público con respecto a una idea).
- 5) Canal: Es el medio o vehículo a través del cual se transmite el mensaje (televisión).
- 6) Receptor: Es el que recibe la señal y la decodifica, en este caso será el aparato de televisión.
- 7) Destinatario: Es el público en el cual inciden los mensajes.

Este esquema que representa el flujo de información permite observar que el proceso comunicativo se da en forma vertical o unilateral, es decir no existe una comunicación propiamente dicha, entendiéndose por ésta el intercambio de signos con posibilidades de retorno entre un emisor y un receptor, en donde el emisor puede ser receptor y el receptor, emisor al mismo tiempo por lo que el coeficiente de comunicabilidad es bajo pues no basta con la respuesta del público por vía telefónica o a través de la correspondencia, ya que el retorno del mensaje debe llevar implícito la calidad de éste.

En la actualidad el proceso de culturización está fundamentado en la existencia de dos capas sociales; la primera, constituida por el grueso de la población, la cual es receptora de los mensajes emitidos por la televisión, es decir, que se encuentra inmersa en la distribución de mensajes masivos de toda índole e intencionalidad, de los que digiere, sin esfuerzo, sólo algunos fragmentos de conocimiento.

La segunda capa, quien diseña y crea los mensajes, que aunque también está inmersa en la distribución de éstos, reacciona de manera diferente.

De acuerdo a este proceso, la televisión se convierte en el vínculo de estas dos capas, sin embargo los mensajes emitidos a través de este medio, dado que se dan de una forma lineal, no responden a las necesidades reales de información ni al ámbito cultural del grueso de la población.

B. SOCIOLOGIA DE LA TELEVISION

La comunicación de masas a través de las modernas tecnologías electrónicas hace su aparición como respuesta a la necesidad que tenía la naciente sociedad tecnocrática de lograr una mejor y más rápida movilización y uniformidad de los individuos que requería el país; así se convirtieron en el pivote que permitió agilizar la circulación de mercancías generando mayores ventas, apoyando la producción en serie y la masificación de la vida cultural y social del individuo; por ende, se convirtieron en los aparatos difusores del pensamiento y modos de vida que debían ser los adoptados para integrarse a las nuevas condiciones sociales que se estaban implantando, al respecto nos dice Gustavo Esteva: "La homogeneización de las necesidades de los individuos fue un mecanismo automático del sistema, un producto necesario, no previsto del funcionamiento de la economía de mercado, un aspecto de su evolución. Pero fue también, simultáneamente, un excipiente que se empleó de manera consciente para corregir el desorden".(7)

Es así como la televisión se ha dado a la tarea de homogeneizar a la sociedad, puesto que el mercado sólo puede producir para sujetos abstractos, indiferenciados y no para individuos concretos.

Uno de los problemas que trae consigo la homogeneización es que obstaculiza y frena la acción directa personal, por lo que la formación de una opinión pública abstracta no favorece el fomento de los valores tradicionales del país.

Aunado a lo anterior, el hecho de que los medios de comunicación realicen su flujo informativo en una sola dirección, trae como consecuencia que sea un grupo dominante el que se encargue de difundir valores y normas de conducta a la población, quien encuentra esa información ajena a sus condiciones generales de vida, a sus preocupaciones y aspiraciones esenciales.

Esta característica de la comunicación se aclara en lo expuesto por la Comisión Internacional Sobre Problemas de la Comunicación: "...la información -o más específicamente, la capacidad de transmitir, almacenar y utilizar información- se presenta como un recurso capital que está llamado a desempeñar un papel crucial, comparable al de la energía y de las materias primas. Sin embargo, en ciertas sociedades o en grupos limitados de casi todas ellas la comunicación tiende a pervertirse y a deformarse. ...en el plano internacional, surgen nuevas estructuras de comunicación que reflejan los estilos de vida, los valores y los modelos de un pequeño número de sociedades y que tienden a generalizar en el plano

7 Esteva, Gustavo. El Edo. y la Comunicación. México. Ed. Nueva Política, 1979, p.p.47

mundial ciertos tipos de consumo y modelos de desarrollo preferentemente a otros".(8)

Por otra parte la comunicación masiva por televisión ha estado ligada -si no en forma explícita, si en forma implícita- a la actividad económica del país, por tanto, no ha faltado quien asevere que la televisión ha contribuido al desarrollo del país argumentando que la publicidad genera ventas y las ventas empleo; no obstante, esta apreciación lineal del funcionamiento de los aparatos difusores no es tan maravillosa como lo quieren hacer pensar los publicistas, pues existen otros criterios que ven el problema desde otra perspectiva, como la de Enrique González Pedrero, quien nos dice que los medios masivos de comunicación y concretamente la televisión ha creado su público con base en una programación popular de alto rendimiento publicitario y de bajo costo de producción, con lo que ha formado deliberadamente una cultura televisual que dialécticamente refuerza sus operaciones comerciales; por lo que los patrones de comportamiento, los valores y los gustos, las tradiciones y las costumbres se van modificando de acuerdo a lo que dictan dichas emisiones.

Esta organización de la televisión a nivel industrial trae consigo que el acceso a la información no se haya dado en forma equilibrada entre los diferentes sectores de la población, por ejemplo entre la ciudad y el campo, puesto que al circular en un sólo sentido el contenido de sus emisiones ha sido parcial y sujeto a intereses y realidades extrañas a nuestra nación, esto se debe a que la industrialización de la televisión no se ha llevado por causas de carácter social.

Sin embargo, la televisión a nivel social con su gran poder difusor y de penetración no tendría que ser un elemento de fragmentación, la cuña entre el receptor y la realidad social que vive. Debería ser, para poderse denominar en verdad televisión de servicio social, el medio por el cual se propiciara la integración social y que cohesionará a los individuos con base en su cultura nacional, ya que una sociedad bien informada y consciente de su realidad inmediata puede integrarse completamente a su desarrollo sociocultural.

Si tomamos en cuenta lo expresado por Guillermo Bonfil Batalla en el sentido de que: "La industrialización y la urbanización son procesos que provocan cambios culturales en cualquier sociedad, porque son de tal naturaleza que implican una forma de vida genéricamente distinta de la que siguen sociedades no urbanizadas y no industrializadas".(9) Nos damos cuenta que el condicionamiento ideológico ejercido a través de la esfera social que tienen en sus manos los medios de comunicación, ha hecho que la televisión y los demás medios masivos influyan cada vez más en las funciones directivas y de control del comportamiento humano, muchas veces discrepando

8 Mac Bride Sean y otros. Un sólo mundo, voces múltiples. México. UNESCO. Ed. FCE. 1981

9 Bonfil Batalla, Guillermo. Condicionantes históricas de la comunicación social. Ed. CGCSPR (Colección Aportes de Comunicación Social No. 2). 1981

con la realidad inmediata del receptor, llegando a determinar un "estandar" de vida fuera del alcance de las posibilidades de la mayor parte de la población.

Es por ello que la televisión ha sido atacada por ser un factor enajenante del individuo, argumentándose que lo mantiene en actitud pasiva y lo hace vulnerable a la automatización. No obstante, que los aparatos difusores modernos, como cualquier otra técnica o ciencia son neutrales; todo dependerá del uso que se haga de ellos. "Ni el derecho a transmitir la información ni el derecho a recibirla vale gran cosa si no se salvaguarda la libre opinión, la objetividad interpretativa y la participación masiva de la población".(10)

Para hacer de la televisión un factor decisivo en la educación de la población, ésta deberá orientarse a satisfacer las necesidades de información de la población, a fin de que los ciudadanos reciban de manera sistemática, información que les permita integrarse de forma consciente a los proyectos nacionales de desarrollo.

Es importante señalar que las posibilidades de comunicación se han repartido en forma desigual, pues sólo cierto sector de la sociedad cuenta con la infraestructura necesaria para la producción y la transmisión de información; no así el grueso de la población por lo que las emisiones responden más a los intereses del sector empresarial que a la satisfacción de información que permitan al individuo interpretar objetivamente su realidad inmediata y conduzcan su movilización y participación en el quehacer social.

10 CGCSPR. Políticas y sistemas nacionales de comunicación social. México, 1981 (Antología)

CAPITULO II. ELEMENTOS METODOLOGICOS PARA LA PLANEACION DE PROGRAMAS EDUCATIVOS

Llevar a cabo la adecuación de la producción televisiva para fines educativos, implica considerar algunos aspectos de carácter metodológico a fin de que se pueda cumplir cabalmente este propósito.

Hay que tomar en cuenta que por sus características técnicas de transmisión, la televisión puede emitir sus mensajes en dos formas: una red abierta y por circuito cerrado. La primera implica la difusión a nivel colectivo, lo que permite llegar a un sinnúmero de personas simultánea e indistintamente de su ubicación geográfica; por ende, también se da la posibilidad de que el mensaje cubra zonas urbanas y rurales a la vez.

En el segundo caso, circuito cerrado, permite abatir estos aspectos y el destinatario al cual se dirigen los mensajes puede ser seleccionado y poseer características comunes, por lo que se logra tener un mejor control y medir el impacto de las transmisiones en forma inmediata, pero en este sentido ya no estamos hablando de una difusión colectiva sino grupal.

Todo mensaje televisivo lleva en forma implícita diversas funciones, por ejemplo: cómo puede considerarse que educa y a la vez culturiza; sin embargo, la producción del mensaje televisivo puede y debe llevar explícitamente un objetivo central, de tal forma que la emisión lleve un propósito específico; la televisión como educadora puede centrar su accionar ya sea como complemento del sistema de enseñanza tradicional, a través de emisiones que denominaremos como educación no formal, esto es encauzando las actitudes y los hábitos de la población mediante la difusión de problemas sociales como pudiera ser: la planificación familiar, el sida, entre otros. O también puede realizar una función docente como la Telesecundaria o Primaria para Adultos, etc. en el caso de la educación formal.

La formulación de una política de comunicación educativa debe basarse en el conocimiento de la sociedad a quien pretende dirigirse para poder prever los efectos que operará en ella, ya que de la similitud e identificación que tenga la programación con el medio al cual se dirija, dependerá su éxito. Ya que no es posible considerar al público receptor como una masa uniforme, homogénea e indiferenciada, pues en realidad la población en su conjunto no posee esas

características pues ésta es sectorizada, además de que cada región o segmento de la población tiene sus características y necesidades de educación.

Considerar lo anterior permitirá saber hasta qué punto será posible generalizar o particularizar la información, jerarquizar los problemas a nivel educacional y planear las estrategias que permitan una mayor penetración en la consciencia y la realidad que vive la población, a la vez que se logrará satisfacer las necesidades de información de los distintos sectores.

A. ESQUEMA DE PLANEACION PARA PRODUCIR PROGRAMAS EDUCATIVOS

Sólo a partir de un estudio profundo se podrán formular las políticas de comunicación en materia educativa que más se ajusten a las necesidades de información de los diversos sectores de la población. De tal suerte, es necesario recurrir a métodos de investigación, tanto empíricos como científicos, que permitan obtener perfiles de auditorio y determinar los niveles de desarrollo en que se encuentra el sector al que se pretende servir.

Al respecto María Angélica Luna Parra, dice: "Las políticas de comunicación no se inventan, sino que se definen, es decir, que para llegar a determinarlas es necesario analizar la serie de elementos que constituyen una realidad, determinar nuestras posibilidades y optar por definir un rumbo, consciente de que éste sea el que nos acerque al beneficio de la sociedad en su conjunto, que dé vigencia a la existencia de los medios".(11) Es necesario entonces para lograr una adecuación del mensaje educativo determinar las características de la población desde diversas perspectivas tales como:

- Densidad demográfica y dispersión geográfica.
- Características lingüísticas, educativas y culturales.
- Nivel de cobertura de las necesidades básicas.

Sistematizar un plan de programas educativos hacen necesario también considerar que el fenómeno comunicacional es un proceso de afectación mutua, en donde la respuesta es capaz de modificar el mensaje original. Esto distingue a la comunicación de la información puramente casual.

Por esta razón, la formulación y estructuración de una política de comunicación deberá contemplar la investigación de necesidades de información específica para cada sector, que deberá cubrir las siguientes etapas:

a) Investigación documental:

Se basará en un estudio estadístico de las características socioeconómicas, políticas y culturales de la

11 Luna Parra, Ma. Angélica. CGCSPR. Op. Cit.

zona, con el fin de determinar su desarrollo. Esta investigación dará pie a la elaboración de los instrumentos de medición para la recolección de información en la población.

b) Investigación por observación:
Orientará el contexto que deberá observar cada programa televisivo para lograr una mayor identificación con el público al que se pretende llegar (ya sea urbano o rural), para lo cual deberán visitarse ambas zonas y anotar en una guía de observación: las particularidades de la vivienda, la distribución de los comercios, las características de las plazas, mercados, parques y servicios públicos con que cuenta, así como el desplazamiento de la población, entre otros.

c) Entrevistas a informantes calificados:
Se entiende por informantes calificados a los presidentes municipales, médicos y maestros rurales, autoridades de organizaciones campesinas, sacerdotes, líderes naturales, etc., quienes podrán tratar temas diversos sobre las formas de vida de la comunidad. Esta información deberá correlacionarse con la obtenida con la población, para así poder reafirmar los datos de ambas investigaciones.

d) Investigación con la población. Perfil de audiencia:
Se deberá realizar un sondeo de opinión sobre los hábitos y actitudes de la población, dirigido tanto a aspectos socio-económicos, como culturales, incluyendo en este último los gustos y preferencias en relación al medio televisivo.

La interrelación de estas investigaciones definirá la política de comunicación de cada sector y, por tanto, se estará ya en posibilidades de determinar la programación a producir, jerarquizando las prioridades a cubrir de acuerdo a la importancia de la información, los objetivos para cada serie, la calendarización de la programación.

Realizar un programa con fines educativos significa hacer uso del medio televisivo como un servicio social necesario para la población, atendiendo las necesidades y exigencias en materia educativa de la comunidad.

Para ello, antes de iniciar la producción de los mensajes educativos es indispensable realizar lo que se denomina como proyecto de serie, esto es el planteamiento general de los programas a realizar con el fin de que se logre el buen encauzamiento y la adecuación de los mensajes a emitir. Concretando, es una propuesta de trabajo, presentada de manera organizada, sistemática, clara y esquemática.

Dentro de este proyecto de serie se deben precisar los objetivos y los lineamientos generales que orientan el trabajo del equipo productor de los programas; asimismo, las metas de producción, las características de la serie y los requerimientos tanto materiales, financieros como humanos.

El planteamiento de los objetivos es para lograr definir la finalidad del programa. Bien, hablamos de programas

educativos, esa será la función que cumpla la emisión, pero sobre qué o de qué vamos a hablar en la emisión, cuál será la tónica del programa, qué rubro o tópico va a tratar la serie, ¿será el programa de educación formal o informal?, estos aspectos los delimitan los objetivos.

Los objetivos se plantearán en tres niveles:

- Objetivos generales: especifican la finalidad del programa en su concepción más amplia.

- Objetivos particulares: señalan con mayor precisión los propósitos de la emisión.

- Objetivos específicos: definen la finalidad de cada una de las emisiones que constituirán la serie.

Una vez determinado el fin primordial de nuestra serie sobre qué vamos a comunicar, hay que justificar el por qué es necesario cubrir tal o cual aspecto educativo a través de la emisión de programas televisivos, desarrollar la idea con argumentos sólidos, basados en datos fidedignos que nos lo pueden arrojar estudios realizados sobre la problemática a tratar.

Posteriormente, se tiene que elegir qué sector de la población es al que se va a dirigir preferentemente la emisión, no puede ser arbitraria la elección del teleauditorio o destinatario del programa, pues la población en su conjunto se constituye en sectores con diferentes necesidades de información y por ende características socioculturales. Así pues, nuestro público meta será el sector que más requiera satisfacer la necesidad de información sobre la que versará la serie. La población puede ser categorizada de acuerdo a las siguientes variables, que constituyen grupos o sectores de la población:

- Nivel socioeconómico
- Nivel de escolaridad
- Ocupación
- Sexo
- Edad

Un programa educativo no puede ser planteado para todo público, eso es demasiado ambiguo, a pesar de que sea una emisión apta o que pueda ser vista por la población en general. La intencionalidad del programa, su estructuración, temática, lenguaje, horario de transmisión etc., estarán en función o acordes al tipo de público que se desea cubrir.

De igual modo, el proyecto de serie implica desglosar las características técnicas de la serie, lo que permite describir la consistencia de la misma, los aspectos generales que identificarán a los programas de acuerdo a los objetivos planteados.

Las características técnicas son:

- Nombre de la serie
- Género
- Temática
- Fuente de información
- Total de programas de la serie
- Duración de cada programa
- Periodicidad

- Horario de transmisión

La temática consiste en el criterio que orienta la selección de los temas y la intencionalidad de la serie, lo que permite que se guarde coherencia y correspondencia entre un tema y otro a tratar en las distintas emisiones.

El género de la emisión es la forma o estructura de presentación que tendrá la emisión, es decir el género representa las diversas opciones formales que ofrece la creatividad en la televisión, de tal suerte que se pueda buscar la estructura de presentación que más se ajuste a los requerimientos para dar cumplimiento a los que se cuenten, de ahí que los géneros son: Concurso didáctico, reportaje, mesa redonda, sociodrama, etc.

B. TIPOLOGIA DE CLASIFICACION DE LOS MENSAJES TELEVISIVOS

La clasificación aquí presentada, tiene como propósito delimitar el contenido de los distintos programas que se pueden producir, de tal forma que se integren en barras de programación que mantengan un equilibrio informativo de acuerdo al receptor del medio televisivo.(12)

De tal suerte que se dividió en tres rubros:

- Por las funciones que tiene un programa.
- Por el tema que trate el programa.
- Por el género que se utilice para presentar un programa.

Cada uno de estos rubros puede complementarse entre sí, de tal manera que un programa puede clasificarse de la siguiente forma: por su función puede ser de entretenimiento (la ligereza con que se trate el programa), por su tema puede ser político y por la forma en que se trate puede ser de espionaje.

Las funciones que puede tener una emisión televisiva o serie son:

Entretener.

Aquellos programas destinados al esparcimiento de la población y que por lo general tratan de manera ligera cualquier tema.

Orientar.

Programas destinados a guiar las acciones de la población hacia el provecho individual y social.

Educar.

12 Algunos de los puntos aquí enumerados fueron planteados por la UNESCO en 1971 en el documento Propuestas para un Programa Internacional de Investigaciones Sobre la Comunicación. Otros puntos son el resultado de la experiencia de Televisión de la República Mexicana.

Los programas que proporcionan elementos que enriquecen el nivel educacional y por lo general tienden a proponer cambios de actitudes en la población. Por su tratamiento pueden ser sistemáticos.

Informar.

Son transmisiones que proporcionan información sobre acontecimientos nacionales e internacionales sin intervenir ningún juicio de valor.

Analizar.

Comentarios sobre diversos temas de interés público nacional e internacional, encaminados a realizar un análisis del tema en cuestión.

Capacitar.

Programas que presentan información que coadyuve al mejor desarrollo de determinadas actividades económicas.

El tema que tratan puede ser:

Social

Aquellos programas que giran en torno al individuo y su relación con el medio ambiente; inscritos dentro de un momento histórico determinado.

Político

Programa cuyo contenido tenga como eje central las relaciones sociales establecidas y regidas bajo ciertas líneas ideológicas que influyen en la formación social de un sistema económico determinado.

Económico

Aquellos programas que establecen relación o se encuentran íntimamente ligados al desarrollo de las actividades de producción y distribución de la riqueza y que corresponden a un determinado sistema social.

Ecológico

Las transmisiones que proporcionan información relacionada con la biología, zoología y otros aspectos relacionados con la perpetuación del orden natural del individuo y su medio ambiente.

Histórico

Los programas que tratan sobre las diversas etapas de evolución del pensamiento y el quehacer social de la humanidad.

Cultural

Se consideran a las transmisiones que presentan hechos, manifestaciones y costumbres de un grupo social determinado a través de la historia.

El género es entendido como la forma a través de la cual se da la acción en el programa, es decir, en sí mismo la estrategia de comunicación para emitir un mensaje.

De ésta manera, los géneros pueden ser los siguientes:

Cómicos

Programas que manejan lo absurdo, cuya finalidad es provocar hilaridad en el público.

Concursos

Son programas que tienen como objetivo promover la participación activa del público en el desarrollo de los mismos, bien sea para formar parte del programa o para decidir una confrontación de conocimientos, habilidades, preferencias, gustos, etc., y generalmente se otorgan premios.

Espectáculo

Son los programas que presentan, dentro de su estructura, las características de varios géneros sin una articulación de una escena a otra (musical, cómico, concurso).

Deportivos

Son las transmisiones cuya estructura fundamental está compuesta por la presentación de algún aspecto del deporte (incluye a los espectáculos taurinos).

Noticiosos

Son transmisiones de carácter informativo sobre hechos naturales y sociales sobresalientes y actuales a nivel regional, nacional y mundial.

Novelas

Es la transmisión de obras literarias y argumentos que revisten ciertas características teatrales. Escritos o adaptaciones especiales para la televisión presentados por episodios.

Teatros

Se trata de transmisiones de obras teatrales por televisión en una sola emisión.

Eventos especiales

Son transmisiones sobre acontecimientos importantes nacionales o internacionales presentados con carácter eventual.

Bélicos

Tratan diversos aspectos de las contiendas armadas entre países.

Ciencia ficción

Tratan de situaciones irreales sobre bases científicas o hipotéticas.

Comedia

Representan situaciones intrascendentes con ciertos toques de humorismo.

Drama

Tratan de conflictos pasionales que desembocan en un desenlace, sin caer en el fatalismo.

Espionaje

Tratan de la acción de pseudo organismos internacionales cuya labor es obtener información confidencial de otras organizaciones o países.

Oeste

Presentan aspectos relativos a una época precisa en la historia de Estados Unidos: la colonización de una parte de su territorio.

Servidores Públicos

Tratan de la acción ejercida a través de los diversos sectores públicos, médicos, policías, bomberos y otros.

Musical

Programas conformados por uno o varios números musicales.

Dibujos Animados

Estos programas son considerados por su forma de producción como género combinable, es decir, un determinado programa puede aparecer bajo un género de dibujo animado y del oeste, o ciencia ficción.

Documental

Cortometrajes que presentan distintos temas de interés general.

Aventuras

Representación de historias que tienen uno o varios personajes centrales, y que pueden estar basadas en acontecimientos ficticios o reales.

Reportajes

Programas que exponen un tema concreto y que por su forma de producción se presentan con entrevistas y comentarios de algún hecho determinado.

Entrevistas

Emisiones que presentan un interrogatorio a un personaje, haciendo referencia a un tema.

Mesa Redonda

Transmisiones que presentan a varios personajes disertando sobre un tema específico.

Mixto

Son programas divididos en secciones que reúnen temas y géneros.

Didáctico

Programas que utilizan algún método educativo con la intención de propiciar la memorización o retención de algún aspecto relacionado con la actividad educativa.

C. EVALUACION

La evaluación se define como la determinación de las desviaciones entre lo planeado y lo alcanzado, a efecto de formular recomendaciones que permitan retroalimentar el proceso. Pues sólo en la medida en que se conozca el grado de penetración y aceptación de los mensajes se podrá planear, decidir y ejecutar con bajos niveles de incertidumbre los cursos a seguir dentro del papel que juega la televisión en el desarrollo de su función educacional, sin caer en información reiterativa escasa o fuera de orden.

Para ello, es importante buscar el perfeccionamiento a través de evaluaciones periódicas con el teleauditorio, que permitan crear, suprimir o modificar los mensajes. Para conocer los efectos que los mensajes educativos provocan en el auditorio deberán medirse en dos sentidos:

- 1) Las respuestas dirigidas al emisor por medio de las cuales el receptor reafirma o solicita la modificación del mensaje.
- 2) Las respuestas del público que se observarían en los cambios de hábitos, conductas, etc.

Los resultados de estas evaluaciones permitirán a los productores de los programas corregir o mejorar las series televisivas reorientando los cursos de acción hacia los objetivos fijados.

Para evitar errores antes de iniciar las transmisiones al aire de la serie, es necesario producir un primer programa denominado piloto el cual se somete a la evaluación con un grupo representativo del público meta de la serie. Esto es con el fin de poder medir las potencialidades reales del programa y poder subsanar las deficiencias que pudiera presentar el mismo, a la vez que se podrían corregir estrategias de producción previstas antes de la realización de la serie; esto reduciría el nivel de incertidumbre en el trabajo e implementación de la producción de la serie.

De esta forma el esquema de planificación para elaborar un programa quedaría de la siguiente manera:

PLAN DE INVESTIGACION
SOBRE NECESIDADES DE INFORMACION

PLAN DE EVALUACION

PLAN DE PRODUCCION

PLAN DE PROMOCION

CAPITULO III. TECNICAS DE PRODUCCION TELEVISIVA

El proceso de producción consta de tres etapas, la preproducción, la producción y la postproducción.

La preproducción consiste en el desarrollo de la actividad previa a la realización en estudio o en las locaciones de la grabación. Esto es, el acopio, ordenamiento y jerarquización de la información a difundir. El contenido es plasmado en el guión que es el documento en el que se estructura el programa tanto en su forma como en su contenido; existen tres etapas del guión: el story board en el que se diseñan las frases visuales que marcan la secuencia de las imágenes que contendrá la emisión; el guión literario consiste en desarrollar el texto que como argumento o diálogo presentará la información del programa y, por último el guión técnico, es el documento que contiene las indicaciones técnicas (emplazamientos de cámaras, efectos especiales y las características técnicas de realización en general), y el contenido literario del programa.

La producción, como ya se mencionó antes, es la realización de la grabación del programa, que puede ser en interiores o exteriores. Se lleva a cabo con apego a lo indicado con el guión técnico.

La postproducción implica la edición, la musicalización y los efectos especiales. Es decir, un programa no implica el hacer la grabación con la continuidad rigurosa con que se transmite ya que se tomarán en cuenta el ahorro de recursos y de tiempo, de tal suerte que en una sesión se puede grabar la entrada y el saludo del programa y posteriormente las partes intermedias del mismo, puesto que quizás se requieran grabaciones en estudio y locaciones, por lo que la edición implica ordenar el programa con la coherencia con la que será transmitido.

En este trabajo de edición también se intercala la musicalización, los efectos especiales y la presentación de los créditos.

A. LENGUAJE TELEVISIVO

La televisión es un medio en el cual se mezclan los códigos de comunicación que se asemejan a los que se dan en la vida real, es decir, es un medio audio-escrito-visual. Las TV nos muestra y nos dice a la vez, es la recreación de las imágenes en movimiento, es el elemento rector pero también tiene la posibilidad de usar accesorios como son la música, los sonidos, los ruidos que acompañan a la acción de la imagen, esto la convierte en uno de los medios más completos técnicamente.

Por sus características técnicas la televisión es un medio eminentemente visual y no como muchos piensan que se trata de la radio con imagen, si bien en la cronología de su aparición la TV sucede a la radio, como medios difieren en mucho. Los elementos del relato televisivo se fundamentan en la presentación de acciones sucesivas en donde la yuxtaposición del diálogo y la imagen llevan el peso de la información, así si se quiere presentar un tipo desaliñado, en la radio el narrador tiene que dar la descripción del aspecto físico del personaje, en TV basta mostrarlo desaliñado, la elocuencia de la TV radica en la imagen.

Los elementos significantes de la imagen televisiva que conforman el lenguaje de la televisión son seis: decorado, accesorios, objetos, actores, sonido e iluminación. Se entiende por elementos significantes los que proporcionan información al público y que por consecuencia permite que se entienda o descifre el mensaje emitido.

Veamos en qué consiste cada uno de estos elementos que conforman la imagen televisiva:

Decorado Es cualquier clase de ambiente físico que se presente. Una recámara, una estancia, un jardín, un parque, un bosque, una playa o los espacios amplios o abiertos. En suma es lo que se conoce como escenografía; lo que da ubicuidad de en dónde se desarrolla la acción.

La importancia del decorado radica en que nos proporciona una serie de datos, ya que puede presentar una casa lujosa, modesta o humilde; si es antigua o moderna, nos revela si hay riqueza, buen gusto o inclusive la época en que se desarrolla la acción.

Accesorios El accesorio puede ser parte del decorado o del actor, sin embargo lo que diferencia a éste con la escenografía es que revela una caracterización. Es decir, si observamos anaqueles con artículos para el hogar, el decorado está caracterizado como tienda de autoservicio. La calidad de los artículos puede caracterizar la tienda como lujosa o modesta.

Si son parte del actor, ayudan a caracterizar su personalidad. Un hombre que usa lentes los puede necesitar para ver mejor, si son deportivos será una persona dinámica.

Hay accesorios que se relacionan con ciertas acciones; una persona que sale de su casa con una pelota de futbol presupone que irá a jugar o a entrenar.

Se podría pensar que el accesorio en televisión es el adjetivo; así el novelista tendrá que decir "un hombre elegante", el guionista puede mostrarlo en smoking, el novelista puede decir una habitación desordenada, el guionista puede mostrar latas vacías y trastos sucios.

Objetos La diferencia entre un objeto y el accesorio es sutil, ambos son cosas sin vida, pero podemos decir que los objetos tienen la posibilidad de ejercer parte esencial de la acción, por ejemplo un automóvil, un ferrocarril, son capaces de producir acción. Esta potencialidad le lleva a veces a recrear estados emocionales o carga dramática a los objetos, por ejemplo, una persona toma un puñal y nos da a entender su intención de matar.

Actor El aspecto del actor es ya una caracterización, se puede representar un villano o una persona agradable y carismática. Es el actor el que expresa los sentimientos y emociones con su actuación, es en el actor en donde radica la fuerza expresiva de la acción representada.

Sonido Aspecto importante es el sonido del cual podemos distinguir básicamente tres variantes: diálogo, música y ruido ambiente. El diálogo en combinación con los elementos antes mencionados es la fuente de información más sencilla para expresar hechos, no se debe caer en el extremo de darle el papel principal como medio de expresión, se debe equilibrar su uso junto con todos los componentes de la imagen. Se sabe qué cansado es escuchar una larga alocución, los monólogos resultan tediosos en ocasiones, es por ello que el diálogo resulta más interesante que el monólogo, con éste el poder de concentración se diluye, en tanto dos personas están hablando y cuán más rápido cambie el diálogo de uno al otro es mejor, se evita la monotonía.

Una imagen dice lo que muchas palabras, es una peculiaridad de la mente la fascinación por lo visual en tanto crece el cansancio por oír.

Otro elemento es la música, ésta se consiera como otra fuente de información, ubica en el tiempo y en el espacio. Es decir, nos remite a alguna época en especial y/o algún lugar geográfico, los años 20's en México o la década de los 40's en los Estados Unidos, etc.

Aparte la música expresa emoción y carácter, así como sentimientos, tales como: tristeza, alegría, coraje, odio, etc., y también estados de ánimo como: tranquilidad, nerviosismo, angustia, suspenso, etc. Otra función de la música es la de identificar, sellar o marcar una emisión, cuando se utiliza como tema o rúbrica de un programa, es a través de una melodía con la que se inicia siempre la emisión y con la que se despide la emisión. El tema musical de presentación se busca que no sea muy "popular", que no se

escuche mucho para que no confunda al público e identifique la música de entrada con el programa, digamos que es el logotipo auditivo de la emisión. Finalmente diremos que la música se utiliza como fondo para acompañar a una alocución y agilizar o dinamizar la presentación de información, en el caso de escenas actuadas, para expresar emotividad y carácter, y como cortinilla al separar partes o bloques de la emisión, para marcar la transición de tiempo y espacio, o la terminación de una sección de un programa.

Renglón aparte es el ruido ambiente, cualquier acción debe ir acompañada de sonidos que producen los objetos y las personas, es decir, se debe mostrar y escuchar lo que las acciones producen. Sin embargo en televisión el sonido adquiere vida e importancia propia, pues no es necesario ver un objeto para deducir qué sucede, por ejemplo escuchar un disparo no hace necesario ver el arma, de igual modo el ruido de un motor de automóvil en marcha nos indica que llega o se aleja un auto.

En este sentido, debemos tener en cuenta que la imagen en ocasiones es limitada, y el sonido al ser independiente, nos proporciona información más allá de lo que vemos, ese es el valor del sonido o ruido ambiental, por lo que su uso y explotación como recurso potencial del medio televisivo es importante y hay que tenerlo presente.

Otra función importante del ruido ambiente es la de conexión. Una escena se puede cortar en distintas tomas pero el sonido permanece continuo. Así en tanto que nosotros vemos distintos objetos y cosas los oídos perciben los mismos sonidos. De esta manera la cámara representa el elemento divisor, el micrófono, el principio de conexión. Por ejemplo en un taller mecánico podemos tener varias tomas, mostrando en cada una algo distinto, pero el ruido del golpeteo de un martillo y el de un motor encendido será continuo.

Iluminación Con la iluminación podemos crear una atmósfera determinada, así sabremos si es de día o de noche, crear una situación de suspenso con un ambiente a media luz. También con un cambio de luz podemos indicar si una luz se apaga o se enciende, si una puerta se abre, en suma la iluminación transmite carácter a una emisión televisiva. Del mismo modo la perspectiva de profundidad se crea con la iluminación, si deseamos borrar, iluminar todo el escenario, es decir, la iluminación crea la sensación de tercera dimensión en la televisión.

Así pues, la televisión se estructura con base en las tomas y escenas, éstas se elaboran a partir de los encuadres y emplazamientos de las cámaras, por lo regular son tres cámaras las que se utilizan en un foro de grabación.

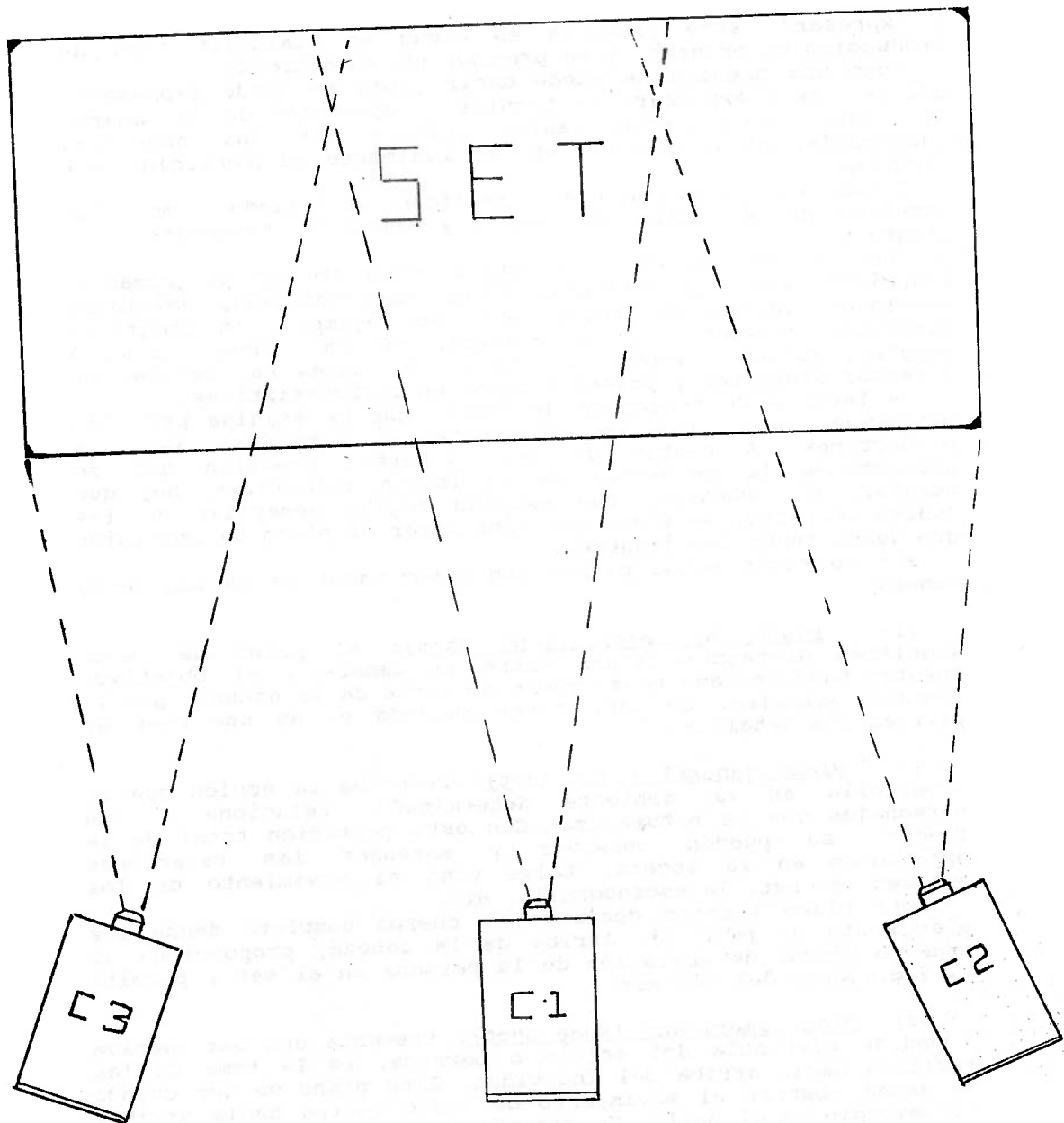

La imagen transmitida que es recepcionada por la televisión, es una composición general del objetivo básico y el proceso de reproducción artística, donde el arte se manifiesta a través de una técnica de operación de cámara.

La técnica de operación de cámara en principio es comprender lo que se desea como base, es decir ¿qué cosa se va

a expresar?, esta pregunta es común en cualquier tipo de producción de programa y es preciso que se entienda.

Como una premisa se puede decir ¿cómo se puede expresar?, qué se va a expresar. La técnica de operación de la cámara, sin este conocimiento básico resulta ser una operación inadecuada, no pudiéndose enviar realmente el contenido del programa.

Todos los programas se realizan utilizando como base técnicas de operación de cámara y luego se transmite como programa.

Como ya se vio en el capítulo anterior los programas a transmitir son muy variados, tales como noticias, emisiones escolares, musicales, drama, etc. Por ejemplo, en programas musicales existen: música clásica, música ligera, canción popular, música tradicional, etc., los cuales se realizan en diversos ambientes y poseen diferentes características.

La técnica de operación de cámara que es exigida para los programas será también diferente y dependerá de los productores. A partir de esta libertad creativa que se presenta en la confección de la imagen televisiva, hay que señalar, sin embargo, que existen reglas generales de las cuales se parte, se tiene que considerar el plano de ubicación que deben tener las imágenes.

Por lo común estos planos son denominados de la siguiente manera:

(1) Plano de lejos (Long Shot): El plano de lejos significa distancia lejana entre la cámara y el objetivo. Muestra panorámicamente el medio ambiente de la escena, por lo regular paisajes. Se debe tener cuidado en su uso pues se pierden los detalles.

(2) Plano general (Full Shot): Describe la acción que se desarrolla en un ambiente determinado, relaciona a los personajes con la naturaleza. Con esta captación total de la imagen, se pueden observar y entender las relaciones existentes en la escena, tales como el movimiento de los actores, el set, la escenografía, etc.

Este plano también describe el cuerpo completo desde los pies hasta un poco más arriba de la cabeza, proporciona el espacio visual de ubicación de la persona en el set y permite el lucimiento del vestuario.

(3) Plano americano (Knee Shot): Presenta una perspectiva a medida distancia del objeto o persona, es la toma de las rodillas hacia arriba del individuo. Este plano se usa cuando se desea mostrar el movimiento de medio cuerpo hacia arriba. Por ejemplo en el baile. Se recomienda usarla con moderación y sólo en casos justificados.

(4) Plano medio (Medium Shot): Abarca desde la cintura hasta un poco más arriba de la cabeza, es una de las tomas más utilizadas en televisión. Es básica para entretener los

close up, y bien empleada puede llevar perfectamente todo el peso del programa.

(5) Plano cerrado (Close Up): Abarca las características especiales de un objeto o rostro. Conocida como primer plano, circunscribe el rostro o cabeza de un individuo. Se utiliza para enfatizar algo, es una toma difícil en cuanto a iluminación, resalta contrastes y modelado también es difícil por el movimiento de la persona, sin perder el encuadre (porción del espacio que capta la cámara de video).

(6) Gran plano cerrado (Big Close Up): Es la toma más cerrada y puede ser desde la barba hasta la cabeza o sólo la toma de los ojos, nariz, boca, oreja, etc., se utiliza para hacer especial énfasis en algo.

(7) Plano de dos personas (Two Shot): Hasta ahora vimos los planos o tomas de un sólo hombre (one shot). La imagen que muestra a dos personas se denomina two shot. Se puede hablar de Two Medium Shot, Two Full Shot, etc.

(8) Plano de tres personas (Three Shot): Cuando la toma se hace a tres personas conjuntamente y se observan a la vez, entonces la denominamos three shot.

(9) Plano de grupo (Group Shot): Cuando se trata de mostrar la imagen de varios hombres, este plano se llama plano de grupo.

Bien, hasta aquí hemos visto lo que se denomina tomas o encuadres que aparecen en un determinado momento en la pantalla, de tal manera que los tipos de toma van en relación con el tamaño del objeto, se puede decir que la toma sirve para puntualizar determinados elementos de interés o bien crear un ritmo acorde a la temática del programa(13).

En los programas actuales aparte de los planos básicos que se han explicado, se utilizan frecuentemente algunos otros planos efectivos de acuerdo al contenido de los programas.

OVER SHOULDER (SOBRE LOS HOMBROS): Es una toma que puede utilizarse para ver las expresiones de una persona al platicar frente a otra o bien desde atrás del actor, que aparece en primer plano, y permite que el resto de la escena se vea en segundo plano.

CAMPO-CONTRACAMPO: Es un contra campo de tomas en que se ve a dos actores en diferentes planos de profundidad, uno en primer plano (adelante), y el otro en segundo plano (un poco atrás), las tomas se intercambian en un momento determinado, y muestran alternativamente a los dos actores en primer plano.

PICADA-CONTRAPICADA: Es una toma desde un nivel superior a un nivel inferior respectivamente, es una toma dramática, da la impresión de que el personaje es grande o pequeño.

13 Axotla Muñoz, Víctor. Taller de Televisión I y II. UNAM. ENEP Aragón, México. 1985

CENITAL: Es una toma completamente desde arriba del sujeto, sirve para mostrar lo que hay sobre una mesa o lo que el personaje manipula.

Como se ha escrito anteriormente, la posición de la cámara ejerce influencia directa en la composición de la imagen, por lo cual es preciso decidir o determinar el plano de cada objeto.

Cuando se desea captar la imagen de una persona, la posición básica es que el eje de la luz del lente esté horizontalmente y la cámara se sitúe frente al objeto a la altura de los ojos del camarógrafo.

La operación de cámara realmente tiene una enorme variedad de planos y ángulos de toma. Pero en esta parte se explicarán las operaciones más fundamentales de la cámara y los puntos más importantes en su manejo.

Se distinguen dos tipos de movimientos de la cámara, los que se realizan sobre el eje de la misma cámara y los que implican un desplazamiento de la cámara de un lado a otro.

Las técnicas fundamentales de la operación y/o movimientos de cámara son las siguientes:

A) Plano fijo: Es un encuadre tomado con una cámara fija, en el que se enfoca lo que se desea mostrar, en primer plano, sin utilizar ningún otro movimiento. Se usa con frecuencia más que otras. Por lo tanto se requiere buena composición.

B) Pan: Es el movimiento de derecha-izquierda que realiza la cámara sobre su mismo eje en forma horizontal, son movimientos de 180 grados, el ángulo de visión cambia de acuerdo a la amplitud del giro, este movimiento sirve para establecer lugares o posiciones al seguir el movimiento de algún personaje. Este movimiento se puede hacer sobre un pedestal o colocada la cámara en el hombro, sin desplazamiento alguno.

Cuando se hace demasiado rápido el giro se produce el barrido o whip, en este caso la imagen se vuelve confusa, se utiliza para marcar la idea de transición de tiempo o lugar.

C) Tilt: Es un movimiento vertical sobre el eje de la cámara inclinándola hacia arriba o hacia abajo o viceversa. Cuando este movimiento se realiza hacia arriba se denomina tilt up, y cuando es hacia abajo se llama tilt down, en ocasiones se utiliza para describir a un personaje o a un objeto que no es posible que aparezca completo en la pantalla.

D) Dolly: Es un movimiento que implica el desplazamiento de la cámara, hacia adelante o hacia atrás, sobre su propio pedestal o rieles. El denominado dolly in es en realidad un acercamiento de toda la cámara y cuando se aleja se llama dolly back.

E) Traveling: Es el movimiento paralelo al sujeto que toma la cámara, hacia la derecha o izquierda. Se puede hacer sobre

su propio pedestal o rieles, en este movimiento la cámara no es fija.

F) Boom: Este movimiento tiene diversos nombres, ped es otro de los que recibe, consiste en un desplazamiento vertical de la cámara, el cual se logra subiendo su pedestal, boom up hacia arriba, y boom down hacia abajo.

G) Zoom: Las cámaras de televisión están dotadas de un lente que sin que se mueva de su punto pueden hacer acercamientos o alejamientos, es decir abrir o cerrar el ángulo de visión, a esto se le denomina zoom in al acercamiento y zoom back al alejamiento. Este movimiento del lente permite una profundidad de campo variable.



1234567



1234567

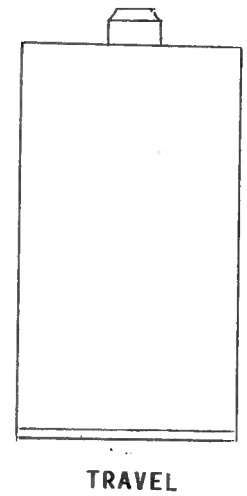
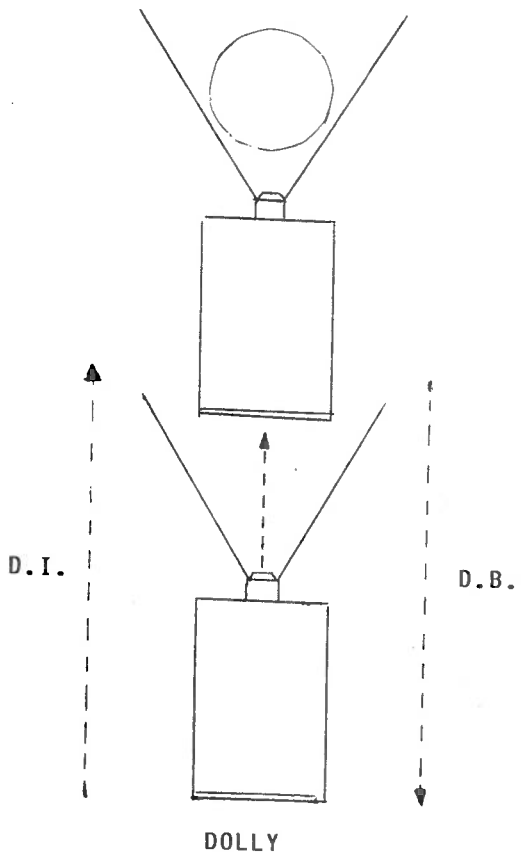
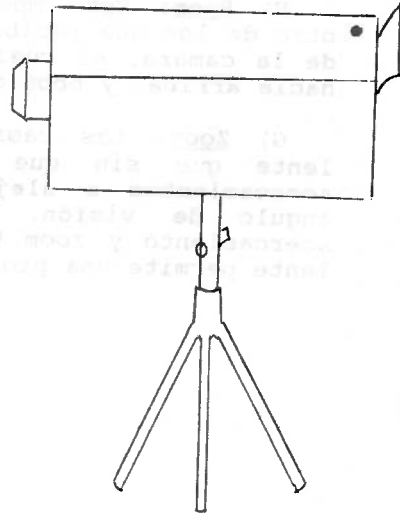
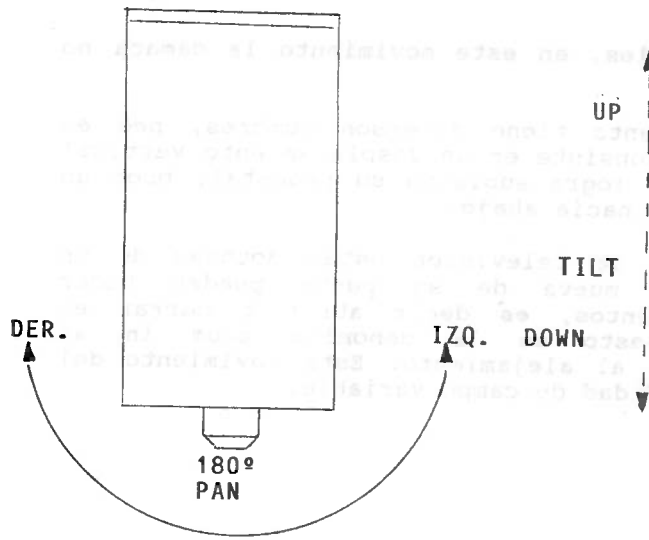

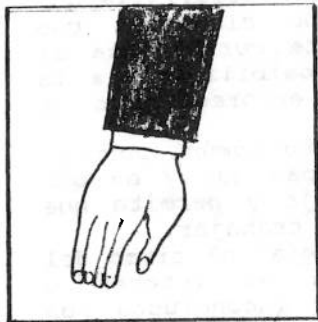

BIG CLOSE UP



CLOSE UP



MEDIUM SHOT



KNEE SHOT

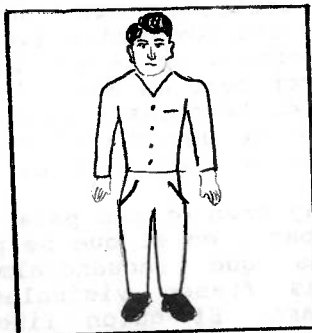

FULL SHOT

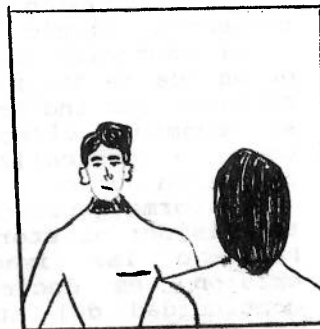

OVER SHOULDER

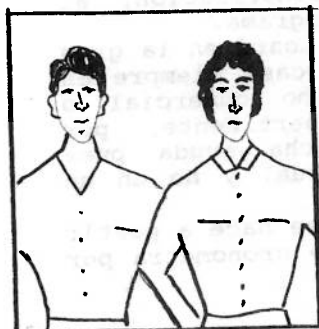

TWO SHOT

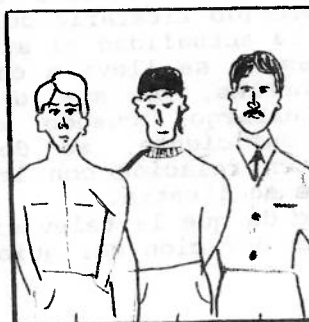

THREE SHOT

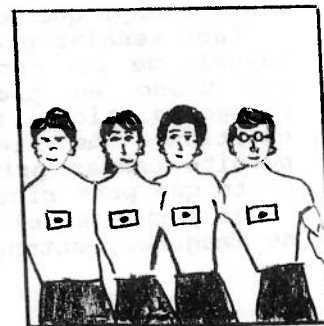

GROUP SHOT

B. EL GUIÓN:

El guión es el texto básico de la producción televisiva que permite la concepción previa de todos los elementos que conforman un programa, primero para que éste corresponda al proyecto del que parte y segundo para dar posibilidades a la complejidad, al mismo tiempo que se eluden errores tanto de contenido como de forma de expresión.

Cabe hacer notar que el guión como un texto común, permite que quienes intervienen en la producción sepan qué y en qué momento actuar. Es decir, coordina el trabajo y permite que todos reúnan los materiales con los que van a trabajar.

El guión como mencionamos, nos permite manejar el ritmo del programa y con ello evitar que decaiga el interés o intensidad, al mismo tiempo que evita dejar inconclusos los mensajes, ya que cada guión debe estar previsto para un tiempo determinado.

Otra aportación del guión es su valor documental ya que sirve como instrumento de análisis, lo que permite volver a realizar un programa; conocerlo sin tener que verlo. Así mismo, el guión es utilizado como antecedente a nuevos proyectos, además de su uso administrativo.

El contenido del programa de televisión es plasmado en el guión que se diagrama con base en dos columnas, a la izquierda se hacen las indicaciones técnicas a cada una de las cámaras y se denominan video y a la derecha el texto el diálogo, así como la musicalización y los efectos de sonido que se denominan audio.

En forma genérica hay tres etapas para realizar el guión de televisión: el story board, en el que se plasman, a manera de bosquejo las imágenes que secuencialmente contendrá la emisión, es decir las frases visuales que marcarán la continuidad del programa. El guión literario, consiste en desarrollar el texto que como argumento o diálogos expresará el contenido informativo o el cuerpo del relato del programa y por último el guión técnico, que es la conjunción de los anteriores y contienen las especificaciones técnicas, tanto de las imágenes como las características de sonorización, al mismo tiempo que el contenido literario del programa.

Cabe señalar que en la actualidad el story board en la gran mayoría de los programas no se lleva a cabo, casi siempre es más usado en promocionales, ya sea de tipo comercial o propagandístico. Sin embargo, cuando es pertinente, por cuestiones de tiempo suficiente, es de mucha ayuda pues permite pensar primero en relación con lo visual y no en un texto que posteriormente se ilustra.

Si partimos del hecho de que la televisión se hace a partir de imágenes, entonces la duración del guión se cronometra por

el tiempo que duren las imágenes y no por el tiempo que dure el texto.

Lo que se tiene que decir a través de un guión no puede ser sólo la experiencia personal, sino la social; el conocimiento y la cultura social, de tal suerte que el guionista debe saber, una vez que conoce el proyecto del programa para el que va a escribir y su tema específico, cuáles son las fuentes de información donde puede obtener los elementos necesarios para su guión, es decir, los documentos, lugares y referencias a los que puede acudir.

Todo esto nos lleva a pensar en lo importante que es la investigación y la documentación. Sobre la primera diremos que ésta se lleva a cabo al igual que la investigación científica, es decir, a través de un método que permita obtener información sistemática y objetiva.

El tema de la investigación está íntimamente relacionado con el de la documentación, se entiende así por documentación la disciplina que tiene como objeto agotar los recursos documentales sobre tópicos determinados de una manera ordenada y sistemática. En suma, para escribir un guión hay que descubrir los textos que existen sobre el tema a tratar y darles un orden, seleccionar el acopio de información, jerarquizarla y redactarla.

Al hablar de redactar el guión nos vemos precisados a dar algunas sugerencias para un correcto uso de los elementos que intervienen en un guión.

PRIMERO.- El guión no puede manejar muchos planos al mismo tiempo, sean de lugar o de espacio.

SEGUNDO.- Las ideas en televisión deben transmitirse bien hiladas, párrafo por párrafo y sección por sección, esto es, dar pie unas a otras.

TERCERO.- La televisión no permite divagar o perderse en temas secundarios, pues de otro modo la atención se diluye.

CUARTO.- La televisión no permite que las secuencias de tiempo se alteren demasiado. Así, si hacemos una biografía, no debemos ubicarnos primero, en la madurez de nuestro personaje, luego ir a su adolescencia, pasar a su vejez y posteriormente a su madurez nuevamente y regresar a su niñez, pues se pierde contexto (aunque con ciertos recursos se puede romper esta regla).

QUINTO.- Tener una redacción clara y precisa, ya que si en la lectura la redacción puede ser un obstáculo, en televisión puede impedir la comprensión parcial o total del programa.

SEXTO.- Utilizar el lenguaje que comprende el público al que nos dirigimos, sin denigrar al idioma. Es decir, hablar de forma cotidiana, coloquial.

SEPTIMO.- No hacer parlamentos muy extensos, pues como ya se dijo antes, el cambio rápido en el diálogo mantiene agilidad en la emisión.

OCTAVO.- Dejar las pausas para respiración de los locutores.

NOVENO.- Mantener un hilo conductor a lo largo del programa.

DECIMO.- Dosificar el uso de la palabra cuando la imagen pueda suplirla.

En fin, con sólo meditar, ustedes pueden proponer más reglas o en su defecto, modificar las sugeridas.

Ahora bien, pasemos a la diagramación de un guión de televisión. Como se mencionó anteriormente todas las indicaciones para el audio se hacen en la columna derecha y en la izquierda las del video. Este formato es el más usual, existen otras formas de poder presentar el guión, como el que aparte de estas columnas añade otras para anotar los tiempos y el que se escribe a renglón seguido.

Escribir un guión se considera un trabajo artesanal en donde la sensibilidad del escritor, su imaginación y su capacidad de poder sustituir palabras por imágenes logran cristalizar las ideas. Para esto no hay recetas, sin embargo existen algunos convencionalismos que es necesario conocer, como:

La carátula del guión. En la primera página se anotan las especificaciones técnicas y administrativas. Por ejemplo:

Nombre de la serie
Nombre del programa
Capítulo o número de programa
Fecha de grabación
Fecha de transmisión y horario
Nombre del guionista y del productor
Tipo de música (Discos especificando lados y bandas)
Efectos sonoros y visuales
Personajes: Caracterizaciones, edad, voz, personalidad de los personajes, nombres, etc.

Escenografía.

Toda esta información es básica para quien va a producir el programa y le sirve para conocer los materiales que requerirá para la realización.

En la segunda página se escribe, en la parte superior, el nombre de la serie, del programa, duración, fecha de grabación y de transmisión.

Serie	Programa	Duración
Fecha	Transmisión	

VIDEO

AUDIO

Ahora bien, en cuanto a las nomenclaturas de los planos visuales y desplazamientos de cámaras ya hemos hecho referencia; sin embargo, existen indicaciones para señalar dentro del guión la sucesión de las tomas, así como las

inserciones musicales y de los sonidos, los siguientes recursos se emplean para la demarcación: (14)

Voz en off: Cuando sólo se escucha la voz del locutor o actor y la imagen no es la de su persona.

Locutor a cuadro: Para especificar que la cámara enfoque al locutor en su alocución.

Fundido de apertura (Fade-in): La lenta aparición de la imagen en la pantalla, en el curso del video se utiliza para indicar transición de tiempo y lugar o el principio de alguna secuencia.

Fundido de negro (Fade-out): La lenta desaparición de una imagen al final de una secuencia o del programa.

Sobre impresión o fundido encadenado (Dissolve-to): Una mezcla gradual de una escena a otra, se usa para indicar un cambio de lugar decisivo. La división que crea este recurso es menos marcada que la de fundido de negro.

Fundido rápido a (Wipe-to): Rápido reemplazo de una escena por otra en transición.

Corte directo a (Cut-to): Un cambio directo de una escena a la siguiente, la transición es tan rápida que no se pierde tiempo, por lo que significa que no ha transcurrido tiempo.

Exterior o interior (ext. o int.): Se especifica dónde se desarrolla la acción, ya sea decorado en estudio o exterior.

Día o noche: Sin ninguna forma intermedia, como crepúsculo o amanecer.

El siguiente texto ejemplifica un guión para televisión:

Serie: Planificación Familiar Programa: I Duración: 30'
Fecha: 25/VI/1990 Transmisión: 2/VII/1990

VIDEO	AUDIO
FADE IN	
INT. MUJER Y NIÑOS DE ASPECTO	
DESCUIDADO EN UNA COCINA	
COMEDOR DE NIVEL MEDIO BAJO. DIA	
TOMA ABIERTA.	
MUJER Y SUS HIJOS SE ENCUENTRAN:	EFFECTOS INCIDENTALES,
ALGUNOS NIÑOS JUEGAN Y OTROS	DE NIÑOS DIFERENTES
LLORAN, LA MUJER ATAREADA	EDADES QUE LLORAN Y
PREPARA LA COMIDA. ZOOM IN A LA	PELEAN EN 2do. PLANO.
MAMA Y SU HIJO MAYOR.	NIÑO: Mamá... ¿yo nací
	como los pollitos?
	MAMA: Ay niño, no me
	molestes ahorita,
	estoy ocupada.
	(El hijo mayor, de 7
	años, trae bajo el
	brazo un libro de
	texto y la mamá un

14 Vale, Eugene. Técnicas del guión para el cine y televisión.
Editorial Gedisa. España. Febrero 1986.

niño de meses en un
brazo y en el otro una
sartén.

La mamá contesta de
mala gana. La imagen
se congela en la
expresión de enojo de
la madre y
desconcierto del
niño).

Sobre la organización y exposición de la información, podemos decir que el guionista se enfrentará, las más de las veces, a escribir programas cuyo valor primordial sea transmitir información, dar a conocer temas específicos y despejar dudas o prejuicios. En tales casos es importante, tanto la organización, como la exposición de la información, por lo que nos permitimos sugerir lo siguiente:

UNO: Organizar la información por jerarquía (de más importante a menos).

DOS: Tomar lo más general e ir a lo particular.

TRES: Esclarecer para uno mismo lo que se desea explicar al teleauditorio.

CUATRO: Eludir lo insignificante o secundario.

CINCO: Repetir los puntos centrales.

SEIS: Enlazar una idea con otra, bajo el tema central.

En suma, el guionista debe conocer, investigar y estudiar el tema que quiere dar a conocer, y que de acuerdo al proyecto de serie cubra las necesidades del público al cual va dirigido.

Asimismo, tiene que dominar los principios básicos de la configuración de una imagen, de lo visual que implican los códigos de elaboración del mensaje televisivo: plano, encuadre y su ordenamiento secuencial. Así como la escena y el encadenamiento.

C. PRODUCCION

En la producción televisiva, tanto el productor como el personal técnico son los responsables de la calidad de la grabación o transmisión (ya que una emisión puede hacerse grabada o en vivo), deben verificar que los programas no contengan errores que ocasionen una mala recepción audiovisual. De ahí, la importancia de establecer una buena

comunicación entre productor y personal técnico; ambos deben conocer perfectamente el lenguaje técnico y el equipo con el que se cuenta para realizar la grabación.

Algunos de los recursos con los que se cuentan para la producción son: la proporción, control absoluto del set o escenario; la composición espacial, perspectiva y profundidad visual; la continuidad, sucesión de imágenes bien planeadas; el ritmo, tiempo entre una toma y otra; los fades, marcan las entradas y salidas de los programas o escenas; las disolvencias, son la suavidad con que se cambia de una imagen a otra, los wiper's, que dan efectos de tiempo.

Del mismo modo tenemos equipos especiales para realizar una serie de efectos como: el mixer, mezclador de imágenes; generador de caracteres, para titular y rotular palabras; cayron, ado o procesadores electrónicos que sirven para graficar, ilustrar y dibujar en una cinta de video.

Con todos estos recursos técnicos, el productor tiene ante sí un mundo de posibilidades de creación artística para confeccionar el contenido de una emisión.

Veamos con más detenimiento estos recursos.

CROMA KEY: Es un recurso electrónico basado en la discriminación o eliminación de colores y que da como resultado la incrustación de dos imágenes sin necesidad de superponerse. Se utilizan dos cámaras a la vez, una toma la imagen en la que se incrustará otra. El proceso consiste en eliminar un color, que generalmente es el azul, y en su lugar aparece la imagen captada por la otra cámara.



CAMARA 1

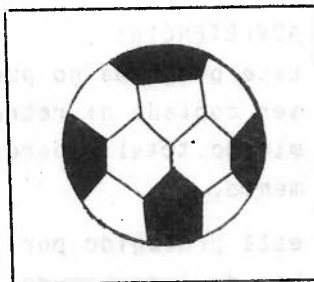

CAMARA 2



CAMARA 3

GENERADOR DE CARACTERES: Consiste en un sistema electrónico procesador de información, capaz de crear letreros, gráficas, y animaciones. Por este recurso se logra reproducir en la pantalla distintos tipos de letras, números, signos de puntuación y también logotipos especiales.

A través de este recurso técnico se pueden conseguir algunos efectos.

SUPERIMPOSICION: Sobre cualquier imagen se superponen letreros.

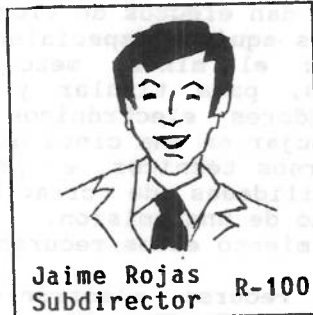

ROLLER: Con este efecto, un texto se desplaza verticalmente hacia arriba, entra a cuadro por la parte inferior y sale por la parte superior. Lo indicado en estos casos es detener el movimiento y en seguida continuar, para dar tiempo a la lectura, a esta modalidad se le llama roller stop.

▲ **ADVERTENCIA:**
Este programa no puede
ser copiado ni retrans
mitido, total o parcial
mente...
está protegido por la
Ley de Derechos de...

SCRAWL: En esta modalidad, el texto avanza en una sola línea, de derecha a izquierda, horizontalmente y también se recomienda detener el movimiento y quedar fijo el texto.

La modernización en...



CAMBIOS DE COLOR: Se puede modificar el color de los caracteres de un texto para resaltar alguna palabra en especial.

FLASH: En un texto, un número, letra o palabra puede aparecer y desaparecer intermitentemente, para destacarlo del resto del texto.

ANIMACION: A través de este recurso se hace posible que una a una vayan apareciendo las letras de un texto, es decir deletreadas.

Otro elemento que se suma al potencial técnico de la televisión es el uso del Wiper, aparato que sirve para dividir la pantalla y limitar espacialmente la superimposición de dos imágenes, se pueden apreciar parcial o completas y existen las siguientes variantes:

VERTICAL: Se divide la pantalla en dos partes, se utiliza para mostrar dos imágenes simultáneamente.

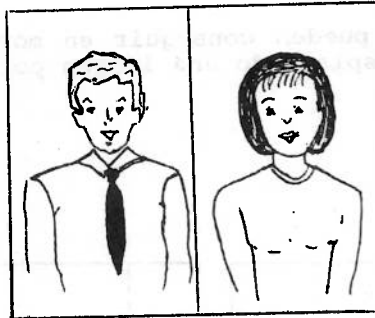

DIAGONAL: Al igual que la anterior, divide la pantalla en dos partes, pero en forma diagonal.

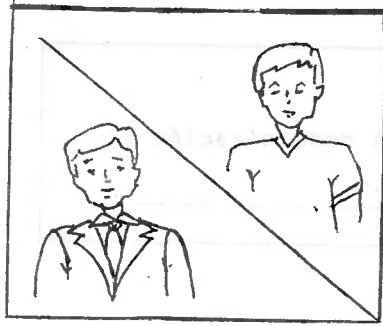

RECUADRO: También se da la posibilidad de incrustar una imagen sobre otra en cualquier esquina de la pantalla.

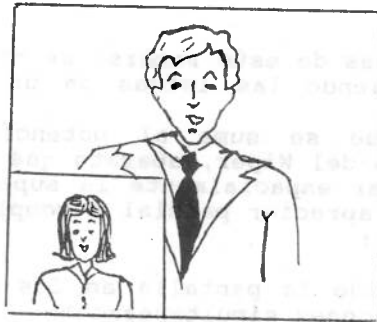

Estos efectos se pueden conseguir en movimiento, es decir, como cortinillas, desplazando una imagen por otra.

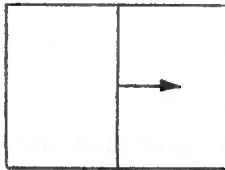

Vertical

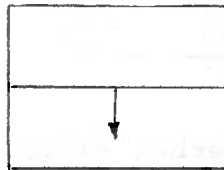

Horizontal

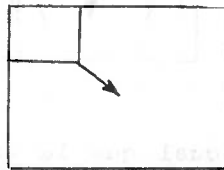

Esquinado

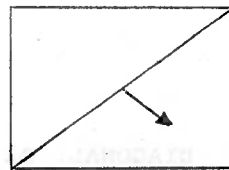

Diagonal

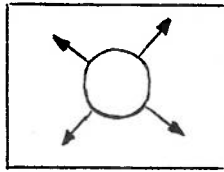

Círculo

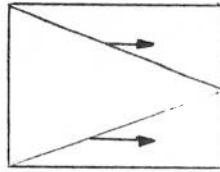

Pirámide

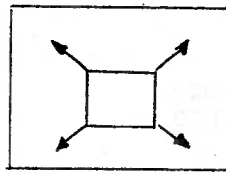

Caja

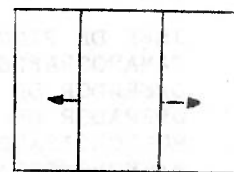

Split

Existen otras posibilidades para resaltar o destacar algo en especial de una imagen, se denominan señaladores y se consiguen con el wiper:

CIRCULAR: Es un señalador que a través del posicionador del wiper puede hacerse aparecer en la pantalla y desplazarse indicando algo. Puede ser circular o en forma de rombo o cuadro.

SPOT LIGHT: Con este recurso se puede disminuir la capacidad luminica de la imagen en algún punto o lugar que se desee, al igual que el anterior sirve para localizar, señalar o destacar algo dentro de la imagen.

EDICION: Dentro del proceso de producción se encuentra la edición o montaje, que consiste en darle la continuidad al programa, es decir, la secuencia lógica en que va a presentarse.

La realización del mensaje en su conjunto es llevada a cabo en pequeñas partes o secuencias, toca a la edición hacer el armado, las tomas, las escenas son ordenadas bajo este proceso, del mismo modo que se sincroniza el audio, se musicaliza, se sonoriza el programa y se realizan algunos efectos que se consideren necesarios como cámara lenta, rápida o congelación de imagen.

Asimismo, se agregan títulos y los créditos del programa, o sea el elenco y los nombres de los participantes en la realización del mismo, tanto técnicos como de producción. Estos grupos de personal se denominan staff, y básicamente se componen de la siguiente forma:

STAFF DE PRODUCCION:

PRODUCTOR
GUIONISTA
DIRECTOR DE CAMARAS
DIRECTOR ESCENICO
LOCUTORES
ACTORES
ASISTENTE DE PRODUCCION
ASISTENTE DE DIRECCION

STAFF TECNICO:

JEFE DE PISO
CAMAROGRAFOS
OPERADOR DE VIDEO
OPERADOR DE AUDIO
MUSICALIZADOR
MICROFONISTA
ILUMINADOR
ESCENOGRAFO
SWICHTER
ASISTENTES DE CAMARA, AUDIO, ILUMINACION



Cada una de estas funciones en si mismas representan una especialidad dentro del quehacer televisivo.

BIBLIOGRAFIA

- Axotla Muñoz, Víctor. Taller de televisión I y II. UNAM ENEP. Aragón, (Antología) México, 1985.
- Coffelet, Kneth. Técnicas de la T.V. educativa. Ed. Pax-México, julio 1971.
- Coordinación General de Comunicación Social de la Presidencia de la República. Políticas y sistemas nacionales de comunicación social. (Colección Aportes de Comunicación No. 1) México, julio 1981. (Antología)
- Cortés Rocha, Carmen. La escuela y los medios de comunicación masiva. Ed. El Caballito. (Antología) México, 1986.
- Curiel, Fernando. La escritura radiofónica. UNAM, FCPYS, México, julio 1984.
- Esteva, Gustavo. El Estado y la comunicación. México. Ed. Nueva Política. 1979.
- Goded, Jaime. La comunicación humana. UNAM CCH, México, 1977.
- Goded, Jaime. Los medios de comunicación masiva. UNAM FCPYS. (Antología) México, 1976.
- González Alonso, Carlos. El quién. Ed. Trillas. México, marzo 1984.
- González Treviño, Jorge. Televisión, teoría y práctica. Ed. ALHAMBRA Universidad, México, 1988.
- Ibarrola, María de. Las dimensiones sociales de la educación. Ed. El Caballito. (Antología) México, 1986.
- IMER. Curso de capacitación, producción y realización radiofónica. Mimeografiado, noviembre 1986.
- Kaplun, Mario. Producción de programas de radio. Ed. Ciespal, Quito, mayo 1978.

Mac Bride, Sean y Otros. Voces Múltiples un sólo mundo. Ed. FCE, México, 1981.

Mendoza Jaramillo, Sara de. La regionalización de la televisión en México (una alternativa de comunicación). Tesis UNAM ENEP-Aragón. Periodismo y Comunicación Colectiva, México, 1985.

Nicolau Dimitri y Otros. Las técnicas de la imagen. Ed. Mite. España, 1982.

UNESCO. Propuesta para un programa internacional de investigación sobre la comunicación. Documento. Paris, 1971.

Vale, Eugene. Técnicas del guión para cine y televisión. Ed. Gedisa. España, 1986.

**Elementos Teóricos, Metodológicos y Técnicos
de la Planeación de Mensajes Educativos pa-
ra Televisión, se terminó de imprimir en -
Febrero de 1994.**

**Bajo el cuidado del Area de Publicaciones del
Departamento de Apoyos Educativos a cargo
de la Lic. Alicia Berthier Villaseñor.**

La edición consta de 300 ejemplares.

TITULOS PUBLICADOS

1. *Ideología y Ciencia en Michael Lowy.*
Guerrero Verdejo, Sergio
2. *Dirección General de Normas Mexicanas de Dibujo Técnico.*
Murguía Romero, Luis Arturo
3. *El Diseño y uso de medios visuales como apoyo a la docencia.*
Departamento de Ciencias Económico-Administrativas.
4. *Cómo se forja el Economista en la UNAM.*
Torres Goitia, Hugo
5. *Primer Coloquio sobre la Problemática en la Enseñanza de las Matemáticas a nivel licenciatura.*
ENEP Aragón
6. *Manual de Referencia Computador Personal IBM.*
Chio Achi, Fernando
7. *La Política Latinoamericana de los Estados Unidos desde la Segunda Guerra Mundial hasta Reagan.*
Ordóñez Saleme, Latife E.
8. *Coloquio sobre la Comunicación en la Enseñanza de Mecánica de suelos.*
ENEP Aragón ICA
9. *Perspectivas del Posgrado en el Area de Geotécnica dentro de la República Mexicana.*
García, Gilberto y Fabián, Alvaro
10. *Primer Congreso Nacional de la Asociación Mexicana de Estudios Internacionales: La Política Exterior de México hacia el siglo XXI.*
ENEP Aragón-AMEI
11. *Electrónica de Potencia. Manual de Prácticas.*
González Maxinex, Davit, et. al.
12. *Los salarios reales y el ciclo económico en México.*
Mier Hughes, Antonio
13. *Desregularización en el Transporte Aéreo.*
Arteaga Casanova, Virginia
14. *Análisis comparativo entre la teoría de la estratificación y la movilidad social y la teoría de lucha de clases.*
Ayalá Trejo, José Luis
15. *Reseña sobre el Proceso del Desarrollo Estabilizador en México.*
Hernández Hernández, Jesús
16. *Capitalismo, crisis agrícola y crisis económica. Su relación con el proceso de urbanización en México: 1940-1980.*
Palacio Muñoz, Víctor H.
17. *El método del concreto-abstracto-concreto.*
De la Garza Toledo, Enrique
18. *Marxismo e Investigación: Diálogos Teórico-Methodológicos.*
Lizárraga Bernal, Alfonso
19. *Guía Bibliográfica de la Tesis Profesional en Periodismo y Comunicación Colectiva (primera parte)*
Martínez Fraga, Jorge
20. *Relaciones México-Estados Unidos, presencia de la ENEP-Aragón en el II Congreso Nacional de la Asociación Mexicana de Estudios Internacionales.*
Varios. ENEP Aragón
21. *Distribución de Probabilidad Binomial.*
Torres Reyes, Manuel
22. *La Acumulación originaria del capital.*
Avila y Lugo, José
23. *Comentarios a la Reforma Fiscal para el Ejercicio de 1988 en Materia de Impuestos sobre la Renta y Código Fiscal de la Federación.*
Lima Castillo, José Manuel
24. *La Formación que posibilita el Currículum de Pedagogía.*
Carrillo Avelar, Antonio
25. *Estabilidad de Sistemas Lineales de Tiempo Discreto.*
Sánchez Parra, Marino
26. *La Apertura Comercial y su Impacto en la Balanza de Pagos (1970-1986) -Modelo econométrico.*
Pizarro Morales, Armando
27. *La crisis fiscal del Estado Mexicano (1970-1988). Septiembre 1988.*
Ramírez Brun, Ricardo y Salazar Bueno, Feliciano
28. *La política del Estado Mexicano 1970-1976, (Régimen presidencial de Luis Echeverría).*
Hernández, Jesús
29. *La teoría del Conocimiento y la Construcción del Objeto en el Positivismo Lógico y*

- en Racionalismo Crítico.*
 Juárez Núñez, José Manuel
30. *Las habilidades sociales en el Periodismo.*
Carrasco Núñez, José Luis
 31. *Las nociones de consenso y conflicto en la Teoría Sociológica.*
Laraque y Espinosa, Carmen de Lourdes
 32. *Criterios Metodológicos para la elaboración y revisión de tesis en Ciencias Políticas y Sociales.*
Pacheco Gutiérrez, Guadalupe y Martínez Fraga, Jorge
 33. *Aritmética para Computadoras.*
Meneses Ruíz, Javier, et. al.
 34. *Relaciones de Poder (Cuaderno de apoyo para Ciencia Política)*
Fischer Pfaeffle, Amalia
 35. *Primer encuentro de egresados de la Licenciatura en Planificación para el Desarrollo Agropecuario; Memoria, Teoría y Práctica Profesional.*
Avila Pacheco, Simón David
 36. *Elementos fundamentales de Administración Fiscal Federal Mexicana.*
Lima Castillo, José Manuel
 37. *Análisis Teórico de Compresores Centrífugos y de Tornillo para aplicaciones en aire acondicionado.*
Angeles Cravioto, Sergio
 38. *Curso de Actualización: Administración de Empresas Agropecuarias.*
Mendoza Gómez, Ernesto
 39. *Materiales sobre la orientación Educativa en México.*
Meneses Díaz, Gerardo
 40. *Cuaderno de Economía Política.*
Ruíz Rodríguez, Blas; H. Palacio, Víctor, et. al.
 41. *Elementos de la entrevista periodística.*
Pacheco Gutiérrez, Guadalupe
 42. *III Congreso Nacional. Asociación Mexicana de Estudios Internacionales. México la frontera Sur y América Latina.*
Varios autores
 43. *El debate actual en la Teoría Pedagógica en México.*
Carrillo Avelar, Antonio; Escamilla Salazar, Jesús y Serrano, José Antonio
 44. *Docencia, Educación y Saber.*
Serrano Castañeda, José Antonio
 45. *Tabla de propiedades Termodinámicas del Agua y su Vapor.*
Tobón Bernal, Rosendo y Bello Torres, Guillermo
 46. *El Poder y lo Efímero.*
Liñán Avila, Edgar E.
 47. *Doce exposiciones sobre el Discurso Psicoanalítico y de la Educación.*
Noriega Méndez, José Antonio
 48. *El cambio social: Modelos y estrategias: Marx, Mao, Fidel, Smith y Johnson.*
Gandy Jordan, Daniel Ross
 49. *Cinco conferencias sobre psicoanálisis + 1 (Cuento).*
Ortega Bobadilla, Julio
 50. *Análisis de la Política Económica Mexicana 1983-1988.*
Loeza Manzanero, Carlos; Ayala Trejo, José Luis; Sánchez Díaz, Gutiérrez Tapia; Reyna Angel.
 51. *Guía Metodológica del proceso de Producción de un Programa Audiovisual.*
Lozano Sánchez, Armando
 52. *Valory Precio en las Escuelas Económicas.*
Avila y Lugo, José
 53. *Algunas consideraciones generales sobre el Método de la Economía Política en la Teoría Marxista.*
Butrón Guerrero, Víctor y Rétiz Licon, Eduardo
 54. *Cuaderno de Prácticas para el Laboratorio de Ingeniería de Control.*
Alvarez M., Oscar E.
 55. *Análisis del Desarrollo Histórico de la Pedagogía en México.*
Escamilla S., Jesús; Barajas G., Amparo y Rodríguez, Alberto
 56. *El Campo Pedagógico. Ilusión, Institución e Investigación.*
Serrano Castañeda, José Antonio
 57. *Modernización financiera, una forma de lograr mayor competitividad en el mercado financiero internacional.*
Corona Cuapio, Reina y Pizarro Morales, Armando
 58. *Características de las regiones con desarrollo económico intermedio en el país.*
Labias Ruíz, Gregorio
 59. *Comentarios al proceso Post-Revolucionario.*
Hernández Hernández, Jesús
 60. *Estudio práctico de los delitos de homicidio y lesiones.*
Valencia Granados, Rosa María

61. **Acciones y cargas, diseño estructural.**
Crespo Pérez, Wifredo
62. **El Audiovisual.**
Ruiz Acosta, José
63. **Modelos del Diodo, Transistor y Opamp.**
Zúñiga Villegas, Benito
64. **Mantenimiento y reparación de las estructuras en Arquitectura e Ingeniería (Diseño Estructural)**
Crespo Pérez, Wifredo
65. **Formación de la Mercancía, fuerza de trabajo en México.**
Blas Ruiz, Rodrigo
66. **Guía bibliográfica de apoyo a la Investigación documental para la elaboración de la tesis profesional en Periodismo y Comunicación Colectiva.**
Martínez Fraga, Jorge
67. **Valor, Precio y renta del suelo: Una aproximación interpretativa.**
H. Palacio, Víctor
68. **Reprivatización de la Banca.**
69. **La Evaluación de los Programas de desarrollo y la Producción de Alimentos en el Trópico húmedo Mexicano: Enfoques y Resultados 1982-1988**
Avila Pacheco, Simón David
70. **Estudio Sinóptico de la Huelga.**
Martínez Suazo, Froylan
Vivas Z. Alfonso Omar
71. **"La Preparación del Amparo Directo"**
Castillo Sandoval, Jesús

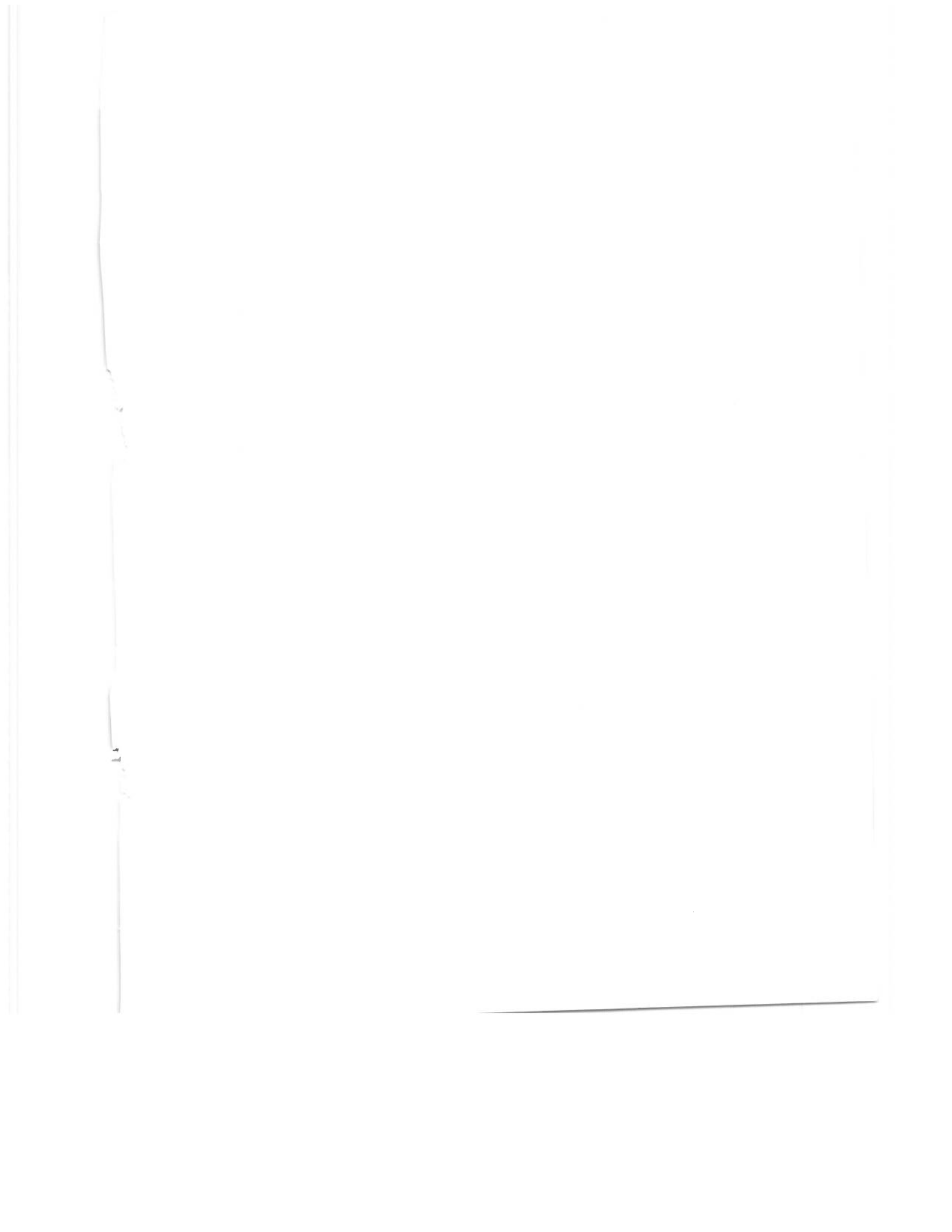

12003072

\$10,100

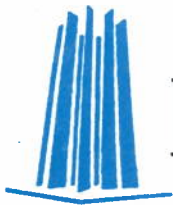

ENEP
ARAGON

División de Humanidades y Ciencias Básicas
División de Ciencias Sociales
Departamento de Apoyos Educativos
Jefatura de Carrera de Comunicación y Periodismo

ESCUELA NACIONAL DE ESTUDIOS PROFESIONALES ARAGON

Apuntes de la ENEP ARAGON

CCC
AI
0283

1



Nota Informativa y Crónica Noticiosa

José Antonio Barragán

Agosto de 1992
Tercera Reimpresión



UNIVERSIDAD NACIONAL AUTONOMA DE MEXICO
ESCUELA NACIONAL DE ESTUDIOS PROFESIONALES ARAGON

José Antonio Barragán

Nota Informativa y Crónica Noticiosa

1

UNIVERSIDAD NACIONAL AUTONOMA DE MEXICO

Dr. José Sarukhán

Rector

Dr. Salvador Malo Alvarez

Secretario General

Mtro. Mario Melgar Adalid

Secretario Administrativo

Dr. Roberto Castañón Romo

Secretario de Servicios Académicos

Lic. David Pantoja Morán

Secretario Auxiliar

Dr. Leoncio Lara Sáenz

Abogado General

ESCUELA NACIONAL DE ESTUDIOS PROFESIONALES ARAGON

M. en I. Claudio C. Merrifield Castro

Director

Lic. Guillermina Sánchez Hinojosa

Secretario General

C.P. Armando Ramírez Manjarrez

Secretario Administrativo

Ing. Jorge F. Paniagua Ballinas

Jefe de la División de Estudios Profesionales

Lic. Fernando Pineda Navarro

Jefe de la División de Estudios de Posgrado e Investigación

Lic. Alberto Ibarra Rosas

Jefe de la Unidad Académica

Arq. Lilia Turcott González

Jefe de la Unidad de Planeación

Lic. Emilio Aguilar Rodríguez

Jefe de la Unidad de Extensión Universitaria

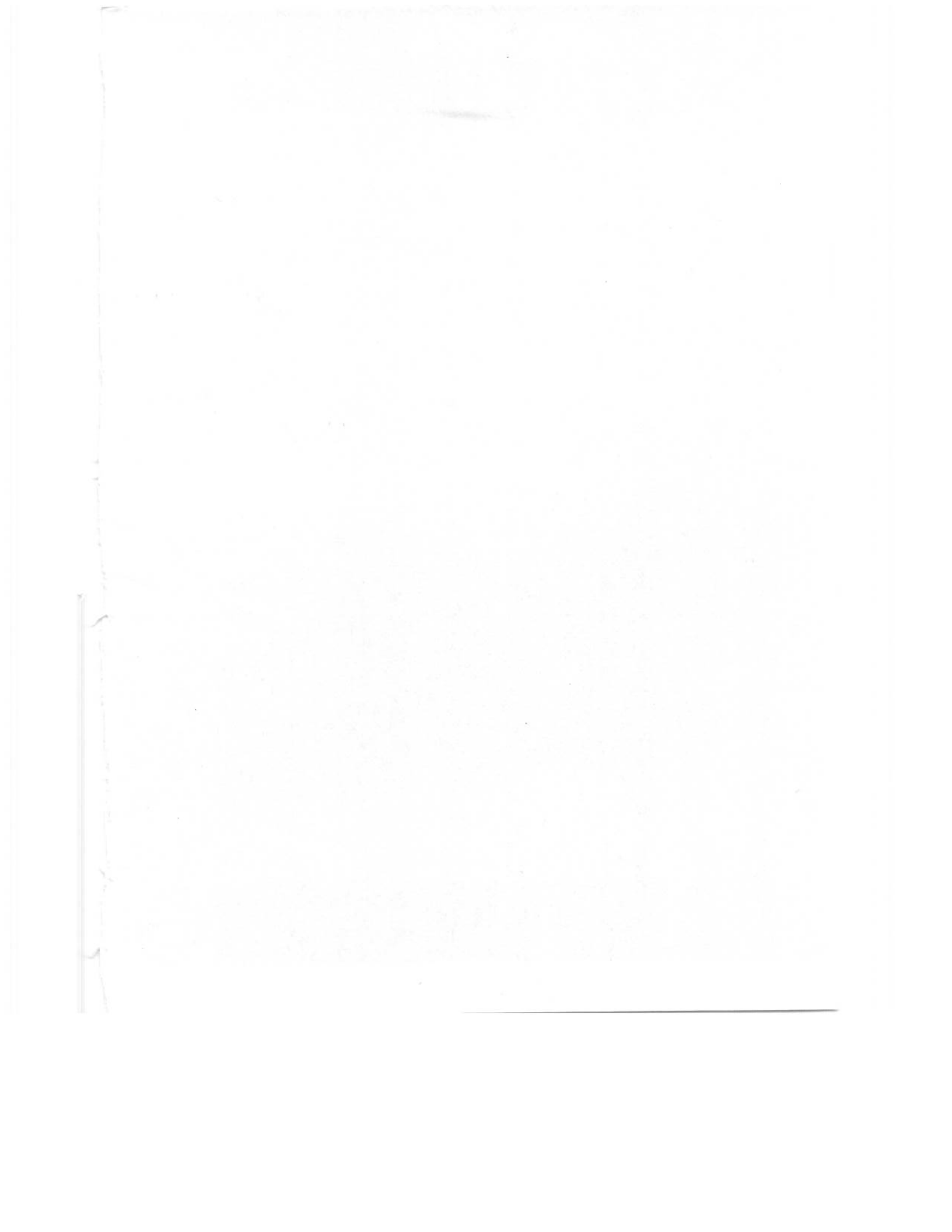

Apuntes de la ENEP ARAGON



Nota Informativa y Crónica Noticiosa

José Antonio Barragán

Agosto de 1992
Tercera Reimpresión



UNIVERSIDAD NACIONAL AUTÓNOMA DE MÉXICO
ESCUELA NACIONAL DE ESTUDIOS PROFESIONALES ARAGON

Apuntes de
LA ENFERMERIA ARAGON



Nota Informativa
y Crónica Noticiosa

José Antonio Barrios

Madrid, 1942

UNIVERSIDAD NACIONAL AUTONOMA DE MEXICO
ESCUELA NACIONAL DE ESTUDIOS PROFESIONALES ARAGON



Agradezco a las autoridades de la ENEP-Aragón, UNAM, las facilidades otorgadas para la realización de esta obra.

Mi reconocimiento a los profesores Moisés Chávez Guzmán, Roberto Fernández Iglesias, Antonio Salvador Mendiola Mejía, Hortensia Moreno Esparza, Jorge Arturo García Salazar y María Luisa López Vallejo, quienes revisaron los originales, así como a la Srita. Maricela de Jesús Jiménez, quien mecanografió el documento.

Especialmente aprecio las valiosas opiniones del profesor Fernando Pérez Rincón, sobre todo en los capítulos dos, tres y cuatro de estos apuntes, así como las de la profesora Ana Meléndez Crespo, quien hizo una revisión minuciosa del borrador inicial.

EL AUTOR

PRESENTACION

El propósito primordial del presente trabajo es orientar a los estudiantes acerca de los elementos y de las características generales que conforman la nota informativa y la crónica noticiosa, importantes géneros periodísticos. El contenido, salvo detalles de fondo y de forma, se fundamenta en el programa de la materia "Redacción periodística: nota informativa y crónica noticiosa"; que se imparte en el tercer semestre de la carrera de Periodismo en la Escuela Nacional de Estudios Profesionales, plantel "Aragón, de la UNAM.

Conviene señalar que estos apuntes sólo constituyen un núcleo de información básica del contenido del curso y en ningún caso representan la única fuente de conocimientos. Por lo tanto, el estudiante deberá consultar, además de esta, otras obras documentales y a personas expertas en la teoría y la práctica del periodismo.

Además de la atención del aspecto teórico del curso, se recomienda que el profesor y los estudiantes pongan especial énfasis en la realización de las prácticas necesarias para reforzar lo tratado en la clase. En el apéndice aparece un instructivo para la elaboración de un álbum de recortes de periódicos; el maestro tiene la opción de encargarlo a sus alumnos, pues se reanima el aprendizaje de la teoría y se responsabiliza el educando a emprender la realización de los ejercicios complementarios que ahí se señalan.

PRIMERA PARTE: NOTA INFORMATIVA

MEMBER BARNETT HOUSE & TERRACE

f. GENEROS PERIODISTICOS ESCRITOS

Los géneros periodísticos escritos son aquellas formas de la expresión adoptadas y desarrolladas por los periodistas con la intención de difundir, a través de la prensa, la información sobre hechos de actualidad que trascienden o influyen en la vida de los lectores. Esta información tiene varias modalidades, entre las que destacan:

- La entrevista
- El reportaje
- La columna
- La crítica
- El ensayo
- El artículo
- El editorial
- La encuesta
- Los documentos transcritos
- La nota informativa
- La crónica noticiosa

Cada una de estas modalidades tiene sus propias características y sus propias técnicas de realización. Existen también otras formas de comunicación que aparecen en los diarios, tales como: anuncios comerciales de todas clases, índices de contenido, avisos, cartas de los lectores, esquelas, edictos, inserciones pagadas, etc., a las cuales no se les reconoce como géneros periodísticos debido a su escasa o nula relación con los acontecimientos noticiosos o de actualidad.

1.1. Entrevista

La entrevista consiste en presentar a los lectores el resultado de una plática sostenida entre el o los periodistas con el o los interlocutores, acerca de un tema de interés. La personalidad del declarante, sus actividades, pensamientos o actitudes son motivos suficientes para animar una conversación cuyo fruto será destinado a los receptores.

1.2. Reportaje

El reportaje es, sin duda, el género más completo, pues explica con amplitud los acontecimientos noticiosos recientes o actuales con el auxilio de otros géneros periodísticos, como la entrevista y la crónica, entre otros. Este tipo de relato obliga al periodista a investigar profundamente el acontecimiento, lo cual resulta un trabajo arduo, pero muy apreciado por los lectores.

1.3. Columna

Este género originalmente ocupaba una de las ocho columnas del formato de los periódicos diarios (de ahí su nombre). En la actualidad son comunes las columnas que abarcan un espacio mayor, es decir dos o tres columnas de tipografía. Tiene las siguientes características:

* Ocupa, por lo general, un sitio fijo o semifijo en una determinada sección o página del periódico o revista que la publica.

* Se le identifica fácilmente entre los demás mensajes de la publicación, pues presenta una cabeza, tipografía, viñeta o fotografía permanentes en su parte superior, intermedia o final. En ocasiones, el texto tipográfico se enmarca con filetes o guardas para destacarlo de los demás mensajes de la página.

* Dado que es escrita regularmente por una o hasta dos personas, el estilo y los temas tratados son casi siempre uniformes.

* Su periodicidad es regular (diaria, semanal, quincenal, etc).

1.4. Crítica

El periodista capacitado puede juzgar las obras artísticas desde el punto de vista de análisis y comentario. En las publicaciones periódicas es común encontrar comentarios valorativos que orientan al lector acerca de alguna obra teatral, literaria, cinematográfica, musical, pictórica, etc. La crítica debe ser imparcial, pues es preciso considerar los valores tanto negativos como positivos de aquello que se critica.

1.5. Ensayo

Es una prueba preparatoria o un fragmento de cualquier estudio acerca de temas artísticos, sociales, técnicos, científicos, hechos y opiniones del momento, etc. Los ensayos que publica la prensa son aproximaciones poco profundas, tratadas en forma breve, que luego pueden dar pie a trabajos más amplios, de mayores alcances. En muchas ocasiones, el ensayo no es producto de investigaciones excesivas, sino más bien, de una meditación un tanto apremiada, pero seria, por parte de su autor.

1.6. Artículo

Los artículos aparecen siempre firmados por sus autores en las páginas editoriales de diarios y revistas. El contenido del artículo es la opinión fundamentada y razonada del firmante acerca de un hecho, un fenómeno social o las declaraciones de personajes públicos, y se manifiesta a favor o en contra de lo acontecido. Por consiguiente, el contenido del artículo es de la responsabilidad primordial y exclusiva de quien lo escribe.

1.7. Editorial

Por la mayor parte, los editoriales no aparecen firmados y su autoría es responsabilidad oficial del periódico. Se trata de opiniones de los directivos y/o colaboradores de la publicación, quienes interpretan, analizan y enjuician los acontecimientos de mayor interés social con la finalidad de orientar a los lectores. El articulista y el editorialista deben conocer, en forma cabal, el asunto a tratar.

1.8. Encuesta

La encuesta periodística es un sondeo de opinión en torno a un acontecimiento actual o reciente. Se realiza con el empleo de un cuestionario elaborado por escrito con anticipación. Consiste en hacer entrevistas cortas de una, dos o más preguntas iguales a determinadas personas o personalidades, según las metas que se persigan en cada ocasión.

1.9. Documentos transcritos

Cualquier escrito no elaborado expresamente para la prensa, sobre algún tema de interés general (conferencias, cartas, manifiestos, nuevas leyes, capítulos de libros, etc.), recibe la categoría de género periodístico al ser publicado en la prensa. En ocasiones, cuando el documento es muy extenso y falta espacio en las páginas del diario, se procede a su resumen, o bien, a publicarlo en partes.

1.10. Nota informativa

La nota informativa es el género periodístico-noticioso por excelencia (la entrevista y el reportaje también son noticias), pues difícilmente se puede imaginar a un diario que excluya a este género, cimiento del periodismo moderno.

Las siguientes definiciones dan algunas ideas de lo que es este género periodístico, entendido por estos autores como noticia:

"Noticia es todo aquello que interesa a gran parte de la población y que nunca antes se había sabido", Charles A. Dana, director del "Sun" de Nueva York (3).

"Noticia es mujeres, dinero, crímenes", Stanley Walker, periodista norteamericano (3).

"Noticia es un informe oportuno de todo aquello de interés para la humanidad, y la mejor noticia es aquella que interesa al mayor número de lectores", F. Fraser Bond, escritor norteamericano (3).

"La noticia es la significación de un suceso probable o consumado", Salvador Borrego, escritor mexicano (4).

"Noticia es la relación de un hecho", Jorge Calvimontes, profesor de la Facultad de Ciencias Políticas y Sociales, UNAM (5).

"Noticia es un hecho verdadero, inédito o actual, de interés general, que se comunica a un público que puede considerarse masivo, una vez que ha sido recogido, interpretado y valorado por los sujetos promotores que controlan el medio utilizado para la difusión", J.L. Martínez Albertos, profesor de la Facultad de Ciencias de la Información de Barcelona (14).

"Noticia es un suceso que tiene interés humano; es saber responder, en torno de un acontecimiento, a seis preguntas: ¿quién?, ¿qué?, ¿cuándo?, ¿dónde?, ¿cómo?, ¿por qué?", José Luis López Cano (13).

Sin duda, existen numerosas definiciones de noticia o de nota informativa. Tal vez existan tantas explicaciones como periodistas, pues cada uno de ellos tiene su propia idea al respecto, derivada de su trabajo con ellas. Lo más importante es saber reconocerlas y presentarlas en forma adecuada.

1.11. Crónica noticiosa

Una derivación de la nota, como género periodístico informativo, es la crónica noticiosa. He aquí algunas definiciones:

"Crónica es la narración detallada, principalmente en tiempo, de un suceso recientemente ocurrido. La propia raíz de la palabra lo indica: cronos es tiempo. Lleva la crónica, en sí, noticia y declaraciones, pero su sello distintivo se encuentra en la relación cronológica y pormenorizada del suceso", Horacio Guajardo (10).

"El término de crónica ensancha tanto los límites de su significado en el periodismo, que sirve de denominador común a las informaciones telegráficas de los corresponsales, a las narraciones de sucesos políticos y sociales, ecos de sociedad, deportes, noticias literarias, espectáculos, sección financiera, tribunales, etc.", Martín Alonso, escritor español (1).

"Narración directa e inmediata de una noticia con ciertos elementos valorativos, que siempre deben ser secundarios respecto a la narración del hecho en sí", J.L. Martínez Albertos (14).

"Es la que se hace con fines claros de dar a conocer un hecho de trascendencia para uno o varios países. Esto hace presuponer la seriedad y confiabilidad que debe poseer quien la haga, ya que en general se trata de relatos para periódicos y revistas especializadas", Luis Adolfo Domínguez (8).

"Artículo de prensa sobre temas de actualidad", según versión del diccionario Pequeño Larousse Ilustrado.

De las definiciones anteriores se deduce que la crónica noticiosa se fundamenta en tres aspectos principales: a) el hecho noticioso, b) la narración cronológica de ese hecho, c) los comentarios conexos del cronista acerca del hecho presenciado por él.

2. CARACTERISTICAS QUE VALORAN EL SUCESO NOTICIOSO

Un suceso adquiere interés noticioso cuando reúne las características de: actualidad, novedad, proximidad y trascendencia social.

En ocasiones, algunos autores confunden las características propias que valoran el suceso noticioso con las características inherentes a la nota; esta última es un mensaje informativo, mas no el acontecimiento que se narra. Así, un hecho puede ser efectivamente noticioso, aunque por algún motivo no se difundan los mensajes correspondientes al mismo. Pero, por lo general, una vez que un hecho posee las características noticiosas que lo valoran como tal, se procede a su registro, del cual se conformará el mensaje noticioso destinado a los consumidores de este tipo de información.

Las características que valoran el suceso noticioso se describen a continuación.

2.1. Actualidad

Aquello que es actual es contemporáneo, reciente y vigente en el tiempo. El suceso de hoy posee esta característica que nos sitúa en la realidad inobjetable del momento presente.

2.2. Novedad

Es lo que tiene calidad de cambio respecto a una situación o estado anterior. Los acontecimientos pasados, ya conocidos, forman parte de la historia. Así, en su momento, los primeros viajes al

espacio exterior fueron novedosos; hoy, en términos generales, ya no lo son tanto. No obstante, algunos elementos adicionales de novedad dan a un suceso, como el de los viajes al espacio, un nuevo matiz o variante: por ejemplo, una travesía cuyo objetivo fuera el de investigar las posibilidades de vida en Plutón.

2.3. Proximidad

Se refiere a los distintos grados de cercanía personal o geográfica de un determinado acontecimiento, respecto a las personas a quienes influye o afecta. Por ejemplo, interesa más a Juan N si obtuvo el premio mayor de la Lotería Nacional, que el hecho de que un personaje desconocido de Juan N ganó una quiniela de los Pronósticos Deportivos. Asimismo, le interesa más el incendio que arrasó el edificio donde él vive, que el que destruyó una casa ubicada en Varsovia.

2.4. Trascendencia social

Una sociedad se ve tocada en su equilibrio en diversos grados, por un cúmulo constante de acontecimientos sociales o naturales. Entre mayor sea la calidad y cantidad de personas afectadas o, en su caso, beneficiadas por el suceso, éste reflejará una mayor trascendencia. Devaluaciones de la moneda, guerras, cambio de poderes, inundaciones, temblores de tierra, etc., y sus implicaciones correspondientes, son ejemplos de la trascendencia social.

3. CARACTERISTICAS DEL MENSAJE NOTICIOSO

El mensaje noticioso es la relación del hecho noticioso que se presenta al público por medio de una narración por escrito, imagen o sonido a través de los medios masivos. Son características del mensaje noticioso:

3.1. Veracidad

Los públicos exigen mensajes noticiosos verídicos, basados en hechos reales, auténticos, comprobables. Por lo tanto, la ficción y la mentira no caben en estos mensajes, sino que los deforman con propósitos claros de manipulación o perjuicio

3.2. Oportunidad

Un mensaje noticioso difundido cuando el suceso ya no es vigente o actual, pierde casi todo o todo su interés. Por el contrario, un mensaje "fresco", comunicado con la mayor rapidez posible, responde a la exigencia general del público. En consecuencia, la oportunidad es aquello que vincula al mensaje con un hecho actual.

3.3. Interés

Para que un mensaje noticioso sea interesante, se debe dar énfasis a lo fundamental desde el punto de vista noticioso, o sea, a las características que valoran el suceso noticioso. El énfasis se manifiesta en la abundancia de datos relevantes que, de manera lógica, conforman la información, la cual debe explicar la naturaleza del suceso. La colocación de datos importantes al comienzo del mensaje, también ayuda a resaltar el interés. Cabe señalar, para ser más exactos, que este interés depende de los códigos o marcos culturales de referencia que posea cada público en particular.

3.4. Amenidad

Consiste en hacer grato, placentero, el mensaje. Las repeticiones constantes de una misma palabra, las frases gastadas por el uso, las cacofonías, las repeticiones inútiles de una misma idea, etc., vuelven monótonos los mensajes y aburren al lector.

3.5. Agilidad

Cuando una comunicación es interesante y amena, resulta ágil, esto es, ligera, de fácil y rápida comprensión.

3.6. Sencillez

Las características de expresión del estilo periodístico: claridad, precisión y concisión, hacen posible la sencillez.

3.7. Originalidad

El lenguaje debe contener algo novedoso en su estructura. Originalidad es sinónimo de particularidad, peculiaridad y singularidad de estilo, innovación y curiosidad. Conviene rechazar los moldes gastados de la expresión y buscar formas nuevas.

Entre mayor intensidad tengan las características valorativas que posea un acontecimiento, mayor será la importancia del mismo. Y esta importancia dará la pauta al medio informativo para jerarquizar los hechos y escoger los más significativos, con la finalidad de otorgarles las prioridades adecuadas. Así, las características valorativas de los hechos noticiosos proporcionan una idea clara y precisa de la magnitud de los mismos y, de esta forma, es posible dar a los mensajes correspondientes una mayor extensión en tiempo y/o espacio, así como amplitud de detalles complementarios.

3.8. Objetividad

La objetividad de los mensajes noticiosos se refiere, más que nada, a la actitud que debe adoptar el reportero para ser, en lo posible, imparcial en lo que informa. Al respecto, Martínez Alberto dice "... si el periodista actúa como reportero debe evitar la presencia manifiesta de sus propias ideas dentro del texto informativo. Si vale la pena exponer ideas subjetivas, deberán parecer objetivas en el contexto o en las declaraciones de los personajes que aparecen en la narración. Pero este proceso de objetivación debe realizarse con honestidad y sin engaño para el lector".

Si bien resulta difícil ser objetivo ciento por ciento, pues se debe reconocer que no siempre es posible sustraerse de las propias ideas, la objetividad debe ser una meta que todo periodista debe luchar por alcanzar.

4. ELEMENTOS DE INTERES INFORMATIVO

¿Qué es lo que hace que un acontecimiento determinado tenga interés? ¿Qué es lo que puede interesar a un público ávido de novedades? Ciertamente, una gente se interesa por un acontecimiento que le afecta en su persona o que tiene que ver con la vida de otros individuos. Pero, por regla general, lo ocurrido dentro de los límites ordinarios de la existencia de cada quien, no son hechos noticiosos que interesan a los reporteros en su tarea profesional.

El periodista debe conocer aquellos elementos de interés informativo que le permitan tener una idea clara de las preferencias y gustos del público al que sirve. Estas preferencias y gustos dependen de la ideología predominante en la sociedad y son expresión de ella.

Los elementos siguientes proporcionan una base confiable para detectar y seleccionar acontecimientos interesantes. Cabe hacer notar que algunos sucesos noticiosos pueden contener dos o más de estos elementos.

4.1. Personal

También llamado interés propio, el interés personal es aquel que, en la forma más directa posible, afecta a un determinado receptor por encontrarse éste muy cerca o apegado al acontecimiento. El ejemplo que aparece en el punto 2.3. de estos apuntes sirve para ilustrar este elemento.

4.2. Económico

Todo lo relacionado con el dinero y sus implicaciones directas o con la situación económica prevaleciente es de interés informativo, pues trasciende en todos los públicos, ya sean pobres o ricos. Un ejemplo puede ser un mensaje que dé a conocer las alzas y bajas que registran los metales preciosos, en los cuales se asienta el valor del papel moneda en muchos países del mundo. Otro más, puede referirse a una devaluación de la moneda, como la que afectó a México en septiembre de 1976, cuando se declaró flotante el peso mexicano.

4.3. Sexual

El sexo es parte integrante del ser humano e influye en muchos de sus actos y situaciones. La denominada nota roja de los diarios y las secciones de "sociales" y "espectáculos" se encargan de proporcionar mensajes de interés sexual: divorcios, crímenes pasionales, concursos de belleza femenina, desfiles públicos de homosexuales, etc.

4.4. Conflictivo

La supervivencia, los derechos y la privación de libertades, frecuentemente causan pugnas entre los hombres. Las partes en desacuerdo crean el conflicto por diferentes motivos específicos. Las guerras entre naciones e incluso las desavenencias entre individuos de una misma familia mantienen interesada a la humanidad desde tiempos remotos.

4.5. Lo insólito

Es lo raro, lo desacostumbrado. Algo que no sucede con frecuencia. Lo anormal llama poderosamente la atención. Los nacimientos múltiples, alguien que sobrevive por largo tiempo a una enfermedad mortal, un pequeño con una inteligencia poco común, son ejemplos de hechos que sorprenden sobremanera.

4.6. Culto al personaje famoso

Las personas cuyos méritos artísticos, culturales, profesionales, etc., los ha elevado a un grado de veneración por parte de sus admiradores, son objeto de culto general. También, los actos heroicos son reconocidos públicamente a través de los medios de comunicación. Un niño que rescata de un incendio a otro más pequeño, o la actuación extraordinaria de una actriz son, por ejemplo, objeto de admiración general.

4.7. Incertidumbre

Cuando un acontecimiento no llega a su clímax, persiste la duda y surge una pregunta: ¿en qué terminará todo? La incertidumbre se manifiesta, por ejemplo, cuando se informa a la población acerca de un secuestro a un político relevante y se ignora su paradero, su estado de salud, su seguridad personal, la identidad de los melhechos, el tiempo que permanecerá cautivo, el monto del rescate, las causas del atentado, etc.

4.8. Humanitarismo

La compasión, la sensibilidad y la bondad son algunas características del humanitarismo. Forman parte de la condición natural del hombre y cualquier acontecimiento que llegue a tocar esas "fibras" sensibles, prácticamente emocionales, lo conmueven y despiertan su interés. El cadáver de un huerfanito sin hogar, encontrado en un parque público en una noche fría de invierno o el nacimiento de un elefante en el zoológico de la ciudad, son situaciones que ejemplifican este elemento de interés informativo.

4.9. Grupos humanos organizados

El hombre, dado su carácter social, tiende a reunirse en sociedades, clubes, instituciones, asociaciones, partidos políticos, sindicatos, etc. Cualquier acontecimiento que altere la vida normal de esos grupos organizados tiene interés para cada uno de sus miembros y para las demás personas que mantienen alguna relación con ellos. Un acontecimiento que afecte en forma considerable la buena marcha de un centro educativo importante (una huelga o la renuncia masiva de sus dirigentes), sin duda despertará el interés de la sociedad, la cual no pierde de vista los hechos significativos.

4.10. Competencia

Una contienda, por ejemplo, la entablada entre dos boxeadores, fomenta simpatías o antipatías hacia alguno de los competidores; los observadores suelen tomar partido por uno de los pugiles y lo apoyan. Otro caso ilustrativo del interés por las competencias lo constituye, entre muchos otros, el campeonato mundial de futbol o cualquier otro tipo de concurso.

4.11. Descubrimiento e invención

Todo lo nuevo en los campos de la ciencia, la técnica o el arte estimula el interés de la comunidad, pues puede llegar a beneficiarla o a perjudicarla. Una medicina o tratamiento que curara el cáncer en definitiva sería de un gran interés. Lo mismo sucedería con el descubrimiento de innovaciones en la arquitectura que revolucionaran esta rama del arte.

4.12. Delincuencia

Cuando alguien viola la ley y el orden establecidos, rompe las normas de la vida en la sociedad y la conmociona de alguna forma. La nota roja de los diarios publica muchos casos de delincuencia: asaltos, fraudes, robos, asesinatos, etc.

4.13. Fenómenos meteorológicos, sísmicos y climatológicos

La naturaleza no es siempre benigna con el hombre. Los fenómenos meteorológicos (lluvia, granizo, truenos, etc.), sísmicos (temblores, terremotos) y climatológicos (frío, calor), suelen influir en las acciones humanas, sobre todo cuando rebasan los límites normales

de tolerancia. Por ello, el pronóstico del tiempo, así como casos concretos de inundaciones, trombas, cataclismos, etc., es información de gran interés.

5. FUNCIONES DE LA NOTA INFORMATIVA

Las notas tienen diversas funciones, entre las que destaca la de informar. No obstante, también tienen como propósito el adoctrinamiento, la politización y el entretenimiento.

5.1. Informar

Informar significa dar a conocer, enterar, participar. Esta función, en la cual se basan las demás, es de primordial importancia. Sería absurdo imaginar un periódico en cuyas páginas no apareciera ninguna información.

5.2. Adoctrinar

Las notas sirven también como herramientas de enseñanza, pues son, de hecho, el registro constante de las actividades que conforman la historia día a día, minuto a minuto. Las notas pueden instruir y guiar a los receptores acerca de toda clase de acontecimientos sociales, políticos, económicos, morales, culturales, etc.

5.3. Politizar

Se habla de que un pueblo está politizado, cuando éste se halla enterado a fondo y tiene conciencia de los asuntos referentes al gobierno y al Estado. Estas materias son, casi siempre, tratadas con amplitud en los mensajes de orden político.

5.4. Entretener

Existen algunas notas informativas cuyo contenido o forma las hace aparecer graciosas y propician la diversión de quien las lee o escucha. En estos casos la función de esos mensajes es entretener.

6. REPORTERISMO Y REDACTORES

El reporterismo es aquella actividad que distingue al reportero de las demás actividades periodísticas. Y es reportero aquel que, siendo empleado por un medio informativo, acude personalmente al encuentro del hecho noticioso, lo presencia (o en su caso recaba la información correspondiente) y lo narra en forma oral o escrita para que el medio informativo lo dé a conocer al público.

6.1. Cualidades del reportero

De las cualidades que debe tener un reportero, destacan:

- * Amplia cultura general.
- * Curiosidad permanente e insaciable.
- * Mente investigadora

- * Responsabilidad en sus acciones profesionales.
- * Precisión en todos los aspectos de su desempeño.
- * Veracidad.
- * Honradez.
- * Sagacidad.
- * Tenacidad.
- * Sinceridad.
- * Sensibilidad.
- * Iniciativa.
- * Amabilidad.
- * Sociabilidad
- * Pulcritud en su persona.
- * Espíritu de servicio.

Es un deber ético del reportero el esforzarse para alcanzar estas cualidades. Cuando esto se logra, no sólo se beneficia el propio periodista, sino además éste desempeña mejor su trabajo en provecho de sus públicos, quienes, sin duda, reconocen su calidad profesional.

6.2. Orden de trabajo

El reportero inicia diariamente sus labores con una orden de trabajo. En general, el jefe de información es quien le indica las tareas que deberá desempeñar, así como las personas y los lugares de donde obtendrá la información. Una adecuada coordinación entre el jefe de información y los reporteros garantiza el buen trabajo de éstos.

6.3. Iniciativa

La orden de trabajo es una guía que habrá de orientar las actividades cotidianas del reportero, mas no se excluye la posibilidad de alentar la iniciativa personal. Esta es de enorme importancia para el medio informativo, pues el reportero, al desarrollar su actividad en distintos lugares, tiene la oportunidad de percatarse de otros hechos noticiosos que han pasado inadvertidos para sus superiores. En demasiadas ocasiones los jefes reconocen y estimulan las iniciativas de sus reporteros.

6.4. Redactores de mesa

La colaboración de los redactores de mesa de los diarios ayuda a mejorar y agilizar la labor de los reporteros. Sobre todo, cuando el cierre de la edición está muy próximo y no hay tiempo suficiente para esperar a que estos últimos lleguen a mecanografiar sus notas en la sala de redacción. En estos casos, ellos transmiten por teléfono sus anotaciones y observaciones a un redactor de mesa, quien prepara la información para ser publicada. También, los redactores

de mesa adaptan la información que les es turnada por sus superiores con el propósito de incluirla como parte de los mensajes que difunde el medio informativo.

6.5. Fuentes de trabajo y distribución de labores

El periodista que ha terminado sus estudios está en posibilidad de desempeñarse como tal en los campos específicos de la prensa diaria y periódica; en los medios informativos que transmiten información periodística a través de la radio, la televisión y el cine; en las agencias informativas nacionales e internacionales; y en las oficinas de prensa del sector público y privado. O bien, en la industria editorial y en la esfera de la docencia e investigación, además de otras actividades relacionadas con la profesión, como lo son las relaciones públicas, la publicidad y la propaganda. También, se puede contemplar la posibilidad de editar publicaciones científicas, técnicas, culturales y especializadas. Todo dependerá del gusto particular de cada quien.

La distribución del trabajo en los diarios se realiza conforme a los esquemas funcionales de organización. Pero la labor netamente periodística que se relaciona directamente con el tratamiento de la información, es la que, de hecho, corresponde a los periodistas.

7. FUENTES DE INFORMACION

Los periodistas reconocen a las fuentes de información en sus informadores, es decir, la persona, dependencia oficial, institución privada, empresa de participación estatal, oficina o publicación de donde emanan las noticias.

7.1. Locales, nacionales y extranjeros

Las fuentes de información locales son, como su nombre lo indica, aquellas que se circunscriben a la localidad, en cuyo caso puede ser la ciudad, el pueblo, el barrio, etc., y corresponden al lugar donde el reportero desarrolla normal y cotidianamente su labor.

Cualquier lugar dentro de México, incluyendo las islas, corresponde a las fuentes nacionales.

A su vez, las fuentes extranjeras son las que se encuentran en cualquier parte del mundo, más allá del territorio nacional.

7.2. Personas, hechos y documentos

Las fuentes directas de información son las personas, los hechos o acontecimientos y los documentos. Las primeras son las denominadas fuentes "vivas" y para muchos son las más importantes. Las declaraciones directas de los protagonistas o testigos presenciales de un acontecimiento dan veracidad a la nota y la personalizan.

Por su parte, cuando un reportero tiene la oportunidad de presenciar él mismo el acontecimiento, éste se constituye también en otra fuente "viva". Entonces, el periodista es un testigo presencial del hecho, es decir, representa per se, en ese momento, a los lectores.

Los documentos, cuyo contenido informativo-periodístico puede llegar a conformar una nota de interés general, es otra fuente digna de consideración. Las fuentes documentales, son: cartas, folletos, circulares, carteles, textos de discursos, ponencias, diarios, revistas, etc.

7.3. Instituciones y organizaciones

Diversas instituciones y organizaciones tienen su propio servicio de boletines de prensa y por esta razón se convierten en fuentes de información para los medios periodísticos. Tal es el caso de las dependencias gubernamentales: Secretaría de Relaciones Exteriores, Secretaría de Hacienda y Crédito Público, Departamento del Distrito Federal, etc.; así como otras instituciones: universidades, Cruz Roja, partidos políticos, sindicatos, etc. Es importante hacer notar que los medios informativos se reservan el derecho de incluir en sus páginas la información recibida a través de los boletines de prensa, de acuerdo a la importancia del mensaje y a las políticas propias de los medios de comunicación.

7.4. Agencias informativas

Las diversas agencias informativas que operan en México —Infor-mex, Notimex, Latin, United Press International (UPI), Associated Press (AP), etc.—, proporcionan información local, nacional y extranjera a los medios informativos, previa contratación. Estas agencias envían sus mensajes noticiosos a través del teléfono, del tele-tipo (aparato telegráfico en el que la recepción se efectúa con caracteres tipográficos), de la telefotografía (transmisión a distancia de imágenes por corrientes eléctricas), telégrafo y cablegrama (telegrama enviado por cable submarino), principalmente.

7.5. Servicios especiales y gacetillas

Los servicios especiales son todos aquellos que adquiere un medio informativo en contrato con instituciones diversas, otros periódicos y periodistas que trabajan en forma independiente.

Por su parte, las gacetillas son informaciones pagadas por negociaciones comerciales y de servicios, que se incluyen en los diarios estructuradas como notas informativas: la designación de un nuevo director de la fábrica "x" de automóviles; un concurso de fotografía para aficionados promovido por la empresa "y", productora de artículos fotográficos; la apertura de una nueva sucursal del banco "z", etc. Estos tipos de mensajes, normalmente no serían publicados por la prensa, pues se incluyen en el texto de la información los nombres de las empresas comerciales. Y lo que es más significativo: esta clase de mensajes, de carácter privado, tiene la característica de ser publicitaria y no interesará demasiado a los lectores, a menos de que se les presente en forma disfrazada de gacetilla.

8. TECNICAS DE INVESTIGACION DEL REPORTERO

Para la mejor realización de sus faenas cotidianas, el reportero generalmente se vale de estas técnicas: la observación, la interrogación y la investigación documental. En seguida se explica en qué consiste cada una de ellas.

8.1. Observación

El sentido de la vista constituye el medio más importante del ser humano para obtener información y ocupa el primer lugar en relación a los demás sentidos. Por medio del sentido del gusto se capta el 1% de los mensajes, con el tacto el 1.5%, con el olfato el 3.5%, con el oído el 11% y con la vista el 83%, según estudios realizados por expertos. Utilizando el recurso de la observación

personal cuidadosa, el reportero captará actitudes, gestos, movimientos, acciones y situaciones que más tarde reflejará en sus notas informativas.

8.2. Interrogación

Consiste en preguntar adecuadamente a las fuentes "vivas". El reportero procurará obtener declaraciones para sus lectores y no para provecho personal. Las preguntas serán formuladas en forma directa, no ambigua, para evitar confusiones. Se indagará con cortesía y corrección (en ciertas ocasiones, hasta con familiaridad), evitando presionar de manera indebida al informador. Aunque la mayoría de la gente se ofrece a contestar ante los representantes de los medios informativos, conviene recalcar que éstos no deben obligar ni presionar indignamente a sus interlocutores a contestar el interrogatorio.

8.3. Investigación documental: permanente y ocasional

La investigación documental permite al periodista ampliar su radio de acción en cuanto a conocimientos se refiere. Los diccionarios, los tratados de historia y geografía, los manuales de redacción, los directorios telefónicos y otras obras de consulta, permiten al escritor de noticias estar permanentemente informado sobre aspectos de toda naturaleza, ya que el periodista debe conocer un poco de todo lo conocido. Su actividad se extiende a través de todas las acciones del hombre, por lo tanto, debe empaparse de conocimientos para desarrollar mejor su labor.

Además, el buen periodista no debe pasar por alto otras fuentes de investigación de carácter ocasional, esto es, textos de discursos, estadísticas, folletos varios, memorias, etc., que le sirven para informarse acerca de conocimientos más específicos y obtener datos de interés para conformar o enriquecer algunas notas.

Los reporteros acuden con frecuencia al archivo de recortes de diarios y revistas, localizado en las instalaciones de periódico. Ahí, de acuerdo a su solicitud, se les proporciona la información clasificada que les sirve para conocer importantes antecedentes antes de salir a reportear, o para redondear el contenido de sus notas informativas.

9. ESTRUCTURA DE LA NOTA INFORMATIVA

Aun cuando los lectores de periódicos leen las noticias del día y se enteran de su contenido, la mayoría no pone atención en la forma como se les presenta. Sin embargo, quien tiene la necesidad de redactar notas informativas, está obligado a conocer a fondo su estructura. Una nota bien construida es dinámica y amena y permite a quien la lee el enterarse bien y pronto de los acontecimientos.

Es de suponer que los aficionados a las novelas cuentan con el tiempo necesario para gozar de la lectura, pausadamente y sin prisa. Por su parte, el lector de periódicos precisa la información sin preámbulos ni rodeos: él necesita enterarse, ya, de todo lo que le llame su atención. Los asuntos que no le representan un vivo interés, no los leerá. El lector de noticias tiene prisa, no así el de novelas.

La comparación de las estructuras del género literario novela y del género periodístico nota informativa tiene fines didácticos dadas sus características opuestas. En seguida se explicará el por qué.

9.1. Pirámide normal y pirámide invertida

Convencionalmente se ha dado en llamar pirámide normal a la estructura del contenido de una novela. Este género literario describe y narra, inicialmente, los detalles de la acción del planteamiento del relato. Después, se refieren otros acontecimientos secundarios con los cuales continúa (de hecho se complica) el desarrollo de la trama. Por último, aparece el clímax o desenlace, parte principal, más interesante y última de la novela.

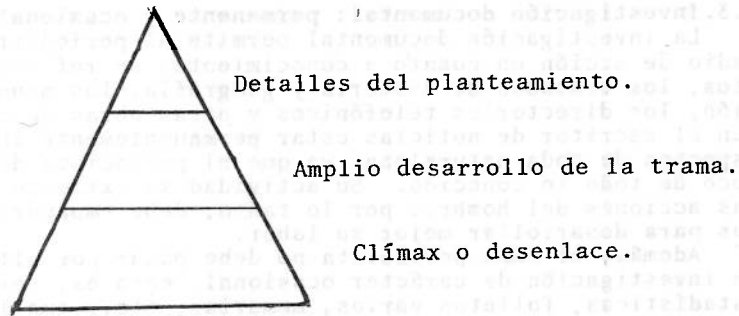

La estructura de una nota informativa presenta la misma estructura de la novela, sólo que colocada al revés. Es decir, al inicio está lo más importante, o sea, el clímax; luego, se coloca la información complementaria; después, los detalles van apareciendo en orden lógico y secuencial hasta terminar.

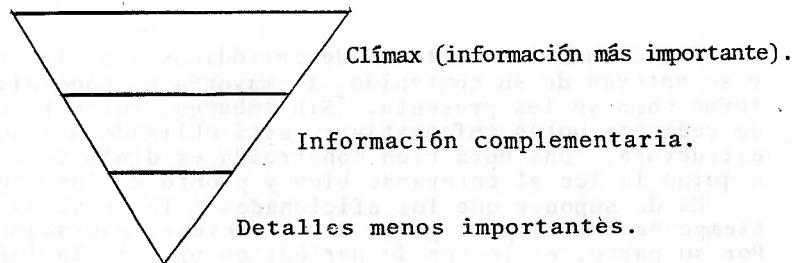

9.2. Entrada de la nota informativa

Es en la entrada donde aparecen los datos más atrayentes, significativos y trascendentes del acontecimiento y esto corresponde al primer párrafo de la nota.

Para redactar una buena entrada, el reportero debe jerarquizar los datos obtenidos durante su investigación y seleccionar aquellos que considere sean los de mayor importancia. Acto seguido, procede a colocarlos en esta parte inicial. En el siguiente ejemplo se destaca la entrada de una nota informativa:

Con el propósito de mejorar las operaciones de aterrizaje y despegue de la aviación comercial nacional y extranjera, se construirá una pista y un edificio en la parte noroeste del Aeropuerto Internacional	Entrada
--	---------

Miguel Angel Barberena, subsecretario de Comunicaciones y Transportes, confirmó ayer que se llevan a cabo estudios en el área del exlago de Texcoco, con la finalidad de construir una pista con edificio terminal. El funcionario agregó que la posibilidad de realizar dichas obras es para darle una mayor capacidad y facilitar las operaciones de despegue y aterrizaje.

Los estudios se llevan a cabo en coordinación con otras dependencias y organismos. En este caso con el arquitecto José Luna Trail, director de Aeropuertos de la SAHOP y el personal de Aeropuertos y Servicios Auxiliares, explicó Barberena.

El ingeniero Barberena dijo también que se pretende dar una mayor capacidad al aeropuerto, debido a que la estación aérea se transforma todos los días.

9.3. Tipos de entrada

Existen varios tipos de entrada de la nota periodística, siendo la más utilizada la de compendio, dado que presenta un resumen de lo más importante del hecho noticioso. No obstante, hay otras posibilidades que permiten presentar la nota con distintos enfoques, lo cual redundará en una mayor amenidad para los lectores. El reportero seleccionará el tipo de entrada que crea más conveniente para cada una de sus notas.

Al utilizar las interrogantes básicas: ¿QUE?, ¿QUIEN?, ¿COMO?, ¿CUANDO?, ¿DONDE?, y sus derivadas ¿CUANTO?, ¿POR QUE?, ¿PARA QUE?, etc., el reportero obtiene toda la información necesaria de sus fuentes informativas para redactar la entrada y los demás párrafos de su nota. Lo fundamental es no olvidar ninguna pregunta y cerciorarse de que todas ellas han sido respondidas a satisfacción.

9.3.1. De Compendio

La entrada de compendio es un resumen de los principales datos recabados, de los más significativos o importantes. Ejemplo:

El equipo Universidad neutralizó el juego del Universitario de Nuevo León y terminó con su cadena de doce juegos sin perder, vencéndolo por 4 goles a 2 en el Estadio Olímpico de Ciudad Universitaria el domingo pasado.

9.3.2. Con declaración o cita

Una declaración o una cita textual del informante da inicio a una entrada. Si la cita es textual, deberá ponerse entrecomillada, seguida de la identificación de la fuente. Ejemplo:

México tiene confianza en sus instituciones y no teme ninguna contaminación, "por eso podemos enfrentar cualquier contacto con respeto, con orgullo y con dignidad", dijo esta mañana el presidente José López Portillo, en clara alusión a la próxima visita del Papa Juan Pablo II.

9.3.3. Descriptiva

Se caracteriza por presentar una descripción del lugar de los acontecimientos o de la persona o personas que intervinieron en el hecho noticioso:

ACAPULCO, Gro., 24 de julio.- Con un montaje al estilo Hollywood y un arreglo musical de clásico corte estadounidense, con melodías como Cielito Lindo, La Raspa y Allá en el Rancho Grande, salió la imagen de México a todo el mundo durante la final del concurso Miss Universo 1978.

9.3.4. Circunstancial

Por su importancia o por su originalidad, en este tipo de entrada se destacan las circunstancias (o sea, el "cómo") del acontecimiento:

BOGOTA, - de enero.- Con allanamientos, requisas de personas y vehículos en las calles, intercepción de teléfonos, detenciones, censura de la radio y la televisión, más de 100,000 miembros de la fuerza pública han sido movilizadas en toda Colombia en persecución del Comando Guerrillero M-19, que sustrajo de las propias bodegas del ejército, 5,700 armas de todo tipo (ametralladoras, fusiles, bazukas, morteros, pistolas, etc.).

9.3.5. Con el interés en suspenso

El reportero, intencionalmente, informa sólo una parte del acontecimiento noticioso, dejando en suspenso al lector, quien saldrá de dudas al leer el cuerpo de la nota informativa. Al utilizar este tipo de entrada, el periodista estimula el interés del lector, pues le da a la nota una cierta impresión de misterio. Ejemplo:

A las cinco de la mañana de hoy, la señora Marcela Ríos de Tapia, con domicilio en Sabino 30, colonia Santa María, escuchó asombrada las Mañanitas, canción interpretada por decenas de vecinos y amigos que se congregaron en plena calle al pie de su ventana.

9.3.6. Tabulada

Cuando en una entrada se desean destacar dos o más aspectos importantes de un mismo acontecimiento, éstos se enumeran:

La abundancia de lluvias registrada desde hace un mes en el sureste del país ha ocasionado, hasta ahora, lo siguiente:

- 1) Más de 30 muertos, la mayoría ahogados, y cerca de 200 personas desaparecidas.
- 2) Epidemias en varias poblaciones rurales, y
- 3) Pérdidas materiales por más de 800 millones de pesos.

9.3.7. Otras entradas

La imaginación del reportero en ocasiones lo lleva a escribir todo tipo de entradas originales, con la finalidad de variar la forma de presentar a sus lectores la primera parte de su nota. Sin embargo, la información debe proporcionarse en forma periodística:

El refrán popular "a gato viejo: ratón tierno", se cumplió casi al pie de la letra en el caso de los recién casados Juan Alberto Mora Villarreal y Eusebia Alcántara de Mora; el primero tiene 92 años de edad y ella 14. La pareja contrajo matrimonio el domingo pasado en Valpaíso.

9.4. El cuerpo de la nota informativa

Al terminar la entrada, se procede a la redacción de otros párrafos que deben contener información complementaria o adicional para ampliar y detallar, en orden decreciente de importancia, los datos descritos al principio. El cuerpo de la nota corresponde, pues, a los párrafos siguientes al de la entrada, los cuales deberán escribirse en forma lógica, secuencial y no redundante, hasta terminar. Este sistema permite al lector enterarse, desde un principio, de lo más importante del contenido de la nota, evitándole así, la obligación de leerla completa para captar los datos esenciales.

También, cuando por razones de espacio o de tiempo no es posible dar a conocer todo el contenido de la nota, se pueden suprimir los párrafos finales (donde aparecen los detalles menos importantes), y, por lo tanto, la información no sufrirá menoscabo en su parte medular, presentada al inicio. En el siguiente ejemplo se destaca el cuerpo de una noticia:

Un tipo que dijo iba a cobrar la suscripción de un periódico, robó ayer unos 12,000 pesos en efectivo y varias alhajas, en la casa ubicada en Tizoc 46-8, colonia Anáhuac, tras amagar con una pistola a la niña Ana Claudia Migueles Godínez, de 13 años.

La jovencita explicó en la novena delegación que el tipo preguntó por su mamá, luego dijo que iba a cobrar una suscripción y entró a la casa. Cuando Ana quiso echarlo, la amenazó con el arma. Además del dinero el ratero se llevó varias alhajas de la señora María Teresa Godínez de Migueles, madre de la denunciante. Cuerpo de la Noticia

Cuando una nota es consecuencia o ampliación de otra anterior ya publicada, después de la entrada debe aparecer un párrafo de "amarre", al cual se le conoce con el nombre de "nudo". Este pretende orientar al lector, pues le recuerda o le informa brevemente sobre el acontecimiento inicial y justifica así la aparición de esta nueva nota informativa. Ejemplo:

PARIS, AFP.- Una serie de manifestaciones culturales dedicadas a México se realizará en diversas ciudades francesas con ocasión del próximo viaje a este país del presidente Valery Giscard d'Estaing, se informó hoy aquí

Giscard viajará a fines de febrero a la Ciudad de México para una visita oficial de tres días, acompañado del ministro francés de Relaciones Exteriores Jean Francois Poncet, y de otros altos personajes. " Nudo " de la Noticia

El viernes próximo, el embajador mexicano inaugurará en Le Mans una amplia muestra cultural que con el título de 3,000 Años de Arte Mexicano organizó la municipalidad de esta ciudad.

10. CARACTERISTICAS DEL ESTILO PERIODISTICO

Al igual que el estilo literario, el periodístico considera tres características muy bien definidas: claridad, precisión y concisión. El redactor de notas evitará la distorsión de sus mensajes cuando éstos estén escritos con claridad, precisión y concisión.

10.1. Claridad

La claridad, en la expresión escrita, facilita la comprensión y evita la deformación y la mala interpretación de los mensajes. Para escribir con claridad se debe poner en práctica lo siguiente:

* Utilizar palabras adecuadas y sencillas, es decir, términos familiares, de uso común al lector:

Expresión oscura: Los protervos asesinos ingirieron su exiguo alimento.

Expresión clara: Los perversos asesinos comieron su escaso alimento.

* No olvidar la concordancia gramatical:

Expresión incorrecta: Los estudiantes a quien me dirijo no son de esta escuela.

Expresión correcta: Los estudiantes a quienes me dirijo no son de esta escuela.

Expresión incorrecta: Y no podrán hacerlo quien esté inscrito en dos o más cursos.

Expresión correcta: Y no podrá hacerlo quien esté inscrito en dos o más cursos.

O bien:

Y no podrán hacerlo quienes estén inscritos en dos o más cursos.

* Colocar correctamente los signos de puntuación:

Expresión incorrecta: "Explotar la tierra no, al hombre".

Expresión correcta: "Explotar la tierra, no al hombre".

10.2. Precisión

Una palabra imprecisa (tanto en su contenido como en su forma) en una oración, es la causa de la desorientación del receptor ante un mensaje escrito.

Para redactar con precisión se debe tener en cuenta lo siguiente:

* No utilizar palabras, o grupos de palabras, que se presten a ambigüedad de la expresión:

Expresión incorrecta: Fernando emparejó los libros en el estante.

Expresión correcta: Fernando clasificó (ordenó, colocó, etc.), los libros en el estante.

* Suplir palabras que expresen valores relativos por conceptos más exactos:

Expresión incorrecta: Tenemos una pequeña cantidad de rosas.

Expresión correcta: Tenemos una docena de rosas.

* Incluir, siempre que sea necesario, detalles significativos en la oración, con la finalidad de redondear una idea:

Expresión incorrecta: Por llegar tarde, Juan sufrió las consecuencias.

Expresión correcta: Por llegar a las diez de la mañana, Juan fue reprendido por su jefe.

10.3. Concisión

El dinamismo del mundo contemporáneo obliga al escritor de notas a expresarse con brevedad y a eliminar conceptos superfluos. Para escribir en forma concisa debe considerarse lo siguiente:

* Eliminar las palabras innecesarias:

Expresión incorrecta: Julia va a presentarme a todas aquellas personas que van a venir a la ceremonia.

Expresión correcta: Julia me presentará a todos los que vendrán a la ceremonia.

* Evitar la repetición inútil de una misma idea, aunque se usen palabras distintas:

Expresión incorrecta: Siempre recordaré a Rosita. La tendré presente durante toda mi vida. Ella fue para mí lo mejor de mi existencia. Su recuerdo estará siempre conmigo.

Expresión correcta: Siempre recordaré a Rosita. Ella fue lo mejor de mi vida.

10.4. La "hoja de estilo"

La "hoja" o "libro de estilo", también llamado manual del redactor de notas, es un documento bastante utilizado por los medios de difusión de mensajes noticiosos en los Estados Unidos de Norteamérica y, desafortunadamente, bastante olvidado por los periodistas mexicanos. Se trata de un manual elaborado por una determinada empresa periodística y está destinado a sus propios reporteros, redactores y colaboradores. Su contenido incluye, por lo general, nociones gramaticales y de redacción que sirven para orientar al periodista en sus tareas. Es también un recurso útil para uniformar criterios acerca del estilo y lineamientos particulares del diario.

La "hoja de estilo" suele contener información acerca de:

* Utilización correcta de la gramática castellana (algunos aspectos esenciales).

* Datos acerca del formato de las hojas empleadas por el reportero.

* Criterios para el uso de siglas, letras mayúsculas, letras cursivas o negritas, abreviaturas y números.

* Indicaciones para la corrección de originales.

* Indicaciones generales acerca de la disciplina interna, organización, políticas y funcionamiento del diario, etc.

El estilo, en la redacción, es el modo o manera particular de expresarse. Por lo tanto, el empleo de la palabra en el lenguaje periodístico debe ser original es decir, debe tener singularidad de estilo.

11. CONTENIDO DE LA NOTA DE ACUERDO A SUS FUENTES

Lógicamente, la información que publican los diarios se genera en una persona, un documento o en un lugar determinado. Estos elementos reciben el nombre de fuentes de información, también llamadas, sencillamente, fuentes. Y a ellas acude el periodista asignado por el diario en busca de acontecimientos o declaraciones de tipo noticioso. A continuación aparecen algunas fuentes de información, atendiendo a su contenido.

11.1. Político

Las notas de contenido político (los asuntos propios del gobierno y del Estado) están localizadas, principalmente, en: la Presidencia de la República, la Secretaría de Gobernación (y otras secretarías de Estado), los partidos políticos, la Cámara de Diputados, la Cámara de Senadores y los organismos electorales.

11.2. Económico

Lo que se refiere a la producción y distribución de la riqueza material, esto es, lo económico, tiene sus fuentes en: la Secretaría de Comercio, la Confederación de Cámaras Industriales y, en general, en establecimientos industriales y comerciales.

11.3. Social

Las fuentes de sociales están compuestas por todo tipo de eventos familiares y amistosos, como por ejemplo: bodas, festejos, funerales, matrimonios civiles y religiosos, etc.

11.4. Judicial

Corresponden a esta fuente: los tribunales, la Procuraduría General de la República y las cortes penales, básicamente.

11.5. Religioso

Las notas de este tipo se obtienen en: las órdenes religiosas, la Curia Metropolitana, los Cabildos, Acción Católica Mexicana y las iglesias o templos protestantes, judíos, etc.

11.6. Cultural

Las fuentes culturales son múltiples y variadas: exposiciones artísticas, institutos, universidades, conferencias, Instituto Nacional de Bellas Artes, etc.

11.7. Deportivo

Las notas de este tipo tienen sus fuentes en: los propios eventos deportivos, el Comité Olímpico Mexicano, la Confederación Deportiva Mexicana y clubes, entre otros.

* Indicaciones para la corrección de errores.

* Indicaciones generales acerca de la forma de escribir, ortografía, redacción, gramática y puntuación del escrito, etc.
El estilo, en la redacción, es el modo de expresar las ideas.
Por lo tanto, el estilo de la redacción es el modo de expresar las ideas.
Por lo tanto, el estilo de la redacción es el modo de expresar las ideas.
Por lo tanto, el estilo de la redacción es el modo de expresar las ideas.

II. CONTENIDO DE LA NOTA DE ACUERDO A SUS FUENTES

Lógicamente, la información que publica los diarios de acuerdo con una persona, un documento o en un lugar determinado, debe ser verídica y precisa. En la información de los diarios, también debe ser verídica y precisa. En la información de los diarios, también debe ser verídica y precisa. En la información de los diarios, también debe ser verídica y precisa.

II.1. Política

Las notas de contenido político (las noticias políticas) del contenido de los diarios, están relacionadas con el gobierno y la política. Las noticias políticas, también deben ser verídicas y precisas. Las noticias políticas, también deben ser verídicas y precisas. Las noticias políticas, también deben ser verídicas y precisas.

II.2. Económico

Las notas de contenido económico (las noticias económicas) del contenido de los diarios, están relacionadas con la economía y el comercio. Las noticias económicas, también deben ser verídicas y precisas. Las noticias económicas, también deben ser verídicas y precisas. Las noticias económicas, también deben ser verídicas y precisas.

II.3. Social

Las notas de contenido social (las noticias sociales) del contenido de los diarios, están relacionadas con la sociedad y la cultura. Las noticias sociales, también deben ser verídicas y precisas. Las noticias sociales, también deben ser verídicas y precisas. Las noticias sociales, también deben ser verídicas y precisas.

II.4. Judicial

Las notas de contenido judicial (las noticias judiciales) del contenido de los diarios, están relacionadas con el sistema judicial y la ley. Las noticias judiciales, también deben ser verídicas y precisas. Las noticias judiciales, también deben ser verídicas y precisas. Las noticias judiciales, también deben ser verídicas y precisas.

II.5. Religioso

Las notas de contenido religioso (las noticias religiosas) del contenido de los diarios, están relacionadas con la religión y la fe. Las noticias religiosas, también deben ser verídicas y precisas. Las noticias religiosas, también deben ser verídicas y precisas. Las noticias religiosas, también deben ser verídicas y precisas.

II.6. Cultural

Las notas de contenido cultural (las noticias culturales) del contenido de los diarios, están relacionadas con la cultura y el arte. Las noticias culturales, también deben ser verídicas y precisas. Las noticias culturales, también deben ser verídicas y precisas. Las noticias culturales, también deben ser verídicas y precisas.

II.7. Deportivo

Las notas de contenido deportivo (las noticias deportivas) del contenido de los diarios, están relacionadas con el deporte y los juegos. Las noticias deportivas, también deben ser verídicas y precisas. Las noticias deportivas, también deben ser verídicas y precisas. Las noticias deportivas, también deben ser verídicas y precisas.

SEGUNDA PARTE: CRONICA NOTICIOSA

Handwritten text along the right margin, possibly a page number or reference.

THE UNIVERSITY OF CHICAGO

12. CRONICA NOTICIOSA

La expresión "crónica noticiosa" no es universal. En México se le conoce como un género periodístico que se refiere a la narración, en orden del tiempo, de un hecho ya acontecido y que se basa, primeramente en la interpretación noticiosa del acontecimiento y, después, en la interpretación valorativa de sus principales y más destacados aspectos.

En cambio, para los españoles, la crónica es un género de estilo informativo que a la vez, y en la misma proporción, juzga los diversos aspectos de la información dada. Para los periodistas estadounidenses, la crónica y el reportaje de acción son prácticamente lo mismo y, en Venezuela, crónica es sinónimo de crítica.

12.1. Otros tipos de crónica

Existen otros tipos de crónica no periodística, como la costumbrista, o sea, la narración de acontecimientos reales que destacan los hábitos, manera de proceder y actitudes específicas de los grupos humanos; la crónica épica de carácter histórico o legendario, que se refiere a guerras o batallas, o bien, la crónica épica que narra acontecimientos imaginados por su autor; y, la crónica autobiográfica, entre otras.

12.2. Semejanzas y diferencias entre crónica noticiosa y nota informativa

La crónica noticiosa y la nota presentan algunas semejanzas y diferencias. Estas son las semejanzas:

- * La nota y la crónica estructuran su contenido con base en los elementos noticiosos y dan a conocer los hechos. Ambas son mensajes noticiosos.

- * En las dos cabe la narración y la descripción.

- * En una y otra participa el periodista registrando impresiones y datos en el lugar de los acontecimientos.

Las diferencias son:

- * La nota no necesariamente se redacta en orden cronológico; la crónica sí pues tal es una de sus principales características.

- * La nota se da a conocer con la mayor rapidez posible; la crónica, no necesariamente.

- * En la nota informativa no se incluye la valoración e interpretación del suceso; en la crónica casi siempre se llegan a presentar estos elementos.

12.3. Cualidades del cronista

Además de las cualidades del reportero, el cronista debe poseer los siguientes atributos:

- * Tener un conocimiento profundo y extenso del tema de su especialidad.

* Ser un riguroso analista y valorador de los aspectos más sobresalientes del hecho.

* Poseer habilidad para narrar el suceso, no apartándose del orden cronológico.

* Narrar los hechos con la mayor objetividad posible y con un estilo propio y ameno.

12.4. Contenido de la crónica noticiosa de acuerdo a sus fuentes

De acuerdo a sus fuentes la crónica puede ser: social, deportiva, taurina, parlamentaria, teatral, de viajes, religiosa y musical, que son las más usuales en nuestro medio.

Un ejemplo de crónica deportiva, escrita por Armando Satow, ilustra este género:

MEDELLIN, 9 de julio.- A los 62 minutos de juego, cuando un tiro libre del extremo izquierdo dominicano Cartagena se anidó en la valla mexicana decretando el empate a uno, una nueva sensación de frustración y azoramiento fue experimentada por todos los que esperábamos algo más del equipo amateur dirigido por Jesús del Muro.

Como en Argentina 78, otra vez el futbol mexicano -esta vez en su nivel no profesional- llegó a una competencia como favorito, y empezó realizando un papel muy por debajo de lo previsto tanto en lo técnico como en los resultados.

La igualdad 1 - 1 de México con la República Dominicana esta noche aquí, en el estadio Anastasio Girardot, fue una sorpresa para todos, pero en realidad constituyó un marcador adecuado al futbol desarticulado, sin imaginación y carente de ideas que practicó en el césped el seleccionado de camiseta verde.

A los 30 minutos el centro delantero Morales conectó de cabeza un centro de Haro, derrotando al portero dominicano Mejía. Ganaba México 1 - 0. El equipo mexicano tenía más solidez individual que su rival y parecía que estaba en condiciones de ratificar su superioridad.

Pero los dominicanos, jugando con velocidad, condujeron una serie de contragolpes, que pusieron en peligro la frágil defensa mexicana. En el minuto 62, el portero Corro nada pudo hacer ante el tiro de Mota y así se escribió la historia de este primer partido de México en los XIII Juegos Centroamericanos y del Caribe.

En los últimos minutos México dominó el terreno y la pelota, pero lo hizo con desesperación, sin seriedad ni hombres que jugaran con

con prestancia y tino. Mucho deberá trabajar Jesús del Muro con sus dirigidos si desea que México supere el pobre desempeño que sostuvo esta noche.

Alineaciones:

México: Corro; De anda, Comparán, Zamora y Martínez; Romero, Cordero y Furfan; Haro (Constantino), Morales y Sánchez.

Dominicana: Mejía; Padrón, Trinidad, Mariano y Barrientos; García, Pichardo (Rodríguez) y Salcedo; Cartagena, Pérez y Martínez.

El árbitro fue Juan José Rojas (Cuba).

Otro ejemplo, ahora de crónica musical, demuestra el dominio que sobre este género periodístico tiene el cronista del diario Unomásuno, Juan Arturo Brennan:

Ante otra entrada paupérrima y con un público igualmente indiferente, la Orquesta Sinfónica Nacional ofreció ayer el segundo de su serie de Conciertos Populares en la Sala Nezahualcōyotl. A propósito del anterior concierto comentábamos hace días, el hecho desalentador de que en una ciudad como la nuestra, que vive largos ayunos musicales, se desperdiciara la oportunidad de hacer realidad eventos musicales populares como éstos. Sin embargo, parece que el problema de la escasa difusión persiste, y la Orquesta Sinfónica Nacional tuvo ayer una fría recepción en la sala de conciertos; y esto, a pesar del cómodo horario: domingo a las 12 del día. De seguir así las cosas, no sería de extrañarse que en posteriores temporadas fueran cancelados estos Conciertos, lo que empobrecería aún más el panorama de la difusión cultural en México.

El programa del concierto estuvo compuesto por tres obras muy populares, y bien establecidas en el repertorio sinfónico. En primer término, con la dirección de Fernando Avila, la orquesta interpretó la obertura Las Bodas de Figaro, de Mozart. Esta obra, brillante ejemplo de la música orquestal de Mozart, fue interpretada sin pena ni gloria, de un modo un tanto desangelado y sin explorar a fondo la vibrante textura orquestal que normalmente es asociada con esta obertura.

En segundo término, la Orquesta Sinfónica Nacional interpretó el Concierto para violín y orquesta en mi menor, Op. 64, de Félix Mendelssohn, llevando como solista a Carlos Marrufo.

Este concierto es, sin duda, una de las obras más representativas del concierto instrumental romántico; sin embargo, por romántico no debe entenderse lánguido, y fue precisamente así la interpretación de esta obra: lánguida y displiciente. La ejecución de Carlos Marrufo, si bien fue técnicamente discreta, careció de matices y de intención, resultando plana por momentos. Y sucedió también lo que con tanta frecuencia ocurre: hubo pasajes en los que casi no se escuchaba al solista. Pero en esta ocasión, esto no fue imputable a falta de control de la orquesta por parte de Fernando Avila, sino a la propia falta de energía del solista. En el tercero y último movimiento del concierto, el descontrol afloró en la orquesta y el final resultó apresurado y disperso. Terminada la interpretación de la obra, se hizo patente la indiferencia del público, que después de aplaudir discretamente, dejó ir al solista sin pedirle el acostumbrado encore.

Después del intermedio, la Sinfónica Nacional se dio a la tarea de recuperar la atención del público con su interpretación de la Sinfonía en re menor de César Franck, única aportación del autor al género sinfónico. Y, con justicia, se puede decir que este propósito fue llevado a buen término. Independientemente del hecho de que esta sinfonía no es un ejemplo redondo y bien logrado de la forma sinfónica, es cierto también que tiene una concepción melódica atractiva. Quizá su mayor defecto es la constante repetición temática, y la incorporación casi arbitraria de temas de un movimiento en la estructura de los demás.

Esta técnica de repetición temática fue utilizada con mucha mayor fortuna por Anton Bruckner en la mayoría de sus once sinfonías.

Como en el anterior concierto, la orquesta pareció recobrar energías durante el intermedio, y la interpretación de la sinfonía de César Franck fue sólida y compacta, a pesar de algunos segmentos fragmentarios y repetitivos de la partitura. El tercer movimiento fue especialmente brillante en su ejecución, y el concierto terminó con una ovación un poco menos fría por parte del público.

Nota.- Lo subrayado apareció publicado en letras cursivas.

12.5. Uso del lenguaje en la crónica

La utilización del lenguaje en la crónica noticiosa atiende, principalmente, a dos aspectos: a) el uso posible de la primera

persona en la redacción que hace el cronista, y b) la entrada de la crónica, la cual no está sujeta a cánones invariables.

Alfonso, María
Diccionario del lenguaje y arte del
crítico. Madrid, Ed. Aguilar,
1977. 168 pp.

Alfonso, María
Historia del periodismo.
Barcelona, Ed. Noguer, 1966.
161 pp.

Alfonso, María
Introducción al periodismo.
Madrid, Ed. Aguilar, 1977. 419 pp.

Alfonso, María
Periodismo transcultural.
Madrid, 1977. 219 pp.

Alfonso, María
El periodismo. México, Programa
Nacional de Formación de Profesores,
1977. 168 pp.

Alfonso, María
Periodismo. México, Ed. Aguilar,
1977. 168 pp.

Alfonso, María
Periodismo. México, Ed. Aguilar,
1977. 168 pp.

Alfonso, María
El diseño y la crónica. México,
Programa Nacional de Formación
de Profesores, A.N.U.P.S.,
1977. 40 pp.

Alfonso, María
Periodismo. México, Ed. Aguilar,
1977.

Alfonso, María
Elementos de periodismo. México,
Ed. Trillas, 1977. 168 pp.

Alfonso, María
El periodismo profesional. México,
Ed. Trillas, S.A., 1966.
168 pp.

BIBLIOGRAFIA

- Alonso, Martín*
Ciencia del lenguaje y arte del estilo. Madrid, Ed. Aguilar, 1971, 1638 pp.
- Autores Varios*
Enciclopedia del periodismo. Barcelona, Ed. Noguer, 1966, 763 pp.
- Bond, Fraser*
Introducción al periodismo. México, Ed. Limusa, 1974, 419 pp.
- Borrego, Salvador*
Periodismo trascendente. México, 1976, 326 pp.
- Calvimontes, Jorge*
El periódico. México, Programa Nacional de Formación de Profesores. A.N.U.I.E.S., 1975, 107 pp.
- Candlin, Frank*
Periodismo. México, Ed. Novaro, 1974, 266 pp.
- Committee on Modern Journalism*
Periodismo moderno. México, Ed. Letras, 1967, 776 pp.
- Domínguez, Luis Adolfo*
El diálogo y la crónica. México, Programa Nacional de Formación de Profesores. A.N.U.I.E.S., 1975, 86 pp.
- Doviřat, Emil*
Periodismo. México, Ed. UTHEA, 1959.
- Guajardo, Horacio*
Elementos de periodismo. México, Ed. Promociones Editoriales, S.A., 1970, 108 pp.
- Johnson, S. y Harris, J.*
El reportero profesional. México, Ed. F. Trillas, S.A., 1966, 315 pp.

Jones, John Paul
Gathering and writing the news.
Chicago, Ed. Nelson-Hall, 1976,
290 pp.

López Cano, José Luis
Taller de redacción (segundo semestre). México, Ed. Esfinge, 1976, 166 pp.

Martínez Albertos, José Luis
Redacción periodística.
Barcelona, Ed. A.T.E., 1974,
262 pp.

Porrás, Eloy
Periodismo para el desarrollo.
Caracas, Monte Avila Editores,
C.A., 1975, 87 pp.

Sierra Macedo, María Julia
Haciendo periodismo. México, Ed.
Porrúa, S.A., 1964, 286 pp.

Siller, Bob et al.
Noticias por radio y televisión.
México, Ed. Libreros Mexicanos
Unidos, 1965, 272 pp.

Vivaldi, Martín
Curso de redacción. Madrid, Ed.
Paraninfo, 1969, 502 pp.

Warren, Carl N.
Géneros periodísticos informativos. Barcelona, Ed. A.T.E.,
1975, 487 pp.

Williamson, Daniel R.
Técnica y arte de la nota periodística. Buenos Aires, Ed.
EDISAR, S.R.L. México, D.F.,
Editores Asociados, S.A., 1967,
222 pp.

APENDICE

EL PERIODISMO:DEFINICIONES Y POSIBILIDADES. LA
ETICA PROFESIONAL DEL PERIODISTA. TITULARES,
SUMARIO, "BALAZO" Y SUBTITULOS

EL PERIODISMO: DEFINICIONES Y POSIBILIDADES. LA ÉTICA PROFESIONAL DEL PERIODISTA. TITULARES, SUMARIO, "BALAZO" Y SUBTÍTULOS

Definiciones

El periodismo es un servicio público y como tal se encarga de proporcionar a la sociedad los mensajes informativos noticiosos y de orientación de los hechos cotidianos, a través de los medios de difusión: prensa (periódicos diarios, revistas y libros) radio, televisión y cine.

Conforme establece el periodista Moisés Ochoa Campos, autor de la obra "Reseña histórica del periodismo mexicano", el periodismo es, a la vez: una profesión, una actividad técnica, una industria y un servicio público de enormes dimensiones. He aquí el por qué:

* Es una profesión, pues para ejercerlo en forma óptima, se requieren estudios de índole variada (política, geografía, economía, historia, etc.) y conocimientos específicos (uso adecuado del lenguaje oral y escrito, métodos de investigación, etc.).

* Es una actividad técnica, dado su carácter teórico-práctico relativa al manejo correcto de los medios informativos, en aspectos específicos de: fotografía; aparatos mecánicos, eléctricos y electrónicos; funcionamiento de sistemas de comunicación colectiva, etc.

* Es una industria (sin chimeneas), debido a su aspecto comercial, pues la información, de hecho, es un producto que requiere un trato mercantil. Los mensajes informativos son una mercancía pues tienen un precio y se paga por adquirirlos.

* Es un servicio público, ya que su función social atiende necesidades de información y de formación de la opinión pública.

Decir periodismo es referirse a la profesión de los periodistas ... es decir prensa periódica... es decir reporteros y reporterismo ... es decir escribir en periódicos... es decir corresponsal... es decir noticia... Veamos algunas definiciones:

"En la función trascendente el periodismo es un órgano sensorial sociológico al servicio de la colectividad. Es un órgano que penetra en la realidad actual, a través de las apariencias a veces desconcertantes y contradictorias, y que percibe el porvenir que las mayorías no pueden ver aún; es el tacto a distancia en el tiempo, que hace conscientes para la sociedad los peligros y las promesas que se perfilan en el futuro", Salvador Borrego.

"El periodismo consiste en escribir a sueldo sobre asuntos que se ignoran", Leslie Stephens.

"Periodismo es llevar información de aquí de allá, con precisión, perspicacia y rapidez, y en forma tal que se respete la verdad y lo justo de las cosas, y así, lenta, aunque no inmediatamente, se vuelva más evidente", Eric Hodgins. Estos dos últimos citados por Fraser Bond.

"Se entiende por periodismo, en sentido vulgar, el conjunto de publicaciones diarias con interés informativo... El periodismo es, en primer término, noticia", José Luis López Cano.

"La síntesis de conocimiento con el fin de divulgar y enjuiciar la conducta humana de importancia colectiva", Carlos Septián García, citado por Horacio Guajardo.

"Periodismo es la información y el enjuiciamiento públicos, oportunos y periódicos de los hechos de interés colectivo", José N. Chávez González, citado por Horacio Guajardo.

Posibilidades

¿Qué es lo que puede hacer hoy el periodismo, ese servicio que intencionalmente se ha dado en llamar "el cuarto poder"? De todos es conocido el propósito primordial del periodismo actual, esto es, informar. El hecho de estar informado significa satisfacer una necesidad natural de comunicación. La información de los sucesos de actualidad cobra importancia en todas las esferas de la vida de los pueblos. Los acontecimientos, transformados en mensajes que aparecen en los medios de comunicación, trascienden en la vida de los individuos (ya sea que esté o no consciente de estos hechos) y lo llevan a determinar muchos de sus actos presentes y futuros.

Como toda arma, el periodismo puede ser utilizado en forma negativa o en forma positiva. Para el logro cabal de este último aspecto, las posibilidades del periodismo actual son:

* Representar con responsabilidad a los miembros de la comunidad en todos los hechos de interés público.

* Mantener informado con exactitud a los públicos, adentrándose en la significación de los hechos.

* Orientar a los receptores, con un conocimiento profundo de causa y con honestidad, acerca del significado trascendente de los hechos noticiosos y, en consecuencia, ayudar a conformar la opinión pública.

* Coadyuvar en las tareas educativas, realzando los hechos positivos y benéficos y dándoles su debida proporción.

* Denunciar con imparcialidad y con apego al derecho toda clase de situaciones anómalas que perjudiquen a la comunidad.

* Luchar permanentemente para lograr una independencia material e intelectual, para estar en posición de actuar con ética y quedar libre de presiones o compromisos malsanos.

La ética profesional del periodista

El periodista, debido a su trato frecuente con personas influyentes, o que ocupan puestos estratégicos o altos niveles jerárquicos, es objeto de presiones nocivas en su quehacer cotidiano, lo cual lo imposibilita para desarrollar una labor sana y edificante. El cohecho, llamado en el argot periodístico "chayote", "embute", "igualita", etc., es frecuente en el medio. Para su aceptación, algunos periodistas arguyen que sus raquíticos sueldos los lleva a corromperse.

El callar la información, tergiversarla o minimizarla con malas mañas, trae consigo gravísimas consecuencias para el público, para el medio informativo donde trabajan y para ellos mismos. Es por eso que el periodista, dada su misión de informar con veracidad, debe reconocer y practicar con ética su profesión, para mantenerse ajeno a situaciones que podrían envilecerlo.

Salvador Borrego comenta al respecto que "Anteponer el propio bienestar económico a la misión trascendente (del periodismo), equivale a desertar del periodismo. Con esa anteposición el diario aceptará dinero de un político para callar las noticias que a éste no convengan; recibirá dinero de un monopolio para no denunciar sus criminales especulaciones e inclusive dirá a la sociedad que tal o cual medida es benéfica, a sabiendas de que no lo es, con tal de obtener la recompensa económica de algún poderoso".

Y añade: "Un diario que se corrompe con ingresos indignos y que calla noticias, que oculta hechos y que tergiversa deliberadamente acontecimientos, a la postre sufre una pérdida de prestigio y de respetabilidad y cariño del público, que no puede reparar ni con el valor conjunto de las igualas y sobornos que hayan recibido por esa prostitución... Es mercantilista, falsa, insostenible y disolvente la tesis de que el periodismo necesita ineludiblemente de sobornos y subvenciones para vivir".

Por su parte, Johnson y Harris proponen un "código de ética" para el periódico, el cual es, en esencia, el siguiente:

* El periódico debe conservarse dentro de los límites de la decencia (se refiere a evitar el lenguaje impropio en la información).

* El periódico debe informar y no tratar de "hacer" noticias.

* El periódico debe presentar la verdad, toda la verdad.

* El periódico no tiene el privilegio de entremeterse en la vida privada de una persona.

* El periódico debe "jugar limpio" con las personas que cita en sus columnas (se refiere a la exactitud de las citas de discursos y a no ridiculizar a las fuentes informativas).

* El periódico debe conservar la confianza de sus fuentes informativas (se refiere a que deben respetarse las promesas hechas al informador en cuanto al tiempo conveniente de publicación de una nota, pero se aclara que no debe prometerse suprimir información que debe publicarse).

* El periódico no debe suprimir noticias que deben ofrecerse al público.

* El periódico no debe "vender" sus columnas informativas por dinero o atenciones.

* El periódico debe evitar la política en sus columnas informativas (no así en sus páginas editoriales o en sus mensajes noticiosos de fuentes políticas).

* El periódico debe servir a toda la sociedad, y no solamente a una clase.

* El periódico debe luchar contra el crimen, y no estimularlo.

* El periódico debe respetar y ayudar a la ley y los tribunales (se refiere, sobre todo, a no llamarle criminal a un detenido o sospechoso de delito).

* El periódico debe exaltar el prestigio de su comunidad.

* El periódico no debe injuriar a los parientes y amigos de una persona descarriada.

* El periódico debe reconocer el divorcio como un lamentable problema social (aclara que no debe ser excusa para presentar información sensacional o morbosa).

* El periódico debe reconocer el suicidio como un lamentable problema social (aclara que tampoco es excusa para ofrecer información sensacional y a que deben eliminarse los detalles).

* El periódico no debe desatar ataques contra los periódicos competidores.

* El periódico no debe ridiculizar al demente (añade que tampoco al retrasado mental ni a los inválidos).

* El periódico debe respetar las creencias religiosas, las nacionalidades y las razas.

* La página deportiva está escrita para todos, y no para un grupo selecto de aficionados.

* El periódico debe mostrarse dispuesto a corregir errores que hayan aparecido en sus columnas.

* El periódico debe recordar que las noticias son leídas por adolescentes (se refiere a que la información, las ilustraciones y los anuncios en el periódico no deben ejercer mala influencia en sus lectores).

Titulares

Los titulares, también llamados "cabezas", "títulos" y "encabezados" de las notas informativas, de las crónicas noticiosas y de los demás géneros periodísticos escritos, sirven para distinguir a unas y a otras informaciones que aparecen en las páginas de los periódicos. Proporcionan a los lectores un amplio panorama del contenido del diario y le sirven para: a) enterarse rápidamente de la esencia de los acontecimientos, y b) seleccionar aquellos mensajes que le interesen para después, o inmediatamente, leer el contenido de la información correspondiente.

Para muchos periodistas experimentados, el "cabeceo" es una de las faenas más delicadas e intrincadas del periodismo, pues requiere de un profundo y amplio conocimiento de la profesión, del diario que lo emplea, de los acontecimientos noticiosos recientes, del lenguaje y de las artes gráficas, especialmente de la tipografía. En algunos diarios quien cabecea es el jefe de redacción y sus ayudantes, y no, como generalmente se cree, el reportero. Este último, así como los redactores, sólo se encargan de escribir las informaciones.

Ante un tema tan extenso y variado, a continuación se presentan algunos aspectos de interés, así como algunas recomendaciones:

* Los titulares bien redactados atraen la atención de los lectores habituales y de otros no habituales al diario.

* Para obtener una cabeza correcta es necesario comprender el contenido de la información. Después, deben hacerse varios ensayos y combinaciones, hasta lograr una versión definitiva.

* Titular notas requiere habilidades artísticas por parte del periodista. Estas destrezas le servirán para conjugar y armonizar las ideas y las palabras para así lograr cabezas que contengan ideas completas, expresadas en forma clara, precisa, concisa y vigorosa, como corresponde al lenguaje periodístico.

* También, el titulador precisa de conocimientos técnicos de tipografía, para poder relacionar el número de tipos de imprenta con el número de letras y espacios adecuados a los espacios disponibles en las planas del diario.

* Resulta indispensable conocer las familias de tipos propiedad del periódico y saber cuantas letras caben de cada uno por columna.

* Obviamente, los titulares deben de corresponder a los contenidos de las informaciones. Sin embargo, la conformación de las palabras en el titular lleva siempre una determinada intención, que obedece, por lo regular, a las políticas y lineamientos propios del diario. Es similar, aunque no idéntica, la intención de estas dos cabezas:

<u>1</u>	<u>2</u>
DOS MIL MAESTROS PROTESTARON POR IRREGULARIDADES FRENTE A LA SEP	DOS MIL MAESTROS INCONFORMES SE AMOTINARON FRENTE A LA SEP

* El número de palabras del encabezado debe ser exacto: ni deben sobrar, ni deben faltar. En los Estados Unidos se ha llegado al extremo de "telegrafiar" las cabezas.

* Es imprescindible que el título exprese en resumen el contenido del mensaje noticioso.

* Las cabezas objetivas se apegan al pie de la letra al texto del contenido de la información. Las cabezas interpretativas, por su parte, interpretan (explican, descifran) el contenido del texto, por supuesto, ambas en forma resumida. Ejemplos:

Cabeza objetiva	Cabeza interpretativa
SUBIRAN EL PRECIO DEL PAN	EN DETRIMENTO DEL PUEBLO SUBIRAN EL PRECIO DEL PAN

Sumario

Hay algunas notas informativas y crónicas noticiosas de importancia a las cuales se les añade un sumario, que se localiza, casi siempre, abajo de la cabeza. Se trata de la presentación de datos que redondean y/o explican aspectos del contenido del título. Ejemplo:

AJUSTAR LA PROPIEDAD A NECESIDADES DEL PAIS, LO PRIMERO	Titular
---	---------

- * "Más que Debatir las Bondades del Régimen Privado hay que Mantenerlo"
- * El Resultado de su Vigencia ha Sido Sumamente Positivo en Todo Orden Sumario
- * Ahora lo Urgente es Acelerar el Paso y Progresar más, señala López M.

"Balazo"

Por su parte, el "balazo" se coloca en la parte superior del titular y se refiere a algún detalle que aclare, subraye o haga más comprensible el mensaje contenido en la cabeza. Ejemplo:

Por considerarlo persona "non grata"	"Balazo"
EXPULSAN AL EMBAJADOR DE CUBA ANTE JAMAICA	Titular

Subtítulos

En el cuerpo de la información de notas extensas suelen intercalarse subtítulos, también llamados cabezas intermedias. Esto sirve para evitar que el lector se canse o se fastidie al tener que leer de corrido el texto, párrafo tras párrafo. Los subtítulos deben resaltar lo más significativo de lo que viene adelante, a fin de que se reviva la atención del lector.

RECOMENDACIONES PARA REDACTAR NOTAS Y CRONICAS
CON CORRECCION

RECOMENDACIONES PARA REDACTAR NOTAS Y CRONICAS CON CORRECCION

El arte de escribir notas y crónicas noticiosas para los medios informativos requiere de habilidad y conocimientos por parte del reportero y del cronista. Los consejos aquí enunciados ayudarán al estudiante de periodismo a mejorar su redacción en lo referente a aspectos elementales y sencillos. De ninguna forma se pretende evitarle al alumno el acceso a estudios o tratados más completos sobre la materia, como son las gramáticas castellanas o las guías de redacción escritas por los especialistas. Estas obras reconocidas deberán ser utilizadas permanentemente y tan a fondo como sea necesario.

He aquí algunos consejos para redactar notas y crónicas noticiosas con corrección:

1. Cuantas veces las condiciones lo permitan, acuda personalmente a las fuentes de información en los lugares precisos de los acontecimientos: Esto, con el propósito de manifestar ambiente, colorido y dinamismo en la nota o en la crónica noticiosa.
2. Anote y/o recuerde el mayor número de detalles del suceso, por nimios que parezcan, pues puede llegar a utilizarlos para redondear su escrito. Pero, principalmente, fije su atención en los puntos medulares del hecho noticioso.
3. La redacción de una nota informativa requiere la jerarquización de datos sustanciales y detalles complementarios. Para lograr una correcta jerarquización subordine los datos con un criterio periodístico, esto es, inicie la nota describiendo o narrando los aspectos más importantes y vaya graduando los datos secundarios o complementarios hasta terminar.
4. Redactar la nota con poca subjetividad. No divague ni se deje llevar por sus gustos, preferencias, antipatías, emociones, credos políticos o religiosos, pues si bien éstos determinarán en parte el enfoque que usted dé al hecho, es conveniente que no aparezcan en forma abierta, decidida y atrevida. Excluya lo más posible su opinión personal, aunque esto es difícil. La tergiversación de los hechos y la imprecisión de los mensajes se debe, en algunas ocasiones, a la falta de atención del periodista al tomar apuntes, al redactar la nota y al revisarla antes de darla por terminada.
5. Ordene sus pensamientos antes de escribir. Después, con una idea clara de lo que va a comunicar, concéntrese en la redacción de cada palabra, de cada frase, de cada párrafo.
6. Lea constantemente las obras de los buenos escritores, de preferencia los de lengua castellana, ya que las traducciones de otros idiomas en ocasiones no son de la calidad deseada. La asiduidad en la lectura de obras de destacados periodistas, novelistas, dramaturgos, críticos, ensayistas, poetas, etc., le permitirán, además de cultivarlo, aprender siempre algo nuevo o repasar los conocimientos ya adquiridos.
7. Utilice sus diccionarios. Esta práctica le permitirá aumentar y renovar su vocabulario, pues las palabras son las herramientas del periodista. Conozca el significado correcto y verifique la ortografía de los vocablos.
8. Consulte sus dudas de redacción en los libros de gramática, o investiguelas con personas calificadas. Así, no habrá motivo para incurrir en errores.

9. Los buenos redactores se hacen con la práctica constante. Estos, seguramente, tiraron muchos trabajos al cesto de la basura antes de ser buenos periodistas. Por consiguiente, enmiende sus escritos tantas veces como el tiempo lo permita. Elabore borradores y léaselos a usted mismo en voz alta, así descubrirá errores que escapan a la lectura visual (silenciosa). Tache todo lo que le parezca inconveniente, busque vocablos más precisos y ensaye nuevas construcciones gramaticales.
10. Cuando escriba una nota informativa o una crónica noticiosa, tenga presente las políticas ideológicas y estilísticas del medio de difusión que lo emplea a usted como reportero o redactor. Apartarse voluntaria o involuntariamente de las normas establecidas puede ocasionarle dificultades. Sin embargo, tampoco debe usted renunciar a sus principios morales y políticos.
11. El "yo" y el "nosotros" no tiene cabida en la nota informativa. Escribala en forma impersonal.
12. Los elogios tampoco caben en la nota. Narre con sencillez los hechos.
13. Trate de ligar los párrafos de su escrito. No salte de un párrafo a otro en forma brusca o desarticulada. Utilice la lógica común. Emplee locuciones adverbiales (a continuación, de hecho, mientras tanto, para terminar, etc.), para no desubicar al lector.
14. Coloque al inicio de la frase lo que desee resaltar. No utilice forzosamente, en todos los casos, el orden sintáctico de sujeto, verbo y complemento.
15. La correcta puntuación es indispensable para evitar confusiones y aclarar lo expresado. Al redactar utilice el menor número posible de comas. Evidentemente, la puntuación es, hasta cierto punto, elástica: hay quien en lugar de un punto y como coloca un punto; y en lugar de "etcétera" utiliza puntos suspensivos. Sin embargo, existen algunos preceptos invariables acerca de la puntuación. En caso de duda conviene consultar su libro de gramática.
16. Evite los giros literarios muy gastados o inexactos: fabuloso, increíble, fenomenal, milagroso, agarra tu patín, estar en la onda, alivianarse, etc. En pocas palabras: no escribir como se habla ordinariamente, sino en forma clara.
17. Prefiera las frases cortas. Las frases muy largas, con más de cinco ideas, suelen ser confusas.
18. Para evitar repeticiones de palabras que dan la impresión de pobreza mental del redactor, recurra a un diccionario de sinónimos y/o de ideas afines. Elija los sinónimos más exactos y los menos raros.
19. Esquive los verbos fáciles (hacer, poner, decir, etc.) y las "muletillas" (cosa, algo, especie, etc.). Utilice las palabras más adecuadas.
20. Evite la duplicidad de adjetivos (espléndido, magnífico, estupendo, etc.) y localice los más exactos.
21. No abuse de los adverbios terminados en "mente" (eficazmente, prematuramente, consecuentemente, etc.).
22. El colocar los adverbios (palabras que modifican a los verbos y a otros adverbios) cerca de lo que modifican, permite aclarar la oración y hacerla más comprensible. Por ejemplo: "Nadamos demasiado en la piscina", en lugar de "Nadamos en la piscina demasiado".

23. No repita con exceso las locuciones adverbiales (así pues, por lo tanto, además, etc.).
24. Tenga cuidado con el posesivo "su", pues se puede prestar a anfibologías: "Pedro comentó a Juan que se verían en su casa". (¿En casa de quién?).
25. Evite escribir verbos al final de las oraciones: "Juan fue a la escuela", en vez de "Juan a la escuela fue".
26. Prefiera, siempre que sea posible, la forma activa de los verbos: "Benito compra el pan", en vez de "El pan es comprado por Benito"; "Todos conocen la situación", en vez de "La situación es conocida por todos".
27. La cacofonía es producto de la repetición de palabras con sonido semejante: "María vivía en la calle donde corría el tranvía". Evite las cacofonías utilizando sinónimos o cambiando adecuadamente las palabras en la oración. Asimismo, evada la rima, propia de los versos.
28. Tenga sumo cuidado con las preposiciones (a, en, de, bajo, para, por, sobre, etc.), pues con frecuencia son mal utilizadas: "barco de vapor", en vez de "barco a vapor"; "medicina contra la enfermedad", en vez de "medicina para la enfermedad"; "desde este punto de vista", en vez de "bajo este punto de vista", etc.
29. El solecismo (falta de sintaxis) es un vicio del lenguaje que se debe evitar a toda costa: "Había muchos estudiantes" en vez de "Habían muchos estudiantes"; "Pedro llegó triste al trabajo", en vez de "Pedro llegó al trabajo triste"; "El mecánico se ocupa en componer la máquina", en vez de "El mecánico se ocupa de componer la máquina", etc.
30. Esté al pendiente de los neologismos (palabras incorporadas recientemente a nuestro lenguaje por parte de las autoridades correspondientes). Utilícelos cuando no exista otra palabra castellana de igual significado. Ejemplo: televisar, filmar, malpensado, suéter, boicotear, guardameta, puntuar, premonición, etc.

FLUJO DE LA NOTA Y LA CRONICA NOTICIOSA EN UN PERIODICO DIARIO.

FLUJO DE LA NOTA Y LA CRONICA NOTICIOSA EN UN PERIODICO DIARIO

En cualquier organismo periodístico colaboran personas de diversas profesiones y especialidades: periodistas, contadores, secretarías, archivistas, linotipistas, formadores, prensistas, fotógrafos, dibujantes, etc. Todos ellos intervienen, de una u otra manera, en diversos sistemas y políticas de trabajo que convergen en un objetivo básico: producir periódicos para el consumo de los lectores. El hecho de que todo el personal trabaje permanentemente "contra reloj", obliga al desarrollo de labores en forma acelerada. Es por eso que la actividad periodística debe realizarse a través de una organización adecuada que permita el desarrollo de acciones eficientes para el bienestar de la empresa y de la colectividad.

La nota informativa y la crónica noticiosa, por lo general, siguen el mismo recorrido en las grandes organizaciones periodísticas. Y aunque estas últimas difieren unas de otras en cuanto a su propia estructura de administración y organización, se expone a continuación el trayecto que con frecuencia siguen estos mensajes, desde que se ordena el "cubrimiento" de un hecho noticioso, hasta que éste se da a conocer a los lectores.

La trayectoria de las notas y las crónicas noticiosas es la siguiente:

1. Todos los días, el jefe de información del periódico entrega órdenes de trabajo a sus reporteros y cronistas.
2. Los reporteros o cronistas reciben sus correspondientes órdenes de trabajo, en donde se les indican las tareas del día. Acto seguido, acuden a las fuentes de información para recabar los datos necesarios.
3. Ya en la sala de redacción, los reporteros mecanografían sus mensajes y los entregan, de inmediato, el jefe de información, quien constata que las notas y las crónicas noticiosas estén de acuerdo con las órdenes de trabajo entregadas antes. El jefe de información hace llegar las noticias y las crónicas al director y/o subdirector del diario.
4. La labor de valorar las notas y las crónicas está a cargo del director y/o el subdirector. Con frecuencia participa en la valoración el jefe de redacción y, en ocasiones, el jefe de información. El grupo discute el valor de las notas y las crónicas (de acuerdo con las políticas acostumbradas del diario), y decide la localización de cada una de ellas en las planas de la publicación.
5. Con el material mencionado, el jefe de redacción cabecea las notas. Después, elabora un esquema detallado de planeación de cada una de las planas del periódico, para lo cual utiliza el material informativo ya valorado y cabeceado. A continuación, pasa las notas informativas y las crónicas noticiosas a los correctores.
6. Los correctores corrigen el material informativo y, a la brevedad posible, lo devuelven al jefe de redacción.
7. El jefe de redacción acude, con las notas y las crónicas ya corregidas y con el esquema, al taller donde se encuentran los diagramadores y les da instrucciones para la realización del formato de las planas.
8. Los diagramadores forman las planas del periódico con la supervisión del jefe de redacción y del secretario de redacción. Al terminar, envían todo el material al taller de impresión.

9. En el taller de impresión, donde se encuentran las rotativas y demás maquinaria, se imprime el periódico. El jefe de redacción o su secretario supervisan que la edición esté acorde con lo planeado y que aparezca bien impresa. La tirada es puesta a la disposición del departamento de circulación del periódico.

10. El departamento de circulación, de acuerdo con los sistemas establecidos del periódico, distribuye los ejemplares ya impresos. Con frecuencia, los periódicos se hacen llegar a los distribuidores de diarios y revistas, quienes los ponen a la venta pública en expendios o por medio de los voceadores.

11. Por último, los públicos lectores adquieren los diarios y proceden a su lectura.

RESUMEN DEL FLUJO DE LA NOTA Y LA CRONICA NOTICIOSA EN UN PERIODICO DIARIO

Jefe de Información

Formula y entrega órdenes de trabajo a los:

Reporteros

Reportean, redactan las notas y crónicas y las entregan al:

Jefe de Información

Revisa las notas y crónicas de acuerdo a lo ordenado. Entrega las notas y crónicas al:

Director y/o Subdirector

Valoriza(n) las notas y crónicas de acuerdo a su importancia y las turnan al:

Jefe de Redacción

Cabecea las notas y crónicas. Hace esquema de planeación de las páginas del periódico y pasa las notas y crónicas a los:

Correctores

Corrigen las notas y crónicas y las devuelven al:

Jefe de Redacción

Pasa notas y crónicas y esquema final a los:

Diagramadores (Taller)

Forman las planas del periódico (con la supervisión del jefe de redacción) y las turnan al:

Taller de Impresión (Rotativas)

Imprimen el periódico. El jefe de redacción o el secretario de redacción supervisan que la edición esté de acuerdo con lo planeado y salga bien impresa. Se pone la tirada a disposición del:

Departamento de Circulación

Distribuye, o bien se entregan los ejemplares a distribuidores de diarios y revistas, quienes lo ponen a disposición del:

Público

INSTRUCTIVO PARA ELABORAR UN ALBUM PERSONAL DE RECORTES DE
PERIODICOS Y TRABAJOS COMPLEMENTARIOS

INSTRUCTIVO PARA ELABORAR UN ALEN PERSONAL DE RESPONDER
PERIÓDICOS Y TRABAJOS COMPLEMENTARIOS

INSTRUCTIVO PARA ELABORAR UN ALBUM PERSONAL DE RECORTES DE PERIODICOS Y TRABAJOS COMPLEMENTARIOS

I. Géneros Periodísticos Escritos

Recorte o fotocopie, de periódicos y revistas, y pegue en una o más hojas en blanco, distinguiéndolos con un título, ejemplos de los siguientes géneros periodísticos:

- a) 3 entrevistas.
- b) 3 reportajes.
- c) 3 columnas.
- d) 3 críticas.
- e) 3 ensayos.
- f) 3 artículos.
- g) 3 editoriales.
- h) 3 encuestas.
- i) 3 documentos transcritos.
- j) 3 notas informativas.
- k) 3 crónicas noticiosas.

En seguida, recopile personalmente tres definiciones de nota informativa proporcionadas por reporteros de diferentes medios. Transcríbalas en su álbum, distinguiéndolas con un título. Incluya, después de las definiciones, cualquier concepto aclaratorio, si lo hubiere. Posteriormente anote, abajo de cada una de las definiciones, el nombre del periodista entrevistado, su cargo, el nombre del medio informativo para el cual trabaja, lugar y fecha de la entrevista.

II. Características que Valoran el Suceso Noticioso

Recorte o fotocopie y pegue en una o más hojas en blanco, distinguiéndolos con un título, tres ejemplos de notas informativas en donde aparezcan las características que valoran el suceso noticioso (actualidad, novedad, proximidad, trascendencia social).

En seguida, distinguiéndola con un título, haga una lista somera de 10 sucesos noticiosos actuales, del momento, que se hayan difundido recientemente a través de los medios informativos.

III. Características del Mensaje Noticioso

Recorte o fotocopie y pegue en una o más hojas en blanco, distinguiéndolos con un título, tres ejemplos de notas informativas en donde aparezcan las características del mensaje noticioso (veracidad, oportunidad, interés, amenidad, agilidad, sencillez, originalidad).

IV. Elementos de Interés Informativo

Recorte o fotocopie y pegue en una o más hojas en blanco distinguiéndolos con un título, los siguientes ejemplos:

- a) 3 notas del interés propio, personal, del estudiante que elabora este álbum.
- b) 3 notas de interés económico.
- c) 3 notas de interés sexual.
- d) 3 notas de interés conflictivo.
- e) 3 notas de interés insólito.
- f) 3 notas de interés con relación al culto al personaje famoso.
- g) 3 notas de interés con relación a la incertidumbre.
- h) 3 notas de interés con relación al humanitarismo.
- i) 3 notas de interés con relación a grupos humanos organizados.
- j) 3 notas de interés con relación a la competencia.
- k) 3 notas de interés con relación al descubrimiento o invención.
- l) 3 notas de interés con relación a la delincuencia.
- m) 3 notas de interés con relación a los fenómenos meteorológicos, sísmicos o climatológicos.

V. Funciones de la Nota

Recorte o fotocopie y pegue en una o más hojas en blanco, distinguiéndolos con un título, los siguientes ejemplos:

- a) 2 notas donde se observe un propósito informativo.
- b) 2 notas donde se observe un propósito implícito de adoctrinamiento.
- c) 2 notas donde se observe un propósito politizador.
- d) 2 notas donde se observe un propósito de entretenimiento.

VI. Reporteros y Redactores

Transcriba en su álbum, distinguiéndola con un título, la lista de cualidades que debe poseer un reportero. Añada, si lo cree usted conveniente, otras cualidades que se le ocurran.

VII. Fuentes de Información

Recorte o fotocopie y pegue en una o más hojas en blanco, distinguiéndolos con un título, ejemplos de las siguientes fuentes de información:

- a) 3 notas de fuentes locales.
- b) 3 notas de fuentes nacionales.
- c) 3 notas de fuentes extranjeras.
- d) 3 notas de fuentes "vivas".
- e) 3 notas de fuentes documentales.
- f) 3 notas provenientes de instituciones y organizaciones (que usted juzgue que fueron boletinadas).

- g) 3 notas cuyas fuentes son agencias informativas.
- h) 3 notas provenientes de servicios especiales.
- i) 3 gacetillas.

VIII. Técnicas de Investigación del Reportero

Recorte o fotocopie y pegue en una o más hojas en blanco, distinguiéndolos con un título, ejemplos de las siguientes técnicas de investigación del reportero:

- a) 2 notas donde usted juzgue que el reportero utilizó su propia observación. Subraye aquellas palabras o frases alusivas a la observación.
- b) 2 notas donde usted juzgue que el reportero obtuvo la información a través de preguntas:
- c) 2 notas donde usted juzgue que el reportero obtuvo información básica o secundaria a través de documentos. Subraye aquellas palabras o frases alusivas a la investigación documental, ya sea permanente u ocasional.

IX. Estructura de la Nota Informativa

Recorte o fotocopie y pegue en una o más hojas en blanco, tres notas diferentes y distíngalas con un título. En cada caso subraye: con un lápiz rojo, la entrada; con un lápiz negro, el "nudo" de la nota (en caso de que lo haya); y con lápiz azul, el cuerpo de la noticia. Al pie de cada una de las hojas utilizadas anote la simbología de los colores.

Recorte o fotocopie y pegue en una o más hojas en blanco, tres notas diferentes y distíngalas con un título. En cada caso subraye:

- a) Con un lápiz rojo, la o las frases que respondan al QUE.
- b) Con un lápiz negro, la o las frases que respondan al QUIEN.
- c) Con un lápiz amarillo, la o las frases que respondan al COMO.
- d) Con un lápiz verde, la o las frases que respondan al CUANDO.
- e) Con un lápiz azul, la o las frases que respondan al DONDE.
- f) Con un lápiz anaranjado, la o las frases que correspondan al CUANTO (en caso de que lo haya).

Al pie de cada una de las hojas utilizadas anote la simbología de los colores.

Recorte o fotocopie y pegue en una o más hojas en blanco, distinguiéndolos con un título, ejemplos de las siguientes entradas:

- a) 3 entradas de compendio,
- b) 3 entradas con declaración o cita.
- c) 2 entradas descriptivas.
- d) 2 entradas circunstanciales.
- e) 2 entradas con el interés en suspenso.
- f) 1 entrada tabulada.

g) 1 entrada original.

X. Características del Estilo Periodístico

Recorte o fotocopie y pegue en una o más hojas en blanco, distinguiéndolas con un título, tres notas diferentes que observen las tres características del estilo periodístico: claridad, precisión y concisión.

XI. Contenido de la Nota de Acuerdo a sus Fuentes

Recorte o fotocopie y pegue en una o más hojas en blanco, distinguiéndolos con un título, ejemplos de lo siguiente:

- a) 2 notas de contenido político.
- b) 2 notas de contenido económico.
- c) 2 notas de contenido social.
- d) 2 notas de contenido judicial.
- e) 2 notas de contenido religioso.
- f) 2 notas de contenido cultural.
- g) 2 notas de contenido deportivo.

XII. Crónica Noticiosa

Recopile personalmente dos definiciones de crónica noticiosa proporcionadas por cronistas de diferentes medios. Transcríbalas en su álbum, distinguiéndolas con un título. Incluya, después de las definiciones, cualquier concepto aclaratorio, si lo hubiere. Posteriormente anote, abajo de cada una de las definiciones, el nombre del cronista entrevistado, su cargo, el nombre del medio informativo para el cual trabaja, lugar y fecha de la entrevista.

Recorte o fotocopie y pegue en una o más hojas en blanco, distinguiéndolos con un título, ejemplos de lo siguiente:

- a) 2 crónicas de sociales.
- b) 2 crónicas deportivas.
- c) 2 crónicas taurinas.
- d) 2 crónicas parlamentarias.
- e) 2 crónicas teatrales.
- f) 2 crónicas de viajes.
- g) 2 crónicas religiosas.
- h) 2 crónicas musicales.

Observaciones

1. Siga cuidadosamente las instrucciones. Procure elaborar un álbum limpio y ordenado en todos sus aspectos.
2. Evite el uso de cinta o tela adhesiva para pegar los recortes. Utilice un pegamento de contacto que no maltrate o arrugue las hojas.
3. Encuaderne el álbum utilizando broches, tornillos, engargoladora, cosedora, etc., para evitar desprendimientos de las hojas y de las pastas o cubiertas.
4. Numere las hojas en orden progresivo y deje, en cada una de

- ellas, un margen considerable para la encuadernación.
5. No olvide titular individualmente los temas de los recortes y demás datos que se piden.
 6. Haga todo lo posible por completar su álbum antes de mostrarlo al profesor. En caso de que falte algún recorte o dato, reserve el espacio correspondiente para incluirlo después.
 7. No incluya pies de fotografías, anuncios comerciales, desplegados o inserciones pagadas, edictos, directorios, caricaturas, esquelas y avisos notariales o de otra índole.
 8. Los recortes de periódico y demás datos siempre deberán incluirse completos en el álbum. No los mutile.
 9. Elabore un índice de contenido paginado y colóquelo al inicio del álbum.
 10. En la portada o en la carátula del trabajo, en el orden y lugar que usted crea conveniente, anote lo siguiente:
 - * El nombre completo del estudiante.
 - * El nombre completo de la institución.
 - * El título del álbum.
 - * El lugar y la fecha de elaboración.
 11. Si usted lo desea, dedique a alguien su trabajo y/o redacte una introducción.
 12. Especialmente se recomienda iniciar la elaboración del álbum lo antes posible, dada la gran cantidad de trabajo que representa.
 13. Una vez terminado su álbum, consérvelo en su propia biblioteca especializada de periodismo y utilícelo como fuente de consulta.

INDICE

Presentación	6
PRIMERA PARTE: NOTA INFORMATIVA	7
1. GENEROS PERIODISTICOS ESCRITOS	9
1.1. Entrevista	9
1.2. Reportaje	9
1.3. Columna	10
1.4. Crítica	10
1.5. Ensayo	10
1.6. Artículo	10
1.7. Editorial	10
1.8. Encuesta	11
1.9. Documentos transcritos	11
1.10. Nota informativa	11
1.11. Crónica noticiosa	11
2. CARACTERISTICAS QUE VALORAN EL SUCESO NOTICIOSO	12
2.1. Actualidad	12
2.2. Novedad	12
2.3. Proximidad	13
2.4. Trascendencia social	13
3. CARACTERISTICAS DEL MENSAJE NOTICIOSO	13
3.1. Veracidad	13
3.2. Oportunidad	13
3.3. Interés	13
3.4. Amenidad	14
3.5. Agilidad	14
3.6. Sencillez	14
3.7. Originalidad	14
3.8. Objetividad	14
4. ELEMENTOS DE INTERES INFORMATIVO	14
4.1. Personal	15
4.2. Económico	15
4.3. Sexual	15
4.4. Conflictivo	15
4.5. Lo insólito	15
4.6. Culto al personaje famoso	16
4.7. Incertidumbre	16
4.8. Humanitarismo	16
4.9. Grupos humanos organizados	16
4.10. Competencia	16

4.11.	Descubrimiento e invención	16
4.12.	Delincuencia	16
4.13.	Fenómenos meteorológicos, sísmicos y climatológicos	16
5.	FUNCIONES DE LA NOTA INFORMATIVA	17
5.1.	Informar	17
5.2.	Adoctrinar	17
5.3.	Politizar	17
5.4.	Entretener	17
6.	REPORTERISMO Y REDACTORES	17
6.1.	Cualidades del reportero	17
6.2.	Orden de trabajo	18
6.3.	Iniciativa	18
6.4.	Redactores de mesa	18
6.5.	Fuentes de trabajo y distribución de labores	19
7.	FUENTES DE INFORMACION	19
7.1.	Locales, nacionales y extranjeras	19
7.2.	Personas, hechos y documentos	19
7.3.	Instituciones y organizaciones	20
7.4.	Agencias informativas	20
7.5.	Servicios especiales y gacetillas	20
8.	TECNICAS DE INVESTIGACION DEL REPORTERO	20
8.1.	Observación	20
8.2.	Interrogación	21
8.3.	Investigación documental: permanente y ocasional	21
9.	ESTRUCTURA DE LA NOTA INFORMATIVA	21
9.1.	Pirámide normal y pirámide invertida	22
9.2.	Entrada de la nota informativa	23
9.3.	Tipos de entrada	23
9.3.1.	De compendio	24
9.3.2.	Con declaración o cita	24
9.3.3.	Descriptiva	24
9.3.4.	Circunstancial	24
9.3.5.	Con el interés en suspenso	24
9.3.6.	Tabulada	25
9.3.7.	Otras entradas	25
9.4.	El cuerpo de la nota informativa	25
10.	CARACTERISTICAS DEL ESTILO PERIODISTICO	26
10.1.	Claridad	26
10.2.	Precisión	27
10.3.	Concisión	28

10.4. La "hoja de estilo"	28
11. CONTENIDO DE LA NOTA DE ACUERDO A SUS FUENTES	29
11.1. Político	29
11.2. Económico	29
11.3. Social	29
11.4. Judicial	29
11.5. Religioso	29
11.6. Cultural	29
11.7. Deportivo	31
SEGUNDA PARTE: CRONICA NOTICIOSA	31
12. Crónica noticiosa	33
12.1. Otros tipos de crónica	33
12.2. Semejanzas y diferencias entre crónica noticiosa y nota informativa	33
12.3. Cualidades del cronista	34
12.4. Contenido de la crónica noticiosa de acuerdo a sus fuentes	34
12.5. Uso del lenguaje en la crónica	36
BIBLIOGRAFIA	38
APENDICE	41
* El periodismo: definiciones y posibilidades. La ética profesional del periodista. Titulares, sumario, "balazo" y subtítulos	45
* Recomendaciones para redactar notas y crónicas con corrección	53
* Flujo de la nota y la crónica noticiosa en periódico diario.	57
* Instructivo para elaborar un álbum personal de recortes de periódicos y trabajos complementarios.	63
Indice	70

**Este texto se terminó de imprimir en
agosto de 1992.**

**Bajo el cuidado del Departamento de
Publicaciones de la Escuela
Nacional de Estudios Profesionales Aragón**

Esta tercera reimpresión consta de 200 ejemplares.

Este libro se terminó de imprimir en
agosto de 1982.
En el ámbito del Departamento de
Publicaciones de la Escuela
Nacional de Estudios Profesionales Avanza
esta tercera edición a cargo de sus docentes.

TITULOS PUBLICADOS

1. Barragán, José Antonio.
Nota Informativa y Crónica Noticiosa.
2. Guerrero Verdejo, Sergio.
Apuntes de Derechos Internacional Privado.
3. Olguín Olguín, Gerardo.
Glosario de Elementos Arquitectónicos.
4. Román Medina Freddy.
El Desarrollo de los Medios de Comunicación.
5. Sánchez Rodríguez, Alma Rosa.
Taller de Redacción y Técnicas de Investigación.
6. Olguín Olguín, Gerardo.
Glosario de Elementos Arquitectónicos de la Catedral Metropolitana.
7. Giovanini García, Fernando et. al.
Dibujos Arquitectónicos.
8. Avila Ceniceros, Victoria Alicia y otros.
La televisión en México (Aspectos Administrativos).
9. Avila y Lugo, José.
Economía I.
10. Laraque y Espinosa, Lourdes.
Demografía.
11. Negrete Vargas, Amalia Belén.
Economía I.
12. Del Valle Orta, Raúl.
Intefase Serie EIA RS-232.
13. Rojas Nava, Raúl (compilador)
Fundamentos Teóricos de Organización Educativa I.
14. Rivero Morales, Samuel.
Economía de la Producción (Notas y ejercicios de apoyo).
15. Quezada Catalán, José Luis.
Introducción a los Problemas Gnoseológicos y Epistemológicos del Conocimiento Científico.
16. Díaz Barriga, Angel y Barrón Tirado, Concepción (compiladores).
Currículum de Pedagogía.
17. Oropeza Aguirre, Diocleciano.
Derecho Romano I.
18. Oropeza Aguirre, Diocleciano.
Derecho Romano II.
19. Avila y Lugo, José.
Apuntes de Economía I.
20. Angeles Cravioto, Sergio.
Laboratorio de Aire Acondicionado y Refrigeración.
21. Espinosa y Montes, Angel R. (compilador).
Construcción y Elaboración del Proyecto de Tesis: Elementos, Propuestas y Críticas.
22. Bedoya, Ma. Teresa.
Educación, Comunicación y Lenguaje.
23. Giovanini García, Fernando et. al.
Apoyo didáctico a los seminarios de integración profesional I, II y III.
24. Peña Alcalá, Benjamín.
Apuntes de Topografía. 2a. reimpresión.
25. Souza Abad, Julio.
Resistencia de materiales.
26. Mercado Marín, Carlos.
Estática.
27. Ordóñez Saleme, Latife E.
América Latina, Política e Historia.
28. Avila y Lugo, José.
Análisis e Interpretación de los Estados Financieros.
29. Souza Abad, Julio.
Diseño Estructural de casa-habitación.
30. Fernández Calvo, Silvestre.
Diseño Solar en la Arquitectura.

31. Avila y Lugo, José.
Introducción a la Economía.
32. Trejo, Alberto.
Curso de Matemáticas I.
33. Fernández Calvo, Silvestre.
Energía Solar.
34. Rojas Nava, Raúl.
Técnicas de Planeación y Organización Educativa II.
35. González Valdés, Alejandro.
Análisis geométrico de cubiertas.
36. Caloca Galindo, Carlos.
Perspectiva I, el trazo de la perspectiva.
37. Ortega Lara, Ma. de Jesús L.
Prácticas y Laboratorio de Teoría Electromagnética I.
38. Verdejo P.T., Ma. Eugenia.
Introducción a la teoría y práctica de la Planeación Especial y Física.
39. Alcántara Rodríguez, Fernando.
Fundamentos de Física y matemáticas para estudiantes.
40. Ramírez Balcázar, Esperanza et. al.
Elementos y Sistemas Constructivos VI.
41. Colín Vázquez, José.
Apuntes de Elementos y Sistemas Constructivos III.
42. González Landero, Ana María y Rodríguez Pérez, María de Lourdes.
Técnicas del Aprendizaje y la Didáctica.
43. Romero Hernández, José Luis y Hernández Chávez, Jorge.
Apuntes para la asignatura de Legislación Educativa Mexicana.
44. López Ruelas, Rodolfo.
Análisis Estructural I.
45. Sánchez Parra, Marino.
Introducción a los Sistemas de Control Digital.
46. Galán Carretero, Juan Antonio.
Introducción al Cálculo en Diferencias Finitas y las Ecuaciones en Diferencias Finitas.
47. Sánchez Parra, Marino.
Método de la Transformada Z.
48. Alcántara Rodríguez, Fernando.
Introducción a la Computación.
49. Fernández Calvo, Silvestre; Ramírez Balcázar, Esperanza; Velasco Sánchez, Javier y Bernal Salinas, Carlos.
Diseño Bioclimático.
50. Avila y Lugo, José.
Elementos Introdutorios para el Estudio de la Economía.





ENEP
ARAGON

División de Estudios Profesionales
Departamento de Apoyos Educativos
Jefatura de Carrera de Periodismo

12002001

\$11000

ESCUELA NACIONAL DE ESTUDIOS PROFESIONALES ARAGON

October 1996

CONSEJO NACIONAL PARA LA ENSEÑANZA Y LA INVESTIGACIÓN DE LAS CIENCIAS DE LA COMUNICACIÓN

Escuela Nacional de Estudios Profesionales Aragón

Lista de comprobación de requisitos para ser miembro del Consejo:

A) ¿ Satisface los siguientes aspectos?

Primero: nivel académico de investigación y enseñanza superior

Sí X No _____

Observaciones

Abre sus puertas en 1976 al público, ofreciendo Licenciatura en Comunicación y Periodismo.

Segundo: cuerpo docente

Sí X No _____

Observaciones

Cuenta con 76 profesores todos ellos con título profesional. Se tienen 4 profesores de carrera, 3 de tiempo completo y de medio tiempo.

Tercero: requisitos de admisión del alumnado

Sí X No _____

Observaciones

Haber cubierto el ciclo de bachillerato; los alumnos provenientes de la Escuela Nacional Preparatoria deberán haber cursado el área económico-administrativa; los alumnos provenientes del colegio de Ciencias y Humanidades no tienen que cubrir el anterior requisito; y finalmente si se procede de bachillerato de escuela privada, deberá presentar examen de admisión.

Cuarto: curriculum académico (planes y programas de estudio)

Sí X No _____

B) Solicitud de ingreso suscrita por quien ejerza las funciones de dirección de la Institución miembro del Consejo.

Sí X No _____

Requisitos Extra miembros Excepcional 20 años sí

la misma OVA la formación integral

Publicaciones

Prepense UNAM

16 generaciones Actualmente 1650 alumnos. 80 alumnos Decisión 50% opt Titulación 13% opt

C) Los representantes designados por la Institución ante el Consejo ¿ forman parte activa de la misma y acreditan su nombramiento con una carta oficial firmada por las autoridades pertinentes presentando su curriculum vitae ?

Sí X

No _____

Nombre de los representantes

Actividad en la institución

Requisitos mínimos:

1. Que estén debidamente autorizadas para otorgar Títulos a nivel licenciatura y/o posgrado, y que el programa académico de comunicación tenga como mínimo una generación de egresados.

Requisito cubierto . 16 generaciones.

2. Que su cuerpo docente esté integrado por profesionistas con título académico al menos en un 50% y el resto por pasantes (con todos los créditos previos a la obtención del Título Académico) o, en caso de materias estrictamente técnicas, por personas que por su reconocimiento y/o experiencia en el campo, se les considere capacitadas para impartir dicha enseñanza. En todos los casos deberán presentarse los currícula del personal docente.

Cuenta con 76 profesores todos ellos con título profesional. Se tienen 4 profesores de carrera, 3 de tiempo completo y 1 de medio tiempo.

3. Que la mayoría del total de materias se imparta por el personal con Título Académico y que cuente por lo menos con dos profesores titulares de planta (tiempo completo o medio tiempo) dedicados a la carrera.

Requisito cubierto

4. Que a juicio del Comité Académico satisfaga requerimientos mínimos en cuanto al curriculum académico:

a) Claridad y consistencia en el proyecto académico declarado

b) Perfil del comunicador, curriculum para su formación, diagnóstico de recursos y necesidades del campo y evaluación de la práctica educativa.

La carrera de licenciado en Comunicación y Periodismo de la ENEP Aragón formará profesionales conscientes de su responsabilidad social frente a las diversas tareas que habrá de realizar, de acuerdo a sus habilidades y aptitudes, que a saber son: analizar, comprender y manejar de manera crítica las principales teorías y corrientes ideológicas en comunicación, de igual modo, será capaz de aplicar sus conocimientos teóricos-metodológicos para la investigación de los fenómenos de la comunicación y sobre todo, proponer posibles soluciones,

El egresado estará capacitado para elaborar, producir y emitir mensajes a través de los distintos medios de comunicación masiva y contribuirá; con ello, a la oportuna y veraz información de la sociedad. Así mismo, podrá trabajar como docente e impartir, actualizar y transmitir a nuevas generaciones los cambios en los conocimientos de la disciplina.

5. Que satisfaga a juicio del Comité Académico, los elementos de laboratorio y/o talleres, exigidos por las materias técnicas que se imparten.

La carrera dispone de tres talleres (radio, televisión y redacción) 1 laboratorio (fotografía), centro de cómputo, biblioteca, hemeroteca, videoteca con el equipo y los instrumentos necesarios para apoyar las diversas materias que requieren su utilización. Se dispone para televisión de un estudio, cabina de audio, 2 islas de edición en 3/4, swicher, equipo portátil, entre otros. En el caso de radio se cuenta con cabina de audio, mezcladora, etc.

6. Que tenga como requisitos mínimos de ingreso estudios de enseñanza ,media superior.

Haber cubierto el ciclo de bachillerato; los alumnos provenientes de la Escuela Nacional Preparatoria deberán haber cursado el área económico-administrativa.; los alumnos provenientes del colegio de Ciencias y Humanidades no tienen que cubrir el anterior requisito; y finalmente si se procede de bachillerato de escuela privada, deberá presentar examen de admisión.

7. Que cuente con instrumentos de evaluación académica para la selección y/o admisión de alumnos y planta docente.

SOLICITAR POR ESCRITO

8. Que a juicio del Comité de Investigación:

a) Cuento con infraestructura mínima de apoyo a la investigación como biblioteca y organización académica de los tiempos de asignación de personal para la investigación.

Los profesores encargados de realizar investigación están comprendidos entre los de la carrera y asignatura, quienes cuentan con biblioteca, hemeroteca y cubículo para llevar a cabo su trabajo. Los productos obtenidos han cubierto las necesidades académicas de alumnos y profesores. (Se adjuntan algunos textos)

b) Cuento con un cuerpo de investigador integrado por profesionistas capaces de organizar y dirigir tesis y/o investigaciones.

Requisito cubierto

c) Presente productos concretos de investigación, publicaciones, tesis o trabajos terminados, material didáctico, producciones audiovisuales, similares en calidad a otras instituciones nacionales.

Adjunto a la presente cinco publicaciones que la institución nos proporcionó.

9. La solicitud de ingreso deberá estar acompañada de todos los documentos que acrediten el cumplimiento de los requerimientos mencionados, así como de la información sobre población estudiantil, índices de deserción y porcentajes de titulación, en su caso.

Se tienen 1,650 alumnos en ambos turnos. La deserción es de un 5% aproximadamente. El porcentaje de titulación es bajo, aproximadamente un 13%.

10. El Comité Coordinador podrá nombrar una comisión que realice un estudio especial y/o visita para auxiliarse en la evaluación del cumplimiento de estos requisitos.

11. Los casos especiales serán revisados por la Asamblea General.

CONSEJO NACIONAL PARA LA ENSEÑANZA Y LA INVESTIGACIÓN DE LAS CIENCIAS DE
LA COMUNICACIÓN

Escuela Nacional de Estudios Profesionales Aragón

Lista de comprobación de requisitos para ser miembro del Consejo:

A) ¿ Satisface los siguientes aspectos?

Primero: nivel académico de investigación y enseñanza superior

Sí No

Observaciones

Abre sus puertas en 1976 al público, ofreciendo la Licenciatura en Comunicación y Periodismo.

Segundo: cuerpo docente

Sí No

Observaciones

Cuenta con 76 profesores todos ellos con título profesional. Se tienen 4 profesores de carrera, 3 de tiempo completo y de medio tiempo.

Tercero: requisitos de admisión del alumnado

Sí No

Observaciones

Haber cubierto el ciclo de bachillerato; los alumnos provenientes de la Escuela Nacional Preparatoria deberán haber cursado el área económico-administrativa.; los alumnos provenientes del colegio de Ciencias y Humanidades no tienen que cubrir el anterior requisito; y finalmente si se procede de bachillerato de escuela privada, deberá presentar examen de admisión.

Cuarto: curriculum académico (planes y programas de estudio)

Sí No

B) Solicitud de ingreso suscrita por quien ejerza las funciones de dirección de la Institución miembro del Consejo.

Sí No

C) Los representantes designados por la Institución ante el Consejo
¿ forman parte activa de la misma y acreditan su nombramiento con una carta
oficial firmada por las autoridades pertinentes presentando su curriculum vitae ?

Sí X

No _____

Nombre de los representantes

Actividad en la institución

Requisitos mínimos:

1. Que estén debidamente autorizadas para otorgar Títulos a nivel licenciatura y/o posgrado, y que el programa académico de comunicación tenga como mínimo una generación de egresados.

Requisito cubierto . 16 generaciones.

2. Que su cuerpo docente esté integrado por profesionistas con título académico al menos en un 50% y el resto por pasantes (con todos los créditos previos a la obtención del Título Académico) o, en caso de materias estrictamente técnicas, por personas que por su reconocimiento y/o experiencia en el campo, se les considere capacitadas para impartir dicha enseñanza. En todos los casos deberán presentarse los currícula del personal docente.

Cuenta con 76 profesores todos ellos con título profesional. Se tienen 4 profesores de carrera, 3 de tiempo completo y 1 de medio tiempo.

3. Que la mayoría del total de materias se imparta por el personal con Título Académico y que cuente por lo menos con dos profesores titulares de planta (tiempo completo o medio tiempo) dedicados a la carrera.

Requisito cubierto

4. Que a juicio del Comité Académico satisfaga requerimientos mínimos en cuanto al curriculum académico:

a) Claridad y consistencia en el proyecto académico declarado

b) Perfil del comunicador, curriculum para su formación, diagnóstico de recursos y necesidades del campo y evaluación de la práctica educativa.

La carrera de licenciado en Comunicación y Periodismo de la ENEP Aragón formará profesionales conscientes de su responsabilidad social frente a las diversas tareas que habrá de realizar, de acuerdo a sus habilidades y aptitudes, que a saber son: analizar, comprender y manejar de manera crítica las principales teorías y corrientes ideológicas en comunicación, de igual modo, será capaz de aplicar sus conocimientos teóricos-metodológicos para la investigación de los fenómenos de la comunicación y sobre todo, proponer posibles soluciones,

El egresado estará capacitado para elaborar, producir y emitir mensajes a través de los distintos medios de comunicación masiva y contribuirá; con ello, a la oportuna y veraz información de la sociedad. Así mismo, podrá trabajar como docente e impartir, actualizar y transmitir a nuevas generaciones los cambios en los conocimientos de la disciplina.

5. Que satisfaga a juicio del Comité Académico, los elementos de laboratorio y/o talleres, exigidos por las materias técnicas que se imparten.

La carrera dispone de tres talleres (radio, televisión y redacción) 1 laboratorio (fotografía), centro de cómputo, biblioteca, hemeroteca, videoteca con el equipo y los instrumentos necesarios para apoyar las diversas materias que requieren su utilización. Se dispone para televisión de un estudio, cabina de audio, 2 islas de edición en 3/4, swicher, equipo portátil, entre otros. En el caso de radio se cuenta con cabina de audio, mezcladora, etc.

6. Que tenga como requisitos mínimos de ingreso estudios de enseñanza ,media superior.

Haber cubierto el ciclo de bachillerato; los alumnos provenientes de la Escuela Nacional Preparatoria deberán haber cursado el área económico-administrativa.; los alumnos provenientes del colegio de Ciencias y Humanidades no tienen que cubrir el anterior requisito; y finalmente si se procede de bachillerato de escuela privada, deberá presentar examen de admisión.

7. Que cuente con instrumentos de evaluación académica para la selección y/o admisión de alumnos y planta docente.

SOLICITAR POR ESCRITO

8. Que a juicio del Comité de Investigación:

a) Cuento con infraestructura mínima de apoyo a la investigación como biblioteca y organización académica de los tiempos de asignación de personal para la investigación.

Los profesores encargados de realizar investigación están comprendidos entre los de la carrera y asignatura, quienes cuentan con biblioteca, hemeroteca y cubículo para llevar a cabo su trabajo. Los productos obtenidos han cubierto las necesidades académicas de alumnos y profesores. (Se adjuntan algunos textos)

b) Cuento con un cuerpo de investigador integrado por profesionistas capaces de organizar y dirigir tesis y/o investigaciones.

Requisito cubierto

c) Presente productos concretos de investigación, publicaciones, tesis o trabajos terminados, material didáctico, producciones audiovisuales, similares en calidad a otras instituciones nacionales.

Adjunto a la presente cinco publicaciones que la institución nos proporcionó .

9. La solicitud de ingreso deberá estar acompañada de todos los documentos que acrediten el cumplimiento de los requerimientos mencionados, así como de la información sobre población estudiantil, índices de deserción y porcentajes de titulación, en su caso.

Se tienen 1,650 alumnos en ambos turnos. La deserción es de un 5% aproximadamente. El porcentaje de titulación es bajo, aproximadamente un 13%.

10. El Comité Coordinador podrá nombrar una comisión que realice un estudio especial y/o visita para auxiliarse en la evaluación del cumplimiento de estos requisitos.

11. Los casos especiales serán revisados por la Asamblea General.

CONSEJO NACIONAL PARA LA ENSEÑANZA Y LA INVESTIGACIÓN DE LAS CIENCIAS DE LA COMUNICACIÓN

Escuela Nacional de Estudios Profesionales Aragón

Lista de comprobación de requisitos para ser miembro del Consejo:

A) ¿ Satisface los siguientes aspectos?

Primero: nivel académico de investigación y enseñanza superior

Sí No

Observaciones

Abre sus puertas en 1976 al público, ofreciendo la Licenciatura en Comunicación y Periodismo.

Segundo: cuerpo docente

Sí No

Observaciones

Cuenta con 76 profesores todos ellos con título profesional. Se tienen 4 profesores de carrera, 3 de tiempo completo y de medio tiempo.

Tercero: requisitos de admisión del alumnado

Sí No

Observaciones

Haber cubierto el ciclo de bachillerato; los alumnos provenientes de la Escuela Nacional Preparatoria deberán haber cursado el área económico-administrativa.; los alumnos provenientes del colegio de Ciencias y Humanidades no tienen que cubrir el anterior requisito; y finalmente si se procede de bachillerato de escuela privada, deberá presentar examen de admisión.

Cuarto: curriculum académico (planes y programas de estudio)

Sí No

B) Solicitud de ingreso suscrita por quien ejerza las funciones de dirección de la Institución miembro del Consejo.

Sí No

C) Los representantes designados por la Institución ante el Consejo
¿ forman parte activa de la misma y acreditan su nombramiento con una carta
oficial firmada por las autoridades pertinentes presentando su curriculum vitae ?

Sí X _____

No _____

Nombre de los representantes

Actividad en la institución

Requisitos mínimos:

1. Que estén debidamente autorizadas para otorgar Títulos a nivel licenciatura y/o posgrado, y que el programa académico de comunicación tenga como mínimo una generación de egresados.

Requisito cubierto . 16 generaciones.

2. Que su cuerpo docente esté integrado por profesionistas con título académico al menos en un 50% y el resto por pasantes (con todos los créditos previos a la obtención del Título Académico) o, en caso de materias estrictamente técnicas, por personas que por su reconocimiento y/o experiencia en el campo, se les considere capacitadas para impartir dicha enseñanza. En todos los casos deberán presentarse los currícula del personal docente.

Cuenta con 76 profesores todos ellos con título profesional. Se tienen 4 profesores de carrera, 3 de tiempo completo y 1 de medio tiempo.

3. Que la mayoría del total de materias se imparta por el personal con Título Académico y que cuente por lo menos con dos profesores titulares de planta (tiempo completo o medio tiempo) dedicados a la carrera.

Requisito cubierto

4. Que a juicio del Comité Académico satisfaga requerimientos mínimos en cuanto al curriculum académico:

a) Claridad y consistencia en el proyecto académico declarado

b) Perfil del comunicador, curriculum para su formación, diagnóstico de recursos y necesidades del campo y evaluación de la práctica educativa.

La carrera de licenciado en Comunicación y Periodismo de la ENEP Aragón formará profesionales conscientes de su responsabilidad social frente a las diversas tareas que habrá de realizar, de acuerdo a sus habilidades y aptitudes, que a saber son: analizar, comprender y manejar de manera crítica las principales teorías y corrientes ideológicas en comunicación, de igual modo, será capaz de aplicar sus conocimientos teóricos-metodológicos para la investigación de los fenómenos de la comunicación y sobre todo, proponer posibles soluciones,

El egresado estará capacitado para elaborar, producir y emitir mensajes a través de los distintos medios de comunicación masiva y contribuirá; con ello, a la oportuna y veraz información de la sociedad. Así mismo, podrá trabajar como docente e impartir, actualizar y transmitir a nuevas generaciones los cambios en los conocimientos de la disciplina.

5. Que satisfaga a juicio del Comité Académico, los elementos de laboratorio y/o talleres, exigidos por las materias técnicas que se imparten.

La carrera dispone de tres talleres (radio, televisión y redacción) 1 laboratorio (fotografía), centro de cómputo, biblioteca, hemeroteca, videoteca con el equipo y los instrumentos necesarios para apoyar las diversas materias que requieren su utilización. Se dispone para televisión de un estudio, cabina de audio, 2 islas de edición en 3/4, swicher, equipo portátil, entre otros. En el caso de radio se cuenta con cabina de audio, mezcladora, etc.

6. Que tenga como requisitos mínimos de ingreso estudios de enseñanza ,media superior.

Haber cubierto el ciclo de bachillerato; los alumnos provenientes de la Escuela Nacional Preparatoria deberán haber cursado el área económico-administrativa.; los alumnos provenientes del colegio de Ciencias y Humanidades no tienen que cubrir el anterior requisito; y finalmente si se procede de bachillerato de escuela privada, deberá presentar examen de admisión.

7. Que cuente con instrumentos de evaluación académica para la selección y/o admisión de alumnos y planta docente.

SOLICITAR POR ESCRITO

8. Que a juicio del Comité de Investigación:

a) Cuenten con infraestructura mínima de apoyo a la investigación como biblioteca y organización académica de los tiempos de asignación de personal para la investigación.

Los profesores encargados de realizar investigación están comprendidos entre los de la carrera y asignatura, quienes cuentan con biblioteca, hemeroteca y cubículo para llevar a cabo su trabajo. Los productos obtenidos han cubierto las necesidades académicas de alumnos y profesores. (Se adjuntan algunos textos)

b) Cuenten con un cuerpo de investigador integrado por profesionistas capaces de organizar y dirigir tesis y/o investigaciones.

Requisito cubierto

c) Presenten productos concretos de investigación, publicaciones, tesis o trabajos terminados, material didáctico, producciones audiovisuales, similares en calidad a otras instituciones nacionales.

Adjunto a la presente cinco publicaciones que la institución nos proporcionó .

9. La solicitud de ingreso deberá estar acompañada de todos los documentos que acrediten el cumplimiento de los requerimientos mencionados, así como de la información sobre población estudiantil, índices de deserción y porcentajes de titulación, en su caso.

Se tienen 1,650 alumnos en ambos turnos. La deserción es de un 5% aproximadamente. El porcentaje de titulación es bajo, aproximadamente un 13%.

10. El Comité Coordinador podrá nombrar una comisión que realice un estudio especial y/o visita para auxiliarse en la evaluación del cumplimiento de estos requisitos.

11. Los casos especiales serán revisados por la Asamblea General.

actualizar y transmitir a nuevas generaciones los cambios en los conocimientos de la disciplina.

El profesional estará preparado para enfrentar el reto de discernir la complejidad de acciones que entraña el quehacer económico, social y político de la realidad nacional, sin desvincular el ejercicio periodístico de la actividad integral de la comunicación. (se anexa plan de estudios).

Instalaciones y equipo

La carrera dispone de tres talleres (radio, televisión y redacción) 1 laboratorio (fotografía), centro de cómputo, biblioteca, hemeroteca, videoteca con el equipo y los instrumentos necesarios para apoyar las diversas materias que requieran su utilización. Se dispone para televisión de un estudio, cabina de audio, 2 islas de edición en 3/4, swicher, equipo portátil, entre otros. En el caso de radio se cuenta con cabina de audio, mezcladora, etc.

Requisitos de ingreso

- Haber cubierto el ciclo de bachillerato.
- Los alumnos provenientes de la Escuela Nacional Preparatoria deberán haber cursado el área económico-administrativa.
- Los alumnos provenientes del colegio de Ciencias y Humanidades no tienen que cubrir el anterior requisito.
- Si se procede de bachillerato de escuela privada, deberá presentar examen de admisión.

Investigación

Los profesores encargados de realizar investigaciones están comprendidos entre los de la carrera y asignatura, quienes cuentan con biblioteca, hemeroteca y cubículo para llevar a cabo su trabajo. Los productos obtenidos han cubierto las necesidades académicas de alumnos y profesores. (Se adjuntan algunos textos)

Asimismo, los docentes que reúnan las antigüedad y el perfil podrán ser asesores de las tesis.



UNIVERSIDAD NACIONAL
AUTÓNOMA DE
MÉXICO

ESCUELA NACIONAL DE ESTUDIOS PROFESIONALES

ARAGÓN
DIRECCION

MTRO. CARLOS E. LUNA
PRESIDENTE DEL CONSEJO NACIONAL
PARA LA ENSEÑANZA Y LA INVESTIGACIÓN
DE LAS CIENCIAS DE LA COMUNICACIÓN
P R E S E N T E .

Me permito distraer su atención con la finalidad de someter a la consideración del Consejo que usted dignamente preside la inclusión de la Carrera de Comunicación y Periodismo perteneciente a la Escuela Nacional de Estudios Profesionales Aragón de la Universidad Nacional Autónoma de México, como miembro del CONEICC. La petición se basa en los conocimientos que todos y cada uno de los representantes de las universidades podrían aportar para el mejoramiento de la vida académica de nuestro plantel, además de las experiencias que nosotros estaríamos en condiciones de ofrecer para nutrir el campo de la comunicación en el país.

La importancia que reviste pertenecer a ese organismo, que ya ha cumplido dos décadas de existencia, nos proporcionaría múltiples beneficios, además de estar en constante comunicación con las diferentes universidades de México.

Asimismo, se anexan datos complementarios sobre la carrera que avalan nuestra solicitud. En espera de contar con un resultado favorable, le reitero la seguridad de mi más alta estima.

ATENTAMENTE
"POR MI RAZA HABLARÁ EL ESPÍRITU"
San Juan de Aragón Edo. de México. 21 de agosto de 1996.

M. en I. Claudio C. Merrifield Castro



CCMC/ALS/MCEG

Escuela Nacional de Estudios Profesionales Aragón

Comunicación y Periodismo
Directorio de Profesores 1996

Acosta Reyes Edith

Lic. en Economía.

Categoría: Profesor de Asignatura "A" Definitivo.

Materias: Teoría Económica, Estadística Aplicada a la Comunicación,
Problemas Económicos Contemporáneos.

Domicilio: Nube Mz.40 Lt.10, Col. Los Angeles Femenina, Del. Iztapalapa, D.F., C.P.09830

Tel. Casa: 613-16-45

Tel. Oficina: 691-03-23

Aguilar Becerril José

Lic. en Periodismo y Comunicación Colectiva.

Categoría: Profesor de Asignatura "A" Interino.

Materias: Redacción, Estilos Periodísticos y Literarios,
Entrevista, Nota Informativa y Crónica Noticiosa.

Domicilio: Pablo García No.747, Col. Juan Escutia, Del. Iztapalapa, D.F.

Tel. Casa: 744-31-16

Tel. Oficina: 601-22-22 ext. 6505, 06 y 09

Aguilar Mendoza Elisa

Lic. en Derecho.

Categoría: Profesor de Asignatura "A" Interino.

Materias: Ciencia Política, Epistemología de las Ciencias Sociales y la Comunicación.

Domicilio: Calle Volcán de Fuego Mz.5 Lt.16, Col. Ampliación Providencia, Del. G. A. M., D.F.

Tel. Casa: 546-50-16

Aguilar Nava María Ninfa Lidia

Lic. en Derecho.

Categoría: Profesor de Asignatura "A" Interino.

Materias: Redacción, Epistemología de las Ciencias Sociales y la Comunicación,
Ciencia Política.

Domicilio: Bosques de Venezuela No.128, Col. Bosques de Aragón, Cd. Nezahualcóyotl, Edo. de México.

Tel. Casa: 794-98-08

Tel. Oficina: 228-33-78

Aguilar Zafra Alejandro

Lic. en Ciencias de la Comunicación y Periodismo.

Director en Cinematografía.

Categoría: Profesor de Asignatura "A" Interino.

Materias: Comunicación Gráfica y Audiovisual, Guionismo en Radio y TV.

Domicilio: Cecilio Robelo E-26, C-1, Col. Jardín Balbuena, Del. Venustiano Carranza, D.F.

Tel. Casa: 552-97-28

Tel. Oficina: 286-35-45

Ahumada Barajas Rafael

Lic. en Periodismo y Comunicación Colectiva.

Categoría: Profesor de Carrera, Tiempo Completo, Asociado "B" Definitivo.

Materias: Guionismo en Radio y TV., Seminario Taller de TV I, II y III.

Domicilio: Zenzontles No.20, Col. Izcalli Jardines, Ecatepec, Edo. de México., C.P.55050

Tel. Casa: 838-38-14

Ávila Ceniceros Victoria Alicia

Lic. en Contaduría.

Mtra. en Enseñanza Superior.

Categoría: Profesor de Asignatura "B" Definitivo.

Materias: Administración de Empresas de Medios de Comunicación.
Org. de Agencias Inf., O. de P. y Rel. Públicas.

Domicilio: Av. 412 No.290, U. H. San Juan de Aragón, 6ª Secc., Del. G. A. M., D.F., C.P.07920

Tel. Casa: 794-56-01

Ávila y Lugo José

Lic. en Economía.

Categoría: Profesor de Asignatura "A" Interino.

Materias: Problemas Económicos Contemporáneos, Teoría Económica.

Domicilio: Samuel F. B. Morse (Ángeles Agrario) No.25-B, Col. Pueblo de Culhuacán (Antes Estrella)
Del. Iztapalapa, D.F.

Tel. Casa: 608-02-65

Tel. Oficina: 229-61-00 ext. 4339 y 4342

Axotla Muñoz Victor Luis

Lic. en Pedagogía.

Mtro. en Enseñanza Superior.

Categoría: Profesor de Asignatura "A" Interino.

Materias: Comunicación Educativa, Seminario de Tesis I.

Domicilio: Bosques de Venezuela No.4, Col. Bosques de Aragón, Cd. Nezahualcóyotl. Edo. de México.

Tel. Casa: 796-45-38

Balleza Beltrán Edith

Lic. en Periodismo y Comunicación Colectiva.

Categoría: Profesor de Asignatura "A" Interino.

Materias: Nota Informativa y Crónica Noticiosa, Redacción, Entrevista.

Domicilio: Calle 2 No.35, Col. El Sol, Cd. Nezahualcóyotl, Edo. de México.

Tel. Casa: 735-72-26

Tel. Oficina: 623-08-49

Barragán Solís Araceli Noemí

Lic. en Periodismo y Comunicación Colectiva

Categoría: Profesor de Asignatura "A" Interino.

Materias: Géneros de Opinión, Seminario Taller de Prensa I, II y III.

Domicilio: Esfuerzo "A" No.158, Int.1, Col. Campestre Aragón, Del. Gustavo A. Madero, D.F.

Tel. Casa: 757-66-25

Barragán Venzor José Antonio

Lic. en Periodismo y Comunicación Colectiva.

Categoría: Profesor de Asignatura "A" Definitivo.

Materias: Entrevista, Redacción, Nota Informativa y Crónica Noticiosa, Reportaje.

Domicilio: Bosques de Colombia No.105, Bosques de Aragón, Cd. Nezahualcóyotl, Edo. de México.

Tel. Casa: 796-84-04

Tel. Oficina: 524-89-00

Borja Espinosa Germán

Lic. en Administración Financiera.

Categoría: Profesor de Asignatura "A" Interino.

Materias: Teoría Económica, Relaciones Humanas para el Desarrollo Profesional.
Administración de Empresas de Medios de Comunicación.

Domicilio: Poniente 10 Mz.44 Lt.26, Col. Cuchilla del Tesoro, Del. Gustavo A. Madero, D.F.

Tel. Casa: 796-50-62

Camacho Ramos Cristina

Lic. en Sociología.

Categoría: Profesor de Asignatura "A" Interino.

Materias: Problemas Económicos Contemporáneos.

Domicilio: Plazuela 17 de Av. Plazas Mz.7 Lt.3 C-2, Col. Plazas de Aragón, Cd. Nezahualcóyotl, México.

Tel. Casa: 796-85-60

Candelaria Alvarado María del Mar

Lic. en Comunicación y Periodismo.

Categoría: Profesor de Asignatura "A" interino.

Materias: Teoría y Medios de Comunicación III.

Domicilio: Lauro Aguirre No.131 Int.101, Col. Agricultura, Del. Miguel Hidalgo. México D.F., C.P. 11360.

Tel. Casa: 341-18-10

Cano Sauza Ernesto

Pasante de la licenciatura en Periodismo y Comunicación Colectiva.

Categoría: Técnico Académico "B".

Técnico responsable del Taller de Radio, turno matutino.

Domicilio: Calle Andador 1 de Francisco J. Macín No.13, Unidad CTM El Risco, Del. G. A. M., D.F.

Tel. Casa: 714-95-09

Carrasco Núñez José Luis

Lic. en Psicología.

Categoría: Profesor de Asignatura "A" Definitivo.

Materias: Psicología de la Comunicación, Opinión Pública.

Domicilio: Edif.33-A, Int.302, Unidad Loma Hermosa, Edif. 48-B Int.407, Col. Irrigación, Del. M. Hidalgo.

Tel. Casa:

Cedillo Rojas María Guadalupe

Lic. en Psicología.

Categoría: Profesor de Asignatura "A" Interino.

Materias: Psicología de la Comunicación, Comunicación Organizacional.

Domicilio: Norte 180 No.567, Col. Peñon de los Baños, Del. Venustiano Carranza. C.P.15520

Tel. Casa: 751-29-13

Tel. Oficina: 559-14-40

Chávez Guzmán Moisés

Lic. en Lengua y Literatura Hispánicas.

Categoría: Profesor de Asignatura "A" Definitivo.

Materias: Métodos de Investigación en Comunicación II y III, Géneros de Opinión, Reportaje.

Domicilio: Ignacio Allende Esq. Violeta Mz.3 Lt.4 y 5 Int.8, Col. Fuentes de Aragón.

Tel. Recados: 563-48-67

Chávez Sosa Martha Patricia

Lic. en Periodismo y Comunicación Colectiva.

Categoría: Profesor de Asignatura "A" Definitivo.

Materias: Redacción, Métodos de Investigación en Comunicación I,
Trabajo Editorial, de Imprenta y Corrección de Estilo, Teoría y Medios de Comunicación I.

Domicilio: Plazuela 18 Lt.66 A-2, Col. Plazas de Aragón, Cd. Nezahualcóyotl, Edo. de México.

Tel. Casa: 783-88-80

Cruz Camargo Francisca

Lic. en Sociología.

Categoría: Profesor de Asignatura "A" Interino.

Materias: Ciencia Política, Sociología de la Comunicación.

Domicilio: Calle del Parque No.28, Col. Aragón Inguarán, Del. Gustavo A. Madero, D.F.

Tel. Casa: 750-16-37

Cruz García Enrique

Lic. en Economía.

Categoría: Profesor de Asignatura "A" Interino.

Materias: Teoría Económica, Epistemología de las Ciencias Sociales y la Comunicación.
Problemas Económicos Contemporáneos, Soc. y Pol. del México Actual.

Domicilio: Retorno Bosques de Luzaka No.11, Col. Bosques de Aragón, Cd. Neza. México.

Tel. Casa: 766-77-60

De la O. Tapia Aldo Silvestre

Lic. en Periodismo y Comunicación Colectiva.

Categoría: Profesor de Asignatura "A" Interino.

Materias: Desarrollo y Régimen Legal de los Medios de Comunicación en México I y II,
Actualización Periodística, Géneros de Opinión.

Domicilio: Oriente 164 No.197, Col. Moctezuma, Del. Venustiano Carranza, D.F., C.P.15500

Tel. Casa: 784-02-21

Delgado Delgado Noreen Luz

Lic. en Ciencias de la Comunicación.

Categoría: Profesor de Asignatura "A" Interino.

Materias: Seminario Taller de TV I, II y III.

Domicilio: Nicolás León Edif. 61-A-6, Col. Jardín Balbuena, Del. Venustiano Carranza, D.F.

Tel. Casa: 552-39-64

Díaz Barriga Sánchez Consuelo

Lic. en Periodismo y Comunicación Colectiva.

Categoría: Profesor de Asignatura "A" Interino.

Materias: Seminario Taller de Prensa II, Nota Informativa y Crónica Noticiosa.

Domicilio: Av. Bucareli No.128, Int.E-4, Primer Cuadro, Del. Cuauhtémoc, D.F.

Tel. Casa: 778-50-97

Díaz Núñez Luis Gerardo

Lic. en Sociología.

Categoría: Profesor de Asignatura "A" Interino.

Materias: Ciencia Política, Epistemología de las Ciencias Sociales y la Comunicación.

Domicilio: Cotingas No.19, Fracc. Izcalli Jardines, Ecatepec, Edo. de México.

Tel. Casa: 838-62-50

Dorantes Cruz Elfego

Lic. en Sociología.

Categoría: Profesor de Asignatura "A" Interino.

Materias: Sociedad y Política del México Actual, Sociología de la Comunicación.

Domicilio: Sur 52 Mz.50 Lt.10 Int.86, Col. Nuevo Paseo de San Agustín 2ª Secc., Ecatepec, México.

Tel. Casa: 788-14-80

Tel. Oficina: 744-13-80 ext. 168

Escutia Alatorre Eva

Lic. en Periodismo y Comunicación Colectiva.

Categoría: Profesor de Asignatura "A" Interino.

Materias: Seminario Taller de Radio II y III.

Domicilio: Av. del Taller, Retorno 24 No.19, Col. Jardín Balbuena, Del. V. Carranza, D.F.,

Tel. Casa: 768-03-64

Estrada García María Concepción

Lic. en Periodismo y Comunicación Colectiva.

Categoría: Profesor de Asignatura "A" Interino.

Materias: Entrevista, Nota Informativa y Crónica Noticiosa, Reportaje.

Domicilio: Calandria No.349, Col. Benito Juárez, Cd. Nezahualcóyotl, Edo. de México.

Tel. Casa: 730-40-65

Feria Victoria María Angélica

Lic. en Periodismo y Comunicación Colectiva.

Categoría: Profesor de Asignatura "A" Interino.

Materias: Introducción a la Computación, Computación Aplicada a la Comunicación.

Domicilio: Hacienda de Mayorazgo No.152, Col. Impulsora, Cd. Neza. Edo. de México. C.P.57130

Tel. Casa: 783-94-15

Fernández Cacho Elodia del Socorro

Lic. en Sociología.

Categoría: Profesor de Asignatura "A" Interino.

Materias: Estadística aplicada a la Comunicación, Ciencia Política,
Epistemología de las Ciencias Sociales y la Comunicación.

Domicilio: Calle 13 No.90, Col. Progreso Nacional, Del. Gustavo A. Madero, D.F., C.P.07605

Tel. Casa: 389-23-11

García Aguirre Fernando

Lic. en Periodismo y Comunicación Colectiva.

Técnico Responsable del Taller de Televisión, turno matutino.

Categoría: Profesor de Asignatura "A" Interino.

Materias: Seminario Taller de TV I, II y III.

Domicilio: Av. Politécnico No.2126, Edif. 5-C Dpto.101, Col. Congregación José Ticomán, Del. G. A. M., D.F.

Tel Casa: 735-72-26, 752-53-52

García Badillo Jesús Guadalupe

Lic. en Periodismo y Comunicación Colectiva.

Categoría: Profesor de Asignatura "A" Interino.

Materias: Seminario Taller de Prensa, Seminario Taller de TV.,
Trabajo Editorial de Imprenta y Corrección de Estilo.

Domicilio: Rodolfo Aguilar No.17, Fracc. Benito Juárez, Del. Iztacalco, D.F. (Cambio de Domicilio)

Tel. Casa: 533-54-86

Tel. Oficina: 511-89-14

García Barragán Joaquín

Lic. en Administración de Empresas.

Categoría: Profesor de Asignatura "A" Interino.

Materias: Soc. y Pol. del Méx. Actual, Org. de Agen. Inf., O. de P. y Rel. Públicas.
Administración de Empresas de Medios de Comunicación.

Domicilio: Pantitlán Mz.546 Lt.52, Ciudad Azteca, Ecatepec, Edo. de México., C.P.55120

Tel. Casa: 775-71-37

Tel. Oficina: 726-15-84

García Santacruz Ricardo

Lic. en Periodismo y Comunicación Colectiva.

Categoría: Profesor de Asignatura "A" Interino.

Materias: Computación Aplicada a la Com., Introduc. a la Computación, Actualización Periodística.

Domicilio: Cuytlán No.272, Col. Reforma Iztaccihuatl, Del. Iztacalco, D.F.

Tel. Casa: 696-73-37

González Camarillo Florina

Lic. en Sociología.

Categoría: Profesor de Asignatura "A" Interino.

Materias: Sociedad y Política del México Actual, Sociología de la Comunicación.

Domicilio: Sinaloa No.38, Col. San José Aculco, Del. Iztapalapa. C.P.07920

Tel. Casa: 649-11-04

González Morales Luis Alfredo

Lic. en Periodismo y Comunicación Colectiva.

Categoría: Profesor de Asignatura "A" Interino.

Materias: Estilos Periodísticos Literarios, Seminario de Tesis I y II.,
Seminario de Comunicación y Literatura Contemporánea.

Domicilio: Cocotli C-4 Int.15, Col. Arenal Aeropuerto, Del Venustiano Carranza, D.F.

Tel. Casa: 686-33-85

Tel. Oficina: 553-40-41

González Reyna Eduardo

Lic. en Comunicación Gráfica.

Categoría: Profesor de Asignatura "A" Interino.

Materias: Comunicación Gráfica y Audiovisual, Publicidad y Propaganda.

Domicilio: Valle de Banderas No.204, Frac. Valle de Aragón, Edo. de México.

Tel. Casa: 783-26-53, 783-25-20

Guadarrama Vergara Gabriel Asoka

Lic. en Ciencias y Técnicas de la Comunicación.

Categoría: Profesor de Asignatura "A" Interino.

Materias: Publicidad y Propaganda.

Domicilio: Chimalpopoca Mz.20 Lt.4-A, Col. Santa Isabel Tola. C.P.07010

Tel. Casa: 577-60-91

Guzmán Higareda Rubén

Lic. en Psicología.

Categoría: Profesor de Asignatura "A" Interino.

Materias: Teoría y Medios de Comunicación I.

Domicilio: Maravillas No.26, Col. 20 de Noviembre, México, D.F. C.P.15309

Tel. Casa: 702-71-38

Hernández Ordaz Jorge

Lic. en Periodismo y Comunicación Colectiva.

Mtro. en Metodología de las Ciencias.

Categoría: Profesor de Asignatura "A" Definitivo.

Materias: Teoría y Medios de Comunicación I, Métodos de Investigación en Comunicación I y II.

Domicilio: Donato Bravo No.87, Col. Constitución de 1917, Del. Iztapalapa, D.F.

Tel. Casa: 691-75-25

Hernández Rentería María del Carmen

Ing. en Comunicaciones y Electrónica.

Categoría: Profesor de Asignatura "A" Interino.

Materias: Computación Aplicada a la Comunicación, Estadística Aplicada a la Comunicación.
Introducción a la Computación.

Domicilio: Av. 412, No.294, Col. San Juan de Aragón, 6ª Secc., Del. Gustavo A. Madero, D.F., C.P.07920

Tel. Casa: 794-55-56

Jaramillo Ríos Salud Socorro

Lic. en Sociología

Categoría: Profesor de Asignatura "A" Interino.

Materias: Técnicas de Estudio e Investigación Documental, Seminario de Tesis I y II,
Redacción, Epistemología de las Ciencias Sociales y la Comunicación.

Domicilio: Puerto Acapulco No.85, Col. Fernando Casas Alemán, Del. Gustavo A. Madero, D.F.

Tel. Casa: 577-92-17

Jiménez Chávez Luis

Lic. en Economía.

Categoría: Profesor de Asignatura "A" Interino.

Materias: Estadística Aplicada a la Comunicación.

Domicilio: Huiloapan No.38, Col. San Felipe, Del. Gustavo A. Madero, D.F.

Tel. Casa: 729-91-00 ext. 6771

Liñán Ávila Édgar Ernesto

Lic. en Letras Hispánicas.

Categoría: Profesor de Carrera, Tiempo Completo, Asociado "B" Interino.

Materias: Seminario Taller de Prensa I, II y III, Sem. de Comunicación y Literatura Contemporánea.

Domicilio: Comercio y Administración No.26 Int.9, Col. Copilco Universidad, Del. Coyoacán, D.F.

Tel. Casa:

López Matías Feliciana Angélica

Lic. en Periodismo y Comunicación Colectiva.

Categoría: Profesor de Asignatura "A" Definitivo.

Materias: Seminario Taller de Radio I, II y III.

Domicilio: Av. 509 No.231, Col. San Juan de Aragón 1ª Secc., Del. Gustavo A. Madero, D.F.

Tel. Casa: 751-87-45

López Sánchez Mario Efraín

Lic. en Periodismo y Comunicación Colectiva.

Categoría: Profesor de Asignatura "A" Definitivo.

Materias: Guionismo en Radio y TV., Seminario Taller de Radio I, II y III.

Domicilio: Norte 29 No.159, Col. Moctezuma 2ª Secc., Del. Venustiano Carranza, D.F.

Tel. Casa: 785-72-65, 571-03-31, 762-17-65

Tel. Oficina: 228-73-14

Lozano Sánchez Armando

Lic. en Periodismo y Comunicación Colectiva.

Categoría: Profesor de Asignatura "A" Definitivo.

Materias: Desarrollo y Régimen Legal de los Medios de Comunicación en México I, Seminario Taller de TV I. Comunicación Gráfica y Audiovisual.

Domicilio: Paramaribo No.1 Col. Altos San Pedro Zacatenco, Del. Gustavo A. Madero, D.F.

Tel. Casa: 586-66-74

Luis Juárez Isabel Ángela

Lic. en Periodismo y Comunicación Colectiva.

Categoría: Profesor de Asignatura "A" Definitivo.

Materias: Métodos de Investigación en Comunicación I y II.

Domicilio: Martín del Campo No.85, Col. Moctezuma, Del. Venustiano Carranza, D.F., C.P.15520

Tel. Casa: 784-02-62

Martínez Fraga Jorge

Lic. en Periodismo y Comunicación Colectiva.

Categoría: Profesor de Carrera, Medio Tiempo, Asociado "A" Definitivo.

Materias: Seminario de Tesis I y II.

Domicilio: Eucaliptos No.4, Col Jardines de San Mateo, Naucalpan, Edo. de México. C.P. 53240

Tel. Casa: 373-57-20

Martínez Nolasco Marcelino

Lic. en Sociología.

Categoría: Profesor de Asignatura "A" Interino.

Materias: Técnicas de Estudios e Investigación Documental, Sociología de la Comunicación, Epistemología de las Ciencias Sociales y la Comunicación, Redacción.

Domicilio: Othón Mendizábal No.16 Int.4, Col. Vallejo la Pantera, Del. Gustavo A. Madero, D.F.

Tel. Casa: 368-95-21

Tel. Oficina: 571-84-18, 571-58-98

Martínez Solorio María Esthela

Lic. en Periodismo y Comunicación Colectiva.

Categoría: Profesor de Asignatura "A" Interino.

Materias: Técnicas de Estudio e Investigación Documental, Seminario Taller de Prensa I, Nota Informativa y Crónica Noticiosa, Redacción.

Domicilio: Concepción Beistegui No.1259 Int.3, Col. Narvarte, Del. Benito Juárez, D.F.

Tel. Oficina: 578-70-22 ext. 312.

Meléndez Crespo Ana

Lic. en Periodismo y Comunicación Colectiva.

Mtra. en Filosofía de la Ciencia.

Categoría: Profesor de Asignatura "A" Definitivo.

Materias: Psicología de la Comunicación, Opinión Pública.

Domicilio: Unidad FM 17 CTM, San Juan de Aragón, Del. Gustavo A. Madero, D.F., C.P.07990

Tel. Casa: 796-27-03

Mendiola Andrade María de Jesús

Lic. en Periodismo y Comunicación Colectiva.

Categoría: Profesor de Asignatura "A" Definitivo.

Materias: Estadística Aplicada a la Comunicación, Seminario de Tesis I y II.

Domicilio: Tipografía No.39, Col. 20 de Noviembre, Del. Venustiano Carranza, D.F.

Tel. Casa: 702-73-08, 789-96-91

Mendiola Mejía Antonio Salvador

Lic. en Economía.

Categoría: Profesor de Asignatura "A" Definitivo.

Materias: Teoría y Medios de Comunicación I y III, Apreciación Cinematográfica. Sociología de la Comunicación.

Domicilio: San Federico Mz.599 Lt.11, Col. Santa Ursula Coapa, Del. Coyoacán, D.F.

Tel. Casa: 516-28-43

Monroy Santos Mario

Lic. en Periodismo y Comunicación Colectiva.

Categoría: Profesor de Asignatura "A" Interino.

Materias: Métodos de Investigación en Comunicación II, Apreciación Cinematográfica, Géneros de Opinión.

Domicilio: Lago Múster No.25, Col. Ciudad Lago, Cd. Nezahualcóyotl, Edo. de México.

Tel. Casa: 766-10-72

Morales Campuzano Angela

Lic. en Sociología.

Categoría: Profesor de Asignatura "A" Interino.

Materias: Ciencia Política, Epistemología de las Ciencias Sociales y la Comunicación, Sociología de la Comunicación.

Domicilio: Avena No.285, Col. Granjas México. C.P.080400

Tel. Casa: 654-04-67

Navarro García José Luis

Lic. en Pedagogía.

Categoría: Profesor de Asignatura "A" Interino.

Materias: Guionismo en Radio y TV., Seminario Taller de T.V. I, II y III,
Comunicación Educativa, Laboratorio de Docencia.

Domicilio: Torres Quintero No.119, Edif.12-A, Dpto. 402, Col. Progresista, C.P.09360

Tel. Casa: 567-61-43

Tel. Radio: 626-98-00 clave 39703

Ochoa Beltrán Susana

Pasante de la licenciatura en Periodismo y Comunicación Colectiva.

Categoría: Ayudante de Profesor "B" Interino.

Técnico Responsable del Taller de Radio, turno vespertino.

Domicilio: Norte 56-A No.3722, Col. Mártires de Río Blanco, Del. Gustavo A. Madero, D.F.

Tel. Casa: 751-05-72

Pacheco Gutiérrez María Guadalupe

Lic. en Periodismo y Comunicación Colectiva.

Categoría: Profesor de Asignatura "A" Definitivo.

Materias: Entrevista, Géneros de Opinión, Reportaje.

Domicilio: Calzada de las Brujas No.312 B-101, Col. Ex-Hacienda de Coapa, Del. Tlalpan, D.F. C.P.14300

Tel. Casa: 671-19-65

Paredes González Joel

Lic. en Sociología.

Categoría: Profesor de Asignatura "A" Interino.

Materias: Estilos Periodísticos y Literarios, Seminario de Comunicación y Literatura Contemporánea,
Ciencia Política.

Domicilio: Calle 24 No.41, Col. Estado de México, Cd. Nezahualcóyotl, Edo. de México.

Tel. Casa: 735-58-04

Tel. Oficina: 787-59-35

Pelayo Valadez Susana Beatriz

Lic. en Periodismo y Comunicación Colectiva.

Categoría: Profesor de Asignatura "A" Interino.

Materias: Redacción, Laboratorio de Docencia.

Domicilio: Mexicas Mz.419-A Lt.28, Col. Ciudad Azteca, Ecatepec de Morelos, Edo. de México.

Tel. Casa: 775-42-85

Tel. Oficina: 776-78-19

Pérez Guzmán Yazmín

Lic. en Ciencias de la Comunicación.

Categoría: Profesor de Asignatura "A" Interino.

Materias: Técnicas de Estudio e Investigación Documental.

Domicilio: Manuel Aguirre Berlanga No.36, Col. Constitución de 1917. C.P.09260

Tel. Casa: 613-59-46, 714-08-94

Handwritten text in a vertical column on the left side of the page, possibly bleed-through or a marginal note.

Piliado Aguirre Claudia

Lic. en Comunicación y Periodismo.

Categoría: Profesor de Asignatura "A" Interino.

Materias: Estadística Aplicada a la Comunicación.

Domicilio: Calle Montes Morelos No.5 Of.30, Mz.416, Lt.18, Col. Jardines de Morelos, Ecatepec.

Tel. Casa: 839-63-44

Reyes Flores Adriana

Lic. en Periodismo y Comunicación Colectiva

Categoría: Profesor de Asignatura "A" Interino.

Materias: Teoría y Medios de Comunicación III.

Domicilio: Plomo No.36, Col. Lazaro Cárdenas, Edo. de México. C.P.55190

Tel. Casa: 776-20-18

Rivas Ontiveros José René

Lic. en Derecho.

Categoría: Profesor de Carrera, Tiempo Completo, Titular "A".

Materias: Soc. y Pol. del México Actual, Desarrollo y Régimen Legal de los Medios de Com. en Méx. II.

Domicilio: Bolívars No.22, Col. Ampliación Simón Bolívar, Del. Venustiano Carranza, D.F. C.P.15420

Tel. Casa: 760-68-75

Rodríguez Inda Ricardo

Lic. en Periodismo y Comunicación Colectiva.

Categoría: Profesor de Asignatura "A" Interino.

Materias: Org. de Agen. Inf., O. de P. y Rel. Públicas, Trabajo Editorial, de Imprenta y Corrección de Estilo.

Domicilio: Sur 167 No.2311, Col. Gabriel Ramos Millán, Del. Iztacalco, D.F.

Tel. Casa: 657-24-02

Tel. Oficina: 566-87-93, 566-16-22

Rodríguez Ruiz Alicia

Lic. en Sociología.

Categoría: Profesor de Asignatura "A" Interino.

Materias: Teoría y Medios de Comunicación I y II.

Domicilio: Calle 17 No.53, Col. Campestre Guadalupana, Cd. Nezahualcóyotl, Edo. de México.

Tel. Casa: 796-60-35 (Equivocado)

Ruiz Acosta José

Lic. en Periodismo y Comunicación Colectiva.

Categoría: Profesor de Asignatura "A" Interino.

Materias: Teoría y Medios de Comunicación II y III, Comunicación Gráfica y Audiovisual.

Domicilio: Calle 32 No.59, Col. Campestre Guadalupana, Cd. Nezahualcóyotl, México. C.P.571

Tel. Casa: 710-96-78

Ruiz de León Georgina

Lic. en Derecho.

Categoría: Profesor de Asignatura "A" Interino.

Materias: Ciencia Política, Comunicación Educativa.

Domicilio: Tolvanera No.6, Sección Verde, Unidad Iztacalco-Infonavit, Del. Iztacalco, D.F.

Tel. Casa: 657-91-76

Ruistrián Ramírez Laura

Lic. en Periodismo y Comunicación Colectiva.

Categoría: Profesor de Asignatura "A" Interino.

Materias: Estilos Periodísticos y Literarios, Apreciación Cinematográfica.

Domicilio: Ret.47 Cesilio Robelo No.6, Col. Jardín Balbuena, Del. Venustiano Carranza, D.F.

Tel. Casa: 571-96-40, 571-52-03

Salgado Salgado Saúl

Lic. en Periodismo y Comunicación Colectiva.

Categoría: Profesor de Asignatura "A" Interino.

Materias: Técnicas de Estudio e Investigación Documental, Entrevista, Nota Informativa y Crónica Noticiosa. Seminario Taller de Radio III, Trabajo Editorial, de Imprenta y Corrección de Estilo.

Domicilio: Lago Guanacacha No.201, Col. Agua Azul, Cd. Nezahualcóyotl, Edo. de México. C.P. 057500

Tel. Casa: 797-03-69

Salmerón Rojo Isabel

Lic. en Periodismo y Comunicación Colectiva.

Categoría: Profesor de Asignatura "A" Interino.

Materias: Desarrollo y Régimen Legal de los Medios de Comunicación en México I, Seminario Taller de Radio I.

Domicilio: Oriente 245-A, No. 70 Col. Agrícola Oriental, Del. Iztacalco, C.P. 08500

Tel. Casa: 558-63-89

Sánchez Gudiño Hugo Luis

Lic. en Periodismo y Comunicación Colectiva.

Categoría: Profesor de Asignatura "A" Interino.

Materias: Desarrollo y Régimen Legal de los Medios de Comunicación en México I y II, Teoría y Medios de Comunicación III.

Domicilio: Francisco Sosa No.383, Col. Coyoacán, Del. Coyoacán, D.F.

Tel. Casa: 784-82-82, 784-00-89, 709-51-44, 709-21-47

Sánchez Hinojosa Guillermina

Lic. en Periodismo y Comunicación Colectiva

Categoría: Profesor de Asignatura "A" Interino.

Materias: Teoría y Medios de Comunicación I y II.

Domicilio: Norte 76 No.8109, Col. Salvador Díaz Mirón, Del. Gustavo A. Madero, D.F. C.P.07400

Tel. Casa: 767-03-11

Sentecal Guerrero Luis Adrián

Lic. en Periodismo y Comunicación Colectiva.

Categoría: Profesor de Asignatura "A" Interino.

Materias: Publicidad y Propaganda, Laboratorio de Fotografía.

Domicilio: Colima No.386, Col. Roma, Del. Cuauhtémoc, D.F. C.P.06700

Tel. Casa: 511-06-70

Suárez Díaz Antonio

Lic. en Psicología.

Categoría: Profesor de Asignatura "A" Interino.

Materias: Psicología de la Comunicación, Publicidad y Propaganda, Comunicación Organizacional.

Domicilio: Manuel González No.260-D-114, Unidad Tlatelolco, Del. Cuauhtémoc. C.P.06900

Tel. Casa: 583-82-16, 767-04-94

Torres Rodríguez Pascual

Lic. en Ciencias de la Comunicación.

Categoría: Profesor de Asignatura "A" Interino.

Materias: Publicidad y Propaganda, Seminario Taller de Prensa III.

Domicilio: Pagaré No.87, Col. Benito Juárez, Cd. Nezahualcóyotl, Edo. de México.

Tel. Casa: 731-16-75

Tel. Oficina: 730-20-50, 728-58-18, 731-80-63

Valle Fuentes Graciela

Lic. en Psicología.

Categoría: Profesor de Asignatura "A" Interino.

Materias: Psicología de la Comunicación, Opinión Pública, Publicidad y Propaganda, Relaciones Humanas para el Desarrollo Profesional.

Domicilio: Retorno 2 de Sur 12 No.60, Col. Agrícola Oriental, Del. Iztacalco. C.P.08500

Tel. Casa: 558-58-39

Vergel Orta Óscar

Lic. en Periodismo y Comunicación Colectiva.

Categoría: Profesor de Asignatura "A" Interino.

Técnico Responsable del Taller de Televisión, turno vespertino.

Domicilio: Azcapotzalco Mz.342 Lt.22, Col. Ciudad Azteca, Ecatepec, Edo. de México.

Tel. Casa: 777-85-27

CURRICULUM VITAE

GENERALES

Nombre	Armando Lozano Sánchez
Lugar y fecha de nacimiento	México D.F. 09 de Abril de 1954.
Domicilio	Pirámide de la Luna No. 27, Col. Avante, 04460, Méx. D.F.
Teléfonos	678-00-81 (Domicilio) 623-08-10 (Oficina) Cell. 905-501-91-63
Estado Civil	Casado con la Sra. Juana Contreras Bermúdez.
Dependientes	Dos Hijos, Armando Juan de doce y Andrés de ocho años.
Reg. Fed. de Caus.	LOSA 540409
Pasaporte	No. CU22780, con visa vigente para entrar a los E.U.A.
Cédula Profesional	No. 617719
Nivel Académico	Licenciatura en Periodismo y Comunicación Colectiva en la Universidad Nacional Autónoma de México, Generación 1975-79, titulado el 20 de marzo de 1980. Maestría en Ciencias de la Comunicación, cursada en la Facultad de Ciencias Políticas y Sociales de la U.N.A.M. 1985-87.

Otros Cursos

Diplomado en Mercadotecnia, cursado en el Centro de Enseñanza Técnica y Superior en la ciudad de Tijuana, B.C. (CETYS) del 06 de abril al 18 de mayo de 1991.

Empleo Actual

Universidad Nacional Autónoma de México, Campus Aragón. Ingresé al puesto de Jefe de la División de Ciencias Sociales el 08 de agosto de 1992.

Mis principales funciones son:

Coordinar a las Jefaturas de las Carreras de Economía, Comunicación y Periodismo, Sociología, Relaciones Internacionales, Planificación para el Desarrollo Agropecuario, y Derecho, asimismo a las Jefaturas de Sección Académica de Ciencias Políticas, Ciencias Jurídicas, y Ciencias Socioeconómicas, en sus funciones académicas y administrativas para atender a una población estudiantil, de seis mil novecientos alumnos anualmente, en promedio.

Realización de eventos de intercambio académico con otras Universidades Nacionales y del extranjero tales como Conferencias, Seminarios, mesas redondas y exposiciones.

En trabajo editorial tengo el cargo de Director de la REVISTA ARAGON, publicación trimestral de reflexión y análisis.

Actualmente estoy elaborando un programa de imagen institucional de la UNAM, Campus Aragón, para su realización en el año de 1996.

Empleo inmediato anterior

En la Empresa Teléfonos del Noroeste (TELNOR) localizada en Tijuana, B.C. Ingresé el 15 de marzo de 1991 al puesto de Jefe de Comunicación Corporativa, reportando al Director General y al Director de Ventas y Mercadotecnia. Mi relación laboral con esta Empresa terminó el 15 de mayo de 1992. Mi renuncia fue voluntaria.

Empleo inmediato anterior

Mis principales funciones en TELNOR fueron:

Planeación, producción, difusión y evaluación de campañas publicitarias, de los diferentes servicios de la Empresa, en medios masivos.

Planeación, producción y distribución de la revista de comunicación interna de la empresa, intitulada "Entre Nosotros".

Producción de material de capacitación para la difusión de la filosofía y políticas de la Empresa.

Relaciones con los medios informativos: Organización de ruedas de prensa, boletines, coordinación de entrevistas de los reporteros con los ejecutivos de la Empresa.

Relaciones públicas: Planeación y realización de programas de acercamiento con grupos importantes para las actividades de TELNOR; Planeación, diseño e instalación de stands de exposiciones en ferias regionales y en eventos organizados de ambos lados de la frontera México-U.S.A..

Imagen corporativa: Desde el inicio de mis labores en TELNOR, propuse y lleve a cabo una nueva imagen corporativa que se concretó en un manual de identidad, cuyo contenido comprendió el nuevo logotipo y los criterios de comunicación gráfica de la Empresa.

Empleo inmediato anterior

En febrero de 1981 ingresé a Teléfonos de México, S.A. de C.V. a ocupar el cargo de auxiliar de la Gerencia de Comunicación Social, en diciembre de 1983 fui promovido al puesto de Jefe del Depto. de Relaciones Públicas, el cual ocupé hasta mi cambio a TELNOR, el 10 de marzo de 1991.

Mis principales funciones en TELMEX fueron:

Planeación, realización y coordinación de programas de Relaciones Públicas.

Iniciar y establecer un programa de Ferias y Exposiciones a nivel Nacional.

Planeación, producción y distribución de programas de video de comunicación interna y hacia públicos importantes para la Empresa.

Relaciones con la Prensa: atendiendo a reporteros de los medios que solicitaban información de TELMEX y sus Empresas filiales.

Ocupación laboral inicial

Producción cinematográfica: Con motivo de los sismos de septiembre de 1985, elaboré dos cortometrajes con la Empresa Demetrio Bilbatúa y Asoc. y con la Dirección de Cortometraje de los Estudios Churubusco, con el Sr. Enrique Escalona.

AUN CONSERVO MATERIAL QUE PUEDE COMPROBAR TODO LO EXPUESTO EN ESTE CURRICULUM.

El 05 de mayo de 1980 ingresé a la Empresa Productos de Leche S.A., como Jefe del Depto. de Comunicaciones Internas, reportando al Director de Relaciones Industriales.

Mis principales actividades comprendieron:

Planeación y producción de la Revista interna.

Impartición de un curso semanal de inducción al personal de nuevo ingreso.

Organización de eventos especiales, (Festejos con los empleados).

Producción de folletería interna y publicitaria.

Producción de audiovisuales de distintos productos, para vendedores.

Mi relación laboral con esta Empresa terminó con mi renuncia voluntaria el día 30 de enero de 1981.

El 21 de junio de 1971 ingresé a la Empresa Cervecería Móctezuma, S.A. al puesto de dibujante estadígrafo. En 1975 fui promovido al puesto de analista de estadísticas y de 1978 a 1980 desempeñe el cargo de Auxiliar de la Gerencia de Relaciones Públicas.

Mi labor realizada en esa Empresa finalizó el 02 de mayo de 1980, por renuncia voluntaria.

Actividades docentes

El 16 de octubre de 1980 ingresé a la Escuela Nacional de Estudios Profesionales. E.N.E.P, UNAM, Aragón, como profesor de asignatura de la Carrera de Periodismo y Comunicación Colectiva.

Las materias que he impartido desde esa fecha hasta el presente son:

- Sociología de la Comunicación,
- Régimen Legal de los Medios de Comunicación en México,
- Organización de Empresas de la Comunicación I y II,
- Organización de Oficinas de Prensa y Relaciones Públicas,
- Comunicación Gráfica Audiovisual,
- Seminario de opción vocacional (Prensa),
- Seminario para la Elaboración de Tesis Profesional,
- Desarrollo y Régimen Legal de los Medios de Comunicación en México I.

En el año escolar de 1987-88 impartí la materia de Comunicación Social en la Escuela de Enfermería de la Secretaría de Salud.

Dentro de mis actividades docentes en la U.N.A.M. he asesorado 26 trabajos de Tesis Profesionales y participado como Síndico en múltiples exámenes para obtener el grado de Licenciatura.

Publicaciones

Un libro titulado "El Proceso de Producción de un Programa

Audiovisual" Editado en la
U.N.A.M, Aragón en 1990.

Idiomas

Conocimientos de Inglés:
comprensión de lectura y
traducción de textos 80 %,
conversación 60 %.

Conocimientos de Italiano:
comprensión de lectura y
traducción de textos 50%,
conversación 60 %.

CURRICULUM VITAE

DATOS PERSONALES:

NOMBRE: María Concepción Estrada García.

LUGAR Y FECHA DE NACIMIENTO: México, D. F., 13 de septiembre de 1965.

ESTADO CIVIL: Casada

R.F.C.: EAGC-650913

TITULO PROFESIONAL: Licenciada en Periodismo y Comunicación Colec
tiva (Mención Honorífica).

CEDULA PROFESIONAL No.: 1667032

TITULO DE LA TESIS DE LICENCIATURA: "Surgimiento de los Suplementos
Culturales Periodísticos en México 1940-1950".

TRAYECTORIA ACADEMICA:

PRIMARIA: Escuela Primaria "Emiliano Zapata".
De 1972 a 1978. Certificado.

SECUNDARIA: Escuela Secundaria No. 152 "Vicente Suárez"
De 1978 a 1981. Certificado.

BACHILLERATO: Colegio de Ciencias y Humanidades, Plantel Oriente.
De 1981 a 1984. Certificado.

PROFESIONAL: Escuela Nacional de Estudios Profesionales "Aragón"
De 1985 a 1988. Título.

POSGRADO: Maestría en Enseñanza Superior.
ENEP - Aragón. (2o. semestre).

EXPERIENCIA LABORAL:

- REVISTA "CHISPA": Redactora de Reportajes y Entrevistas.
De abril de 1986 a diciembre de 1988.
- REVISTA "CREATIVIDAD": Redactora de la Sección de Opciones
Vocacionales en 1987.
- "PERIODICO DEL CONSUMIDOR": Articulista.
De diciembre de 1986 a febrero
de 1987.
- T. V. UNAM.: Asistente de Producción.
De febrero a agosto de 1988.
- UNAM = ARAGON: Ayudante de Profesor en la Secretaría Técnica
de Periodismo y Comunicación Colectiva.
De octubre de 1988 a octubre de 1989.
- R.T.C.: Reportera de la Oficina de Prensa de la Dirección
General de Radio, Televisión y Cinematografía.
De agosto a diciembre de 1989.
- REVISTA T.V. Y NOVELAS: Reportera.
De noviembre de 1989 a febrero de 1990.
- UNAM - ARAGON: Jefe de Sección Académica de la Carrera de
Comunicación y Periodismo.
De mayo de 1991 a febrero de 1993.
- UNAM - ARAGON: Jefe de Carrera de Comunicación y Periodismo.
De febrero de 1993 a la fecha.

CURSOS IMPARTIDOS:

- UNAM - ARAGON: Profesora de la Carrera de Comunicación y
Periodismo.
De diciembre de 1989 a la fecha, en la
impartición de las siguientes asignaturas:

- ºTrabajo Editorial y de Imprenta.
- ºTeoría y Medios de Comunicación I.
- ºRégimen Legal de los Medios de Comunicación en México.
- ºReportaje.
- ºEntrevista.
- ºNota informativa y crónica noticiosa.

- UNIVERSIDAD AUTONOMA DE TAMAULIPAS: Impartición del Módulo de Legislación de los Medios de Comunicación del Diplomado en Periodismo, (20 horas).
De diciembre de 1991 a enero de 1992,
Facultad de Derecho y Ciencias Políticas,
Cd. Victoria, Tamaulipas.

DISTINCIONES Y RECONOCIMIENTOS:

- Becada por la Universidad Nacional Autónoma de México para elaborar tesis de licenciatura, 1990.
- Reconocimiento de participación en las actividades de orientación para el programa de elección de carrera de alumnos del CCH Vallejo, marzo de 1995.
- Diploma de aprovechamiento por haber obtenido el tercer lugar en la carrera de licenciada en Periodismo y Comunicación Colectiva durante el período escolar 1985-87.
- Constancia de asistencia al ciclo de conferencias "La Filosofía y su Relación con la Educación", celebradas del 4 de marzo al 22 de abril de 1996.

OTROS ESTUDIOS:

- Diplomado de Actualización en Locución y Producción Radiofónica. 124 horas. ENEP-ARAGON, julio-diciembre de 1993.
- Curso de Técnicas de Locución. 20 horas. ENEP-ARAGON, abril de 1991. Constancia de asistencia.
- Curso de Introducción a la Computación. ENEP-ARAGON, agosto-septiembre de 1993. Constancia de asistencia.

CURSOS DE ACTUALIZACION DEL PERSONAL ACADEMICO DE LA UNAM:

- LITERATURA Y PRENSA ESCRITA,
15 horas, ENEP-ARAGON, octubre de 1991. Certificado.

- RELACIONES HUMANAS.
20 horas. ENEP-ARAGON, Septiembre de 1992. Certificado.

- CURSO-TALLER DEL NUEVO PERIODISMO MEXICANO.
40 horas. ENEP-ARAGON, Agosto de 1993.

- LOS GENEROS PERIODISTICOS ANTE EL NUEVO PERIODISMO.
15 horas. ENEP-ARAGON, Agosto de 1993.

- LA GLOBALIZACION Y LOS MEDIOS DE COMUNICACION.
20 horas. ENEP-ARAGON, Febrero de 1995.

- EL CODIGO COMUNICACIONAL DEL CUENTO CONTEMPORANEO.
21 horas, ENEP-ARAGON, Agosto de 1995.

- Realidad y Realismo (Literatura y Periodismo del siglo XIX).

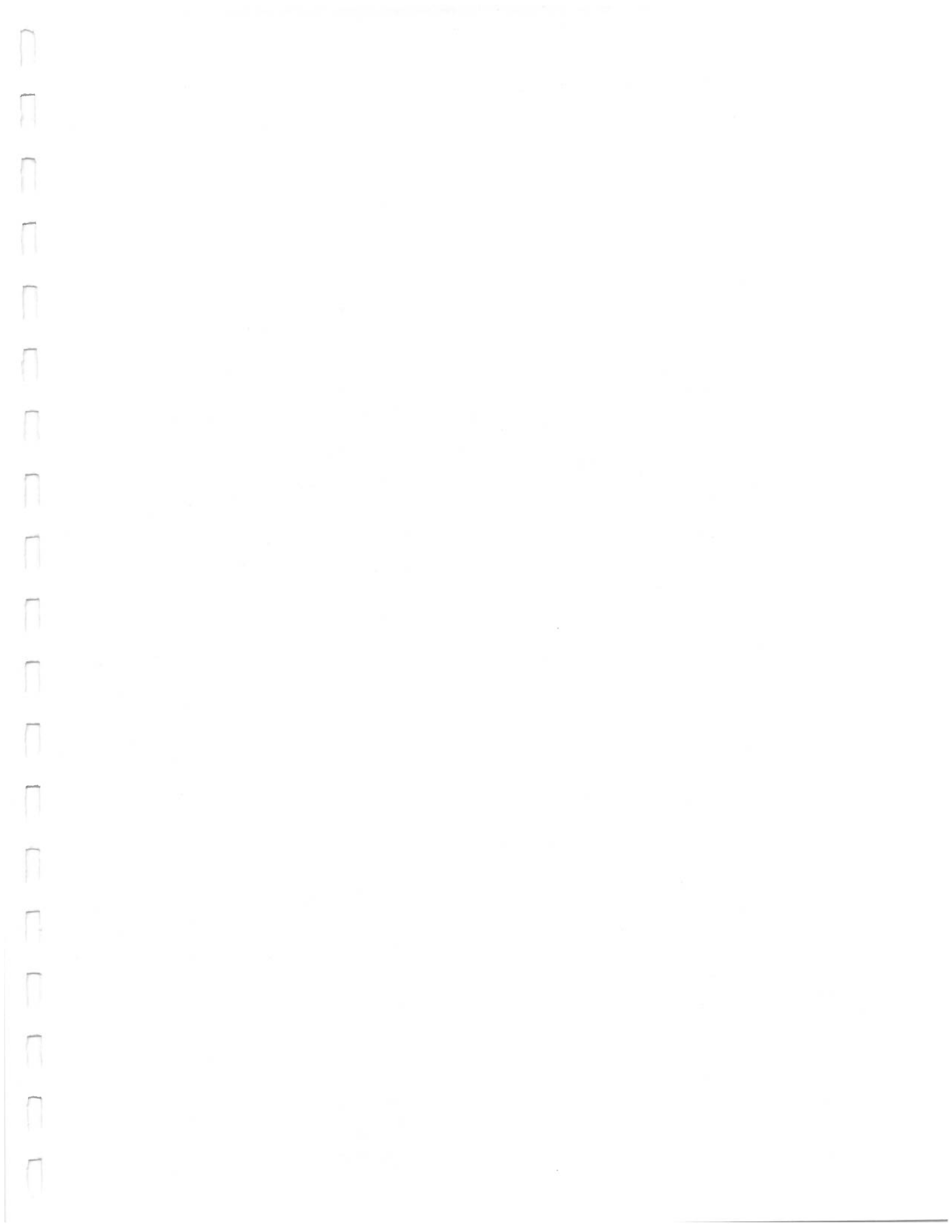

Ricardo García Santacruz

R.F.C. GASR-690820

Playa Cuyutlán # 272

Col. Iztlaccihuatl C.P.08810

Del. Iztacalco, México, D.F.

696 73 37 (c) 623 08 31 (o)

Objetivo

Ingresar como representante de la UNAM Campus Aragón ante el CONEIC.

Estudios

Nivel Medio Superior
1985 a 1987

**Escuela Nacional Preparatoria No.7
"Ezequiel A. Chávez" U.N.A.M**

Nivel Superior
1988 a 1991

**Escuela Nacional de Estudios
Profesionales Aragón Universidad
Nacional Autónoma de México**
Licenciado en Comunicación y Periodismo.
Examen Profesional 2 de diciembre de 1992
Tesis "El quinto centenario del encuentro de
dos mundos: El nacimiento o la extinción de
una cultura Radioreportaje".

Otros estudios

Curso 1986 a 1987

Opción técnica de Computación

- *Introducción a la computación.
- *Introducción a la Programación.
- *Introducción al Pascal.
- *Principios de Cobol.
- *D'Base II.
- *Word Star.

**Escuela Nacional Preparatoria No.7
"Ezequiel A. Chávez" U.N.A.M**

Curso Mayo de 1988

Redacción

**Prof. Jorge Martínez Fraga
E.N.E.P Aragón U.N.A.M**

Curso Mayo de 1988	Columna Política Prof. Edgar Liñán Avila E.N.E.P Aragón U.N.A.M
Curso Abril de 1989	Ortografía y Redacción Periodística Prof. Martha Patricia Chávez Sosa E.N.E.P Aragón U.N.A.M
Curso 1988 a 1990	Inglés Nivel traducción (Comprensión de lectura) Centro de Enseñanza de Lenguas Extranjeras E.N.E.P Aragón U.N.A.M
Curso 1988 a 1989	Francés Nivel traducción (Comprensión de lectura) Centro de Enseñanza de Lenguas Extranjeras E.N.E.P Aragón U.N.A.M
Curso 1990 a 1991	S.O.V. Especialización Técnica en Producción Radiofónica E.N.E.P Aragón U.N.A.M
Curso 1990	Seminario de Opción Vocacional Taller de Televisión E.N.E.P Aragón U.N.A.M
Curso 17 al 20 de Septiembre de 1991	II Coloquio U.N.A.M Protección Civil -Atención de emergencias- Dirección General de Servicios Médicos Dirección General de Protección y Servicios a la Comunidad Secretaría Auxiliar U.N.A.M
Curso Octubre de 1991	Literatura y Prensa Escrita Programa de actualización del personal académico de la U.N.A.M D.G.A.P.A E.N.E.P Aragón

Curso Octubre de 1991

La escritura como crítica de la literatura
Programa de actualización del personal
académico de la U.N.A.M
D.G.A.P.A E.N.E.P Aragón

Curso 8 al 26 de Febrero de 1993

**Módulo de introducción a la Computación
y al uso de Computadoras Personales**
Dirección General de Servicios de Cómputo
Académico
Secretaría de Servicios Auxiliares U.N.A.M

Diplomado 3 de julio al 4 de Diciembre de
1993

**Diplomado de actualización en locución y
producción radiofónica**
E.N.E.P Aragón Educación Continua
U.N.A.M

Curso 28 de junio al 6 de julio de 1995

**El código comunicacional del cuento
contemporáneo**
E.N.E.P Aragón U.N.A.M

Experiencia Laboral

1985 - 1992

Atikka Publicidad
Minas 5-b Coyoacán
México, D.F.
Ultimo puesto desempeñado: Jefe en Diseño
Gráfico
Supervisando la realización de trabajos en
diseño como tarjetas, cartéles, tripticos,
empaques, entre otros
Jefe inmediato: C. Pedro Rodríguez R.
Director

1987 - 1988

Alfa y Omega Productora de Medios
Guillermo Pérez Valenzuela #23
Col. Viveros Coyoacán
Puesto: Free Lance
Desempeñando diversas actividades como la
realización de diseños publicitarios, contacto
con posibles clientes y acabado de campañas
Jefe Inmediato: C. Rubén Fuentes *Gerente*

Puesto: Free Lance

Desempeñando diversas actividades como la realización de diseño publicitarios, contacto con posibles clientes y acabado de campañas.

Octubre de 1991 a Marzo de 1993

Universidad Nacional Autónoma de México

Av. Universidad #3000 Col. Copilco
Cd. Universitaria Del. Coyoacán

***Dirección General de Protección a la Comunidad**

Puesto: Jefe de Servicios

Actividades: Supervisión de las labores propias de vigilancia y seguridad en el perímetro de Ciudad Universitaria

Jefe inmediato: Lic. Brigido Navarrete

Fimbres *Director General* / Lic. Jorge Méndez Duarte *Subdirector*

***Sudirección de Protección y Servicios**

Puesto: Jefe de Servicios y Supervisor

Actividades: De seguridad y protección civil en eventos especiales, culturales y/o deportivos, así como apoyo en procedimientos de protección civil (simulacros)

Jefe inmediato: Lic. Jorge Méndez Duarte
Sudirector

***Dirección General de Servicios de Cómputo Académico**

Puesto: Técnico C

Actividades: Supervisión y control de la seguridad de equipo de cómputo instalado en el área de Cómputo para la Investigación, proceso de instalación y puesta en función de la Supercomputadora Cray YMP

Jefe inmediato: Doctor Enrique Daltabuit

Godas *Director de cómputo para la Investigación*

Marzo de 1993 a Febrero de 1996

Universidad Nacional Autónoma de México Campus Aragón

Av. Rancho Seco s/n Col. Impulsora San Juan de Aragón, Edo. de México

Puesto: ***Secretario Técnico de la Carrera de Comunicación y Periodismo**

Actividades: Apoyo a los alumnos en los aspectos relacionados con la carrera, atención en la solicitud de cartas, preregistro de proyectos para tesis de licenciatura, elaboración de horarios para cursos semestrales y exámenes ordinarios y extraordinarios, coordinación de los procesos de reinscripción semestral y evaluación de profesores, entre otras actividades

Jefe inmediato: Lic. Ma. Concepción Estrada García *Jefe de la Carrera de Comunicación y Periodismo*

Febrero 1996 a la fecha

***Jefe de Sección Académica de Ciencias Políticas**

Actividades: Atención de los asuntos académicos relacionados con las carreras de Comunicación y Periodismo, Relaciones Internacionales y Sociología, coordinación de los apoyos académicos y usos de los talleres del área (radio, televisión y redacción), entre otras.

Reconocimientos

1984

Estudiante sobresaliente

Otorgado por la Escuela Nacional Preparatoria No.7 U.N.A.M

1988 - 1989 Diploma

2o. lugar de aprovechamiento de la Licenciatura de Periodismo y Comunicación Colectiva
E.N.E.P Aragón U.N.A.M

1988 - 1990 Diploma

Entre los tres primeros lugares de la Licenciatura de Periodismo y Comunicación Colectiva

1988 - 1992

**Entre los tres primeros lugares de la
Licenciatura de Periodismo y Comunicación
Colectiva
E.N.E.P Aragón U.N.A.M**

Organizaciones

Noviembre de 1990 a la fecha

**Miembro del Comité de Carrera de
Comunicación y Periodismo, para la
revisión y actualización del plan de estudios
E.N.E.P Aragón U.N.A.M**

Agosto de 1994 a la fecha

**Miembro del Comité Interno de Cómputo
de la E.N.E.P Aragón U.N.A.M**

Febrero de 1996 a la fecha

**Miembro del Comité de Carrera de
Sociología y Relaciones Internacionales
E.N.E.P Aragón U.N.A.M**